



























QuikRead go Plus Instrument

155449-2

- Español
- Português
- Italiano
- Eesti
- Română

	Explicación de los símbolos	Explicação dos símbolos	Spiegazione dei simboli	Sümbolite seletus	Explicația simbolurilor
	Producto sanitario para diagnóstico <i>in vitro</i>	Dispositivo médico para diagnóstico <i>in vitro</i>	Dispositivo medico-diagnostico <i>in vitro</i>	Meditisiiniline <i>in vitro</i> diagnostikavahend	Dispozitiv medical pentru diagnostic <i>in vitro</i>
	Prueba diagnóstica en el lugar de asistencia al paciente	Dispositivo para diagnóstico junto do doente (near-patient testing)	Dispositivo per analisi decentrate (near-patient testing)	Seade patsientide vahetus läheduses testimiseks	Dispozitiv pentru testare în proximitatea pacientului
	Número de serie	Número de série	Numero di serie	Seerianumber	Număr de serie
	Número de catálogo	Número de catálogo	Riferimento di catalogo	Kataloogi number	Număr de catalog
	Fabricante	Fabricante	Fabbricante	Tootja	Producător
	Fecha de fabricación	Data de fabrico	Data di fabbricazione	Tootmise kuupäev	Data fabricației
	Contenido	Conteúdo	Contenuto	Sisaldab	Cuprins
	Equipo	Equipamento	Strumento	Instrument	Instrument
	Fuente de alimentación	Fonte de alimentação	Alimentatore	Vooluallikata	Sursa de alimentare
	Cable	Cabo de energia eléctrica	Cavo di collegamento alla rete	Toitekaabel	Cablu de alimentare
	Consúltense las instrucciones de uso	Consultar as instruções de utilização	Consultare le istruzioni per l'uso	Loe juhendit enne kasutamist	Consultați instrucțiunile de utilizare
	Precaución	Atenção	Attenzione	Oht	Atenție
	Limitación de temperatura	Limites de temperatura	Limiti di temperatura	Temperatuuri piirang	Limită de temperatură
	Frágil, manejar con cuidado	Frágil, manusear com cuidado	Fragile, maneggiare con cura	Õrn, käsitleda ettevaatlikult	Fragil, a se manipula cu grijă
	Manténgase seco	Conservar seco	Conservare a secco	Hoida kuivas	A se menține uscat
	China RoHS GB/T 26572	China RoHS GB/T 26572	China RoHS GB/T 26572	Hiina RoHS GB/T 26572	China RoHS GB/T 26572
	Residuos de aparatos eléctricos y electrónicos	Resíduos de equipamentos elétricos e eletrônicos	Rifiuti di apparecchiature elettriche ed elettroniche	Elektri- ja elektroonikaseadmete jäätmed	Deșeu de echipament electric și electronic

	Explicación de los símbolos	Explicação dos símbolos	Explication des symboles	Sümbolite seletus	Explicația simbolurilor
	Este producto cumple con los requisitos del Parlamento Europeo y del Consejo sobre dispositivos médicos de diagnóstico <i>in vitro</i>	Este produto cumpre os requisitos do Parlamento Europeu e do Conselho, relativos aos dispositivos médicos para diagnóstico <i>in vitro</i>	Questo prodotto soddisfa i requisiti imposti del Parlamento europeo e del Consiglio per i dispositivi medici diagnostici <i>in vitro</i>	See toode vastab Euroopa Parlamendi ja nõukogu nõuetele <i>in vitro</i> diagnostiliste meditsiiniseadmete kohta	Acest produs este conform cu cerințele Parlamentului și Consiliului European referitoare la dispozitivele medicale de diagnostic <i>in-vitro</i>
	Representante autorizado en Suiza	Representante autorizado na Suíça	Rappresentante autorizzato in Svizzera	Volitatud esindaja Šveitsis	Reprezentant autorizat în Elveția
	USB	USB	USB	USB	USB
	RJ-45	RJ-45	RJ-45	RJ-45	RJ-45
	Potencia	Potência	Potenza	Elekterg	Pornire/oprire
	Interruptor de encendido/apagado	Interruptor On-Off	Interruttore ON/OFF	Sisse-/väljalüüti	Comutator pornire/oprire
	Restricción	Restrição	Restrizione	Piirang	Restricție
	Abreviaturas	Abreviatura	Abbreviazion	Lühend	Abreviere
HIS	Sistema de información hospitalaria	Sistema de informação do hospital	Sistema informativo ospedaliero	Haigla infosüsteem (Hospital information system)	Sistemul informatic al spitalului
ID	Identificador	Identificador	Identificativo	Identifikaator	Identificator
IP	Protocolo de Internet	Protocolo de Internet	Protocollo Internet	Internetiprotokoll	Protocol internet
LIS	Sistema de información de laboratorio	Sistema de informação do laboratório	Sistema informativo di laboratorio	Labori infosüsteem (Laboratory information system)	Sistemul informatic al laboratorului
POCT01	Conectividad en el punto de atención	Conectividade no Ponto de Tratamento	Connettività Point-Of-Care	Patsiendi läheduses liidestamine	Conectivitate la punctul de îngrijire
QC	Control de calidad	Controlo de Qualidade	Controllo di qualità	Kvaliteedikontroll (Quality Control)	Controlul calității
SVHC	Sustancias extremadamente preocupantes	Substâncias que suscitam elevada preocupação	Sostanze estremamente preoccupanti	Väga ohtlikud ained (Substances of Very High Concern)	Substanțe care prezintă motive de îngrijorare deosebită
USB	Bus universal en serie	Barramento Série Universal	Universal Serial Bus	Universaalne jadasiin (Universal Serial Bus)	Magistrală serie universală

Acerca de este manual de instrucciones

Las instrucciones de uso de QuikRead go Plus Instrument se guiarán en la instalación, uso y mantenimiento de este equipo. En ellas también se explican los principios en los que se basan los análisis, las funciones de control de calidad y se incluye una sección de ayuda para resolver los posibles problemas que puedan surgir.

Antes de analizar muestras de pacientes o de control de calidad, lea detenidamente las instrucciones de uso y todos los documentos relacionados con los reactivos QuikRead go que se suministran con cada kit de reactivos.

Símbolos

Si desea obtener información sobre el embalaje y los símbolos de seguridad, consulte la página 2.

Sobre estas instruções de utilização

As instruções de utilização do QuikRead go Plus Instrument orientam na instalação, utilização e manutenção do instrumento. As instruções de utilização também explicam o princípio de teste, as funções de controlo de qualidade, e ajudam na resolução de problemas.

Antes de analisar amostras de paciente ou amostras de controlo de qualidade, leia atentamente as instruções de utilização e todos os documentos com instruções de utilização do reagente QuikRead go fornecidos com cada kit de reagente.

Símbolos

Símbolos na embalagem e proteção do dispositivo do QuikRead go Plus Instrument, consulte a página 2.

Informazioni sulle presenti istruzioni per l'uso

Le istruzioni per l'uso di QuikRead go Plus Instrument forniscono una guida per l'installazione, l'uso e la manutenzione dello strumento. Inoltre, le istruzioni per l'uso spiegano il principio di test, le funzioni di controllo di qualità e sono d'aiuto per la risoluzione dei problemi.

Prima di analizzare i campioni dei pazienti o i campioni di controllo di qualità, leggere attentamente le istruzioni per l'uso e tutti i documenti delle istruzioni per l'uso dei reagenti QuikRead go forniti in dotazione con ciascun kit di reagenti.

Simboli

Per i simboli di protezione della confezione e del dispositivo QuikRead go Plus Instrument, vedere a pagina 2.

Teave selle kasutusjuhendi kohta

Saadme QuikRead go Plus Instrument kasutusjuhendis on juhised paigaldamise, kasutamise ja seadme hooldamise kohta. Kasutusjuhendis on ka selgitatud katsepõhimõtet, kvaliteedikontrolli funktsioone ja toiminguid veaotsingul.

Lugege enne patsiendiproovide või kvaliteedikontrolli proovide analüüsimist hoolikalt kasutusjuhendit ja kõiki QuikRead go reaktiivide kasutusjuhendite dokumente, mis on iga reaktiivikomplektiga kaasas.

Sümbolid

Saadme QuikRead go Plus Instrument pakendil ja seadmesildil olevate sümbolite kohta vt lk 2.

Despre aceste instrucțiuni de utilizare

Instrucțiunile de utilizare pentru QuikRead go Plus Instrument vă vor oferi îndrumări cu privire la instalarea, utilizarea și întreținerea instrumentului. Instrucțiunile de utilizare explică, de asemenea, principiul de testare, funcțiile de control al calității și mijloacele de asistență pentru depanare.

Înainte de a analiza probe ale pacienților sau probe pentru controlul calității, citiți cu atenție aceste instrucțiuni de utilizare, precum și toate documentele cu instrucțiuni de utilizare pentru reactivii QuikRead go, furnizate împreună cu fiecare kit de reactivi.

Simboluri

Pentru simbolurile de pe ambalaj și de pe carcasa dispozitivului QuikRead go Plus Instrument, consultați pagina 2.

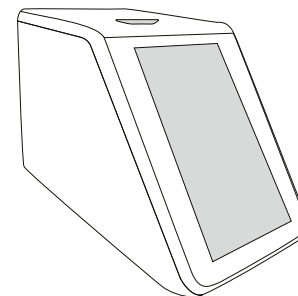

Instrucciones de uso – Español.....	6
Instruções de utilização – Português.....	30
Istruzioni per l'uso – Italiano	54
Kasutusjuhend – Eesti.....	78
Instrucțiuni de utilizare – Română	102

CONTENIDO

1 INTRODUCCIÓN	7		
Uso previsto	7		
QuikRead go Plus Instrument	7		
Información sobre seguridad	7		
Precauciones y limitaciones	7		
2 PRIMEROS PASOS	8		
Desembalaje	8		
Accesorios	8		
Componentes de QuikRead go Plus Instrument	8		
Elevación o transporte de QuikRead go Plus Instrument	10		
Ubicación y entorno	10		
Durante su uso	10		
Durante el transporte y el almacenamiento	10		
Cable de alimentación y batería	10		
Conectores y cables	10		
Conexión del cable de alimentación	10		
Inserción de la batería recargable	10		
Encendido y apagado	10		
Encendido	10		
Apagado	10		
Uso de la pantalla táctil	10		
Configuración inicial	11		
Interfaz de usuario	12		
Iconos del área de estado	12		
Menú	13		
Notificaciones	13		
Selección del idioma	14		
Ajustes generales	14		
3 CÓMO FUNCIONA EL EQUIPO ..	14		
Medición de la muestra	14		
Medición de muestras de pacientes	14		
Vista de los resultados de las muestras de pacientes	15		
Vista detallada de los resultados	16		
Medición de las muestras de control de calidad	16		
Vista de los resultados del CC	16		
Vista detallada de los resultados del CC	17		
Resultados	17		
Eliminación de resultados	17		
Lista sin conexión a LIS	17		
las mediciones a la unidad USB	23		
Registros de conectividad	23		
Autocomprobación	23		
Gestión de resultados	23		
Restablecimiento a la configuración de fábrica	23		
4 AJUSTES	18		
Idioma, pantalla, sonido	19		
Fecha y hora	19		
Ahorro de energía	19		
Medición	19		
Parámetros de análisis	19		
Accesorios	20		
Gestión de usuarios	20		
Ajustes del operador	20		
Ajustes de los pacientes	20		
Ajustes de ID adicionales	20		
Bluetooth	21		
Conectividad	21		
LIS	21		
TCP/IP	21		
WLAN	21		
5 GESTIÓN DEL CC	21		
Ajustes del CC	21		
Adición de un CC nuevo	22		
Lista de CC	22		
Adición de un vial de CC nuevo en uso	22		
6 MENÚ «MANTENIMIENTO»	23		
Actualización del software	23		
Registros	23		
Registro de errores	23		
Transferencia de los registros de auditoría a la unidad USB	23		
Transferencia de los registros de mantenimiento	25		
Garantía	25		
Eliminación	25		
Historial de revisiones	25		
7 VISTA «ACERCA DE»	23		
8 MANTENIMIENTO DEL EQUIPO	24		
Calibración del equipo	24		
Limpieza del equipo	24		
Actualización del software	24		
Cómo cambiar la pila del reloj	24		
9 ESPECIFICACIONES DEL EQUIPO	24		
Declaración de conformidad	24		
Especificaciones técnicas	24		
Fotómetro	24		
Pantalla táctil	24		
Dimensiones y alimentación	24		
Identificador del equipo	24		
Memoria	25		
Fuente de alimentación	25		
Módulo de radio	25		
Conexión a LIS	25		
Conexión a USB	25		
Mantenimiento	25		
Garantía	25		
Eliminación	25		
Historial de revisiones	25		
10 RESOLUCIÓN DE PROBLEMAS	26		
Derechos de los usuarios en función de su rol	29		

1. INTRODUCCIÓN

Uso previsto

QuikRead go Plus Instrument es un dispositivo de diagnóstico *in vitro* fácil de utilizar. Se ha diseñado para medir diversos analitos en muestras de pacientes con el objetivo de facilitar el diagnóstico y el seguimiento del tratamiento. El sistema está formado por el equipo QuikRead go Plus y los kits de reactivos QuikRead go. QuikRead go Plus Instrument es un equipo automatizado diseñado y calibrado para realizar mediciones fotométricas y turbidimétricas. Está destinado a la determinación cuantitativa y cualitativa de diferentes analitos del kit de reactivos QuikRead go en muestras humanas como, por ejemplo, sangre, suero, plasma, frotis faríngeos y heces para facilitar el establecimiento de un diagnóstico y el seguimiento del tratamiento. QuikRead go Plus Instrument se ha diseñado específicamente para ser utilizado por profesionales sanitarios en laboratorios clínicos y en análisis de diagnóstico inmediato.

QuikRead go Plus Instrument

Durante el procedimiento de análisis, el equipo le proporcionará instrucciones detalladas a través de diferentes mensajes y animaciones que se mostrarán en la pantalla. Durante la puesta en marcha, el equipo lleva a cabo una autocomprobación para garantizar el correcto funcionamiento de sus componentes internos, como, por ejemplo, el sistema óptico y las piezas mecánicas. QuikRead go Plus Instrument mide la absorbancia o turbidez del contenido de una cubeta y convierte el valor en un valor de concentración de analito o en un resultado cualitativo basado en datos de calibración predefinidos. Los datos de calibración de cada análisis están codificados en la etiqueta de la cubeta. Esta información se transfiere al equipo QuikRead go Plus Instrument automáticamente durante la medición. Los análisis se realizan conforme a las instrucciones de uso que se adjuntan con el kit de reactivos QuikRead go. Los resultados están disponibles en cuestión de minutos. El equipo puede utilizarse tanto mediante co-

nexión a la red eléctrica como con batería, y cuenta con conexiones USB para una impresora externa, un teclado y un lector de códigos de barras.

También puede conectarse a un sistema remoto de información hospitalaria y de laboratorio (HIS/LIS). El equipo utiliza un protocolo normalizado de transferencia de datos. Póngase en contacto con su proveedor local para obtener más información.

Información sobre seguridad

Por su seguridad, respete todas las advertencias y precauciones. A fin de advertirle sobre posibles peligros eléctricos o de funcionamiento, estas instrucciones incluyen advertencias y precauciones cuando corresponda. QuikRead go Plus Instrument contiene sustancias identificadas como extremadamente preocupantes (SVHC) según el reglamento REACH (UE 1907/2006). Si desea más información, consulte la página web aidian.eu. Las sustancias SVHC se encuentran en los componentes internos del QuikRead go Instrument. No es necesario tomar medidas especiales para manipular este equipo.

Lea atentamente las siguientes precauciones y limitaciones antes de utilizar el equipo QuikRead go Plus Instrument. Si se produce un incidente grave, notifíquelo al fabricante o a su representante y/o a la autoridad nacional.

Precauciones y limitaciones

- Este dispositivo está destinado únicamente al diagnóstico *in vitro*.
- No derrame líquidos ni deje caer objetos en su interior o superficie.
- En caso de que se produzca un derrame de material potencialmente infeccioso, es importante limpiarlo de inmediato con papel absorbente y limpiar las zonas contaminadas con un desinfectante estándar o alcohol etílico al 70 % (como se indica en la sección de «Limpieza del equipo»).
- El material utilizado para limpiar el derrame, incluidos los guantes, debe eliminarse como un residuo biológico peligroso.
- Siga las instrucciones de uso de QuikRead go sumi-

nistradas con cada kit de reactivos.

- Solo se pueden utilizar reactivos QuikRead go.
- En las instrucciones de uso del kit de reactivos QuikRead go se indican los materiales necesarios que no se incluyen en el volumen de suministro.
- No mezcle componentes con diferentes números de lote o diferentes ensayos.
- Nunca coloque una cubeta en el equipo sin asegurarse de que el tapón del reactivo esté bien colocado.
- No introduzca los dedos ni ningún otro dispositivo externo cuando la tapa esté abierta.
- Asegúrese de retirar completamente la lámina de sellado de la cubeta.
- Presionar con fuerza o utilizar objetos punzantes puede dañar la pantalla.
- Utilice únicamente la fuente de alimentación suministrada con el equipo y asegúrese de que el conector está colocado de forma que pueda extraerse.
- Utilice únicamente la batería recargable original de QuikRead go suministrada por Aidian.
- No extraiga ni apague la unidad almacenamiento USB mientras se estén transfiriendo datos.
- Utilice cables USB de una longitud inferior a los 3 m para conectar accesorios al equipo.
- No abra las cubiertas desatornillando los tornillos. Si el precinto de garantía está roto, la garantía del equipo no será válida (véase la **Imagen 3**).
- Utilice una red interna segura o una red privada virtual (VPN) para conectar QuikRead go a un LIS/HIS mediante LAN.
- No utilice ni conecte el equipo a la red LAN si el precinto de garantía está roto.
- No deje el equipo desbloqueado en áreas de acceso público.
- Elimine del equipo las cuentas de usuario que ya no utilice (incluidos los datos locales asociados a las mismas).
- Es necesario evaluar el entorno electromagnético antes de poner el equipo en funcionamiento.
- Este equipo se ha diseñado y probado según la norma CISPR 11 Clase A. En un entorno doméstico, podría generar interferencias de radio, por lo que es

posible que deba tomar medidas para reducirlos.

- Si el equipo no se utiliza de acuerdo a las especificaciones del fabricante, la protección del equipo puede ser dañada.

2. PRIMEROS PASOS

Desembalaje

Abra el paquete y compruebe que contiene todos los elementos que se indican a continuación:

- Equipo
- Instrucciones de uso
- Fuente de alimentación
- Cable de alimentación
- Certificado de análisis

Examine cuidadosamente el equipo para asegurarse de que no ha sufrido daños durante el envío. Si observa la presencia de daños o que falta alguna pieza, notifíquelo inmediatamente a su proveedor local.

Guarde el embalaje por si necesita transportar el equipo, por ejemplo, para enviarlo al servicio técnico.

Accesorios

Los accesorios del sistema QuikRead go mejoran su eficacia, seguridad y facilidad de uso. Encontrará más información en aidian.eu.

Accesorios disponibles:

Impresora:

- Es posible conectar una impresora al equipo. En aidian.eu encontrará una lista de impresoras compatibles y los parámetros de configuración.
- Conecte la impresora a un puerto USB o mediante Bluetooth. Cuando haya una impresora conectada, se mostrará el icono en la barra de estado.

Lector de códigos de barras

- Es posible conectar un lector de códigos de barras. En aidian.eu encontrará una lista de lectores de códigos de barras compatibles con este equipo.
- Conecte el lector de códigos de barras a un puerto

USB o mediante Bluetooth. Cuando haya un lector de códigos de barras conectado, se mostrará el icono en la barra de estado.

Teclado

- Es posible conectar un teclado externo a este equipo.
- Conecte el teclado a un puerto USB o mediante Bluetooth. Cuando haya un teclado conectado, se mostrará el icono en la barra de estado.

¡Atención! No utilice cables USB de 3 m de longitud (o de una longitud superior) para conectar accesorios al equipo.

Componentes de QuikRead go Plus Instrument

En la **Imagen 1**, **Imagen 2** e **Imagen 3** se muestran los componentes del equipo.



Imagen 1 Vista frontal

1. Pocillo de medición
2. Pantalla táctil
3. Botón de encendido
4. Puerto USB (tipo A)



Interruptor de encendido/
apagado

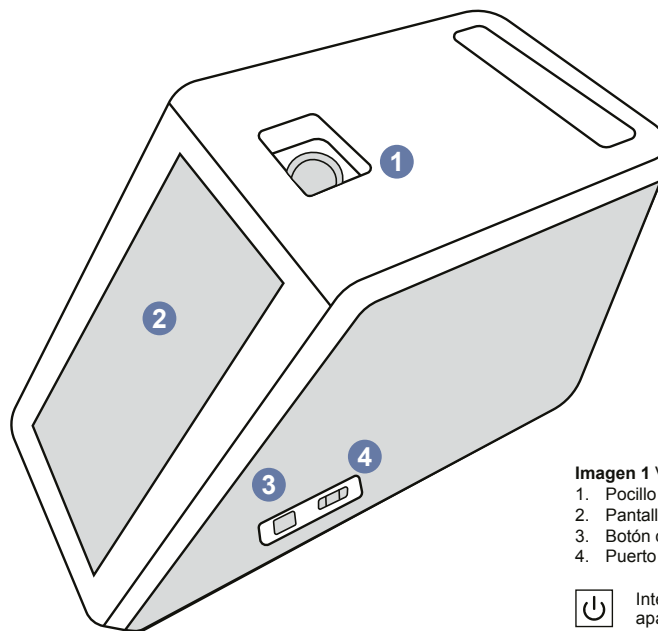

Imagen 2 Vista posterior

- 1. Puerto RJ-45
- 2. Conector de alimentación
- 3. Puerto USB (tipo C)
- 4. Puerto USB (tipo C)
- 5. Puerto USB (tipo A)
- 6. Puerto USB (tipo A)
- 7. Asa



Consulte las instrucciones de uso

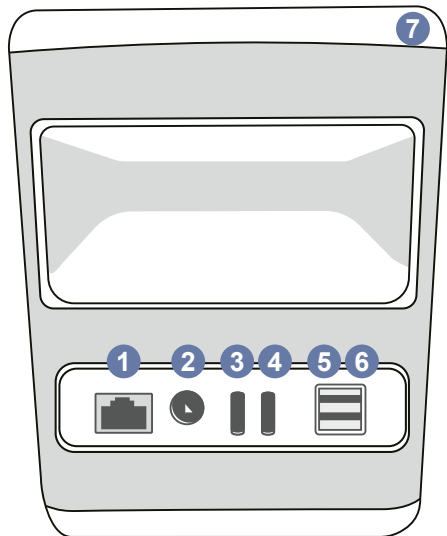

RJ-45



Potencia



USB



Imagen 3 Vista inferior

- 1. Tapa del compartimento de la batería
- 2. Conector de la batería
- 3. Compartimento de la batería
- 4. Pila del reloj
- 5. Sello de garantía

Elevación o transporte de QuikRead go Plus Instrument

Manipule siempre este equipo con cuidado al levantarlo o transportarlo. Para levantarlo, utilice el asa situada en la parte posterior (**Imagen 2**).

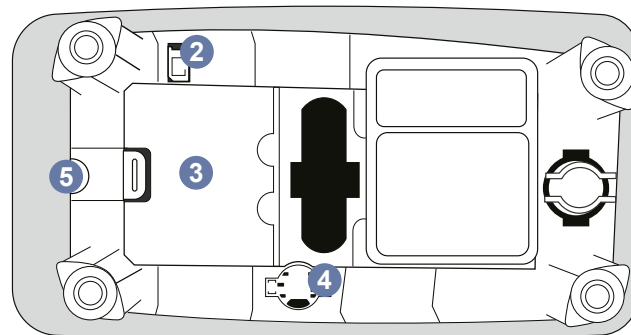
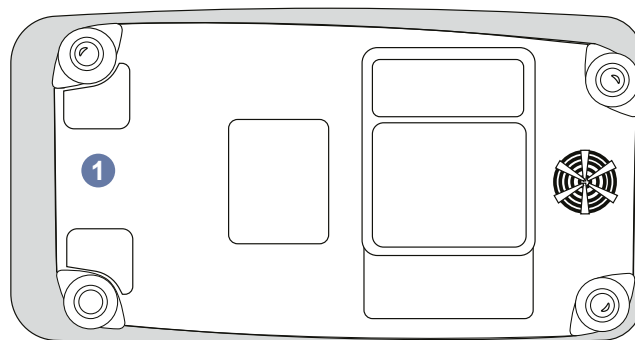
Ubicación y entorno

Durante su uso

El equipo QuikRead go Plus Instrument debe colocarse sobre una superficie plana, limpia y horizontal, y deben cumplirse las condiciones siguientes:

- Debe utilizarse únicamente en interiores
- Debe utilizarse como máximo a una altitud de 2000 m
- La temperatura ambiente debe oscilar entre los 15 °C y los 35 °C.
- La humedad relativa máxima debe ser del 80 % para temperaturas de hasta 31 °C y disminuir linealmente hasta al 67 % a 35 °C (sin condensación).
- No exponga el equipo a la luz solar directa.
- No mueva el equipo ni lo exponga a sacudidas mientras realiza las mediciones.
- No realice mediciones en un vehículo en movimiento.
- Las fluctuaciones de la tensión eléctrica no deben superar un ± 10 % de la tensión nominal.
- Coloque el equipo de forma que sea fácil apagarlo y desenchufar el cable de alimentación.
- No cargue el equipo con un cargador portátil.
- No conecte dispositivos externos no autorizados por Aidian. De lo contrario, puede superarse la EMC.
- No inserte un dispositivo USB de datos móviles LTE en el equipo
- Todos los circuitos externos de los dispositivos conectados al equipo deben tener al menos doble aislamiento con respecto a la red eléctrica.
- No coloque el equipo en un campo magnético o eléctrico intenso.
- No utilice este equipo cerca de fuentes de radiación electromagnética intensa (por ejemplo, fuentes de radiofrecuencia sin protección), ya que pueden interferir en su correcto funcionamiento.
- Grado de contaminación 2.

- Categoría de instalación II (2500 V transitorios).
- Restricciones: No está permitido utilizar el WiFi o Bluetooth de este dispositivo en un radio de 20 km del centro de Ny-Ålesund en Svalbard, Noruega.



Durante el transporte y el almacenamiento

- La temperatura ambiente debe oscilar entre los 2 °C y los 35 °C.
- Proteja el equipo de la lluvia y la humedad.
- Manipule el equipo con cuidado.

Cable de alimentación y batería

El equipo QuikRead go Plus Instrument se puede utilizar con el cable de alimentación o con una batería. La batería se carga automáticamente al enchufar el cable de alimentación. La lista de baterías compatibles puede encontrarse [aidian.eu](#).

Conectores y cables

Este equipo dispone de un puerto USB-A en el lateral (**Imagen 1**) y cinco conectores: dos puertos USB-A, dos puertos USB-C y un conector LAN en la parte posterior del instrumento (**Imagen 2**), así como un puerto USB-A en el lateral derecho. El esquema eléctrico se describe en [aidian.eu](#).

Conexión del cable de alimentación

Conecte el cable de alimentación en la parte posterior del equipo (véase la **Imagen 2**). Conecte la fuente de alimentación a una toma de corriente.

Inserción de la batería recargable

Siga minuciosamente los pasos que se indican a continuación al insertar la batería recargable en el equipo (véase la **Imagen 3**).

1. Apague el equipo (si está encendido) y desenchufe el cable de alimentación.
2. Coloque el equipo de lado sobre una superficie plana y abra la tapa del compartimento de la batería.

3. Conecte el conector a la batería.
4. Presione la batería en su posición y verifique que esté correctamente colocada.
5. Cierre la tapa del compartimento de la batería y coloque el equipo nuevamente en posición vertical

Encendido y apagado

Encendido

Para poner el equipo en funcionamiento, pulse el botón de encendido situado en el panel lateral (véase la **Imagen 1**) hasta que se encienda la luz de fondo de la pantalla. La luz del botón de encendido indica que el equipo está encendido. Si no se enciende, asegúrese de que el cable de alimentación está conectado. Si el equipo está funcionando con la batería y no se pone en marcha al pulsar el botón de encendido, es posible que esta se haya agotado. Para poner en marcha el equipo con la batería descargada, conecte el cable de alimentación y pulse el botón de encendido.

Apagado



Para apagar el equipo, pulse el botón de encendido. Aparecerá una ventana emergente para confirmar esta acción. Si la confirma, el equipo se apagará. Si mantiene pulsado el botón de encendido durante varios segundos, se confirmará el apagado incluso sin interactuar con la ventana emergente en la pantalla. Si hay una cubeta en el interior del equipo al apagarlo, esta se elevará y el equipo le indicará que la retire.

Uso de la pantalla táctil

La pantalla táctil utiliza tecnología táctil capacitiva y admite gestos como, por ejemplo, el deslizamiento, en la interfaz de usuario. La pantalla puede utilizarse con los dedos al desnudo, utilizando guantes desechables o con un lápiz táctil. Para interactuar con ella es suficiente ejercer una ligera presión. Al pulsar un botón se obtiene una respuesta multisensorial: el botón indicará el toque visualmente, cambiando su aspecto, y mediante la emisión de un sonido. Al levantar el dedo del botón virtual que se ha pulsado, el sistema registrará una orden. Si se pulsa fuera del área del botón inicial, el sistema no registrará ninguna orden.

Configuración inicial

Al utilizar el equipo QuikRead go Plus Instrument por primera vez, el sistema pedirá al usuario que configure la contraseña de administrador. A continuación, le mostrará una guía para configurar los demás ajustes, que puede omitir si desea utilizar la configuración predeterminada de fábrica (**Imagen 4**). Una vez haya completado u omitido la configuración inicial, el sistema le mostrará la pantalla de inicio (**Imagen 5**).

Para modificar los ajustes, vaya a **Menú**  → **Ajustes**.
¡Atención! Para obtener más información sobre un ajuste determinado, pulse el icono **Información**  que encontrará junto a cada ajuste.

¡Atención! Los ajustes enviados desde el middleware POCT01-A2 anularán los ajustes realizados en el equipo salvo que se indique lo contrario.



Imagen 4

Establecimiento de la contraseña de administrador

¡Atención! En cuanto a las conexiones, siga la política de seguridad más estricta vigente.

Configuración inicial:

1. Idioma
 - Seleccione el idioma del sistema.
2. Pantalla, sonido
 - Ajuste el brillo de la pantalla, el volumen de las alertas y el volumen del teclado mediante los controles deslizantes.
3. Fecha y hora
 - Seleccione el formato de fecha y establezca la fecha actual.
 - Seleccione el formato del reloj y establezca la hora actual.



Imagen 5

Configuración inicial

4. Ahorro de energía
 - Con el control deslizante, seleccione el período de inactividad tras el cual el instrumento entrará en modo de reposo.
 - Seleccione la funcionalidad del modo reposo.
5. Medición
 - Puede optar por activar la medición en serie.
 - » Si esta opción está activada, el equipo iniciará automáticamente una nueva medición de muestra de paciente después de aceptar o rechazar un resultado anterior.
 - Puede optar por activar la medición de emergencia.
 - » Si esta opción está activada, es posible realizar un análisis sin necesidad de iniciar sesión. El usuario puede establecer el número de mediciones de emergencia permitidas.
6. Parámetros de análisis
 - Esta vista muestra los análisis disponibles actualmente y las unidades seleccionadas. Seleccione el análisis cuyos parámetros desea ajustar.
 - » Si desea obtener una descripción detallada sobre cómo configurar los parámetros de análisis, consulte la sección «Parámetros de análisis».
7. Impresión
 - Puede optar por activar la función de impresión. Si esta función está activada, tiene la posibilidad de activar la impresión automática.
8. Ajustes del operador
 - Puede optar por activar el ID de operador. Si esta opción está activada, el equipo pedirá al usuario que introduzca el ID de operador al realizar las mediciones.
 - » Asimismo, puede seleccionar que el equipo sugiera automáticamente el ID de operador introducido previamente cada vez que realice un análisis.
 - También puede elegir que sea obligatorio tener que iniciar sesión. Si se activa esta opción, el usuario deberá iniciar sesión con su nombre de usuario y contraseña.
 - » Mediante el control deslizante puede seleccionar el período de inactividad tras el cual se

cerrará automáticamente la sesión de usuario. Además, también puede seleccionar que la sesión de usuario se cierre automáticamente después de cada medición.

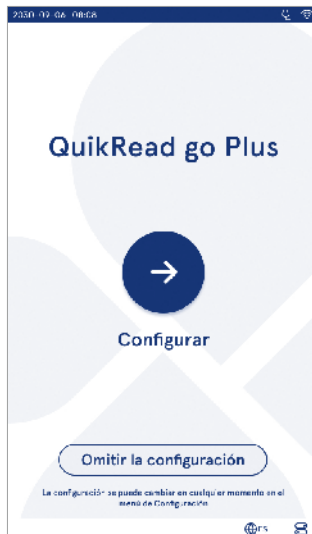
» Si esta opción está activada, puede optar por habilitar la lista de operadores remotos.

- Si se activa, se desactivarán las cuentas de inicio de sesión guardadas localmente y se activarán las cuentas de middleware del LIS. Requiere una conexión POCT01-A2 activa para funcionar correctamente. Consulte la sección «Conectividad para establecer una conexión al LIS».

9. Ajustes de los usuarios generales

• Seleccione si los usuarios generales pueden ver la lista de resultados.

• Seleccione si los usuarios generales pueden ver la lista de CC.

» **¡Atención!** Cuando se inicia sesión como administrador, siempre es posible consultar la lista de resultados y la lista de control de calidad.

10. Ajustes de la identificación del paciente y ajustes de identificación adicionales

• Puede optar por activar el ID de paciente Si esta opción está activada, el equipo pedirá al usuario que introduzca el ID de paciente al realizar las mediciones.

• Puede optar por activar el ID adicional. Si esta opción está activada, el equipo pedirá al usuario que introduzca el ID adicional al realizar las mediciones.

» Obtenga más información sobre la gestión de ID adicionales en la sección «Gestión de ID adicionales».

11. Almacenamiento de resultados

• Seleccione durante cuánto tiempo el equipo debe conservar los resultados de los pacientes. Una vez transcurrido el tiempo seleccionado, los resultados más antiguos se eliminarán automáticamente de la memoria. Si no selecciona esta opción, el equipo no borrará los resultados basándose en su antigüedad.

» Seleccione los años, días u horas.

• Seleccione el número máximo de resultados de pacientes que se almacenarán. Una vez se alcance este límite, los resultados más antiguos se eliminarán automáticamente de la memoria.

Interfaz de usuario

El equipo QuikRead go Plus Instrument se opera a través de una interfaz gráfica de usuario diseñada para facilitar su uso. En esta sección se explican los principios fundamentales de la interfaz de usuario.

La pantalla presenta botones virtuales y datos sobre el funcionamiento y el estado del equipo. Esta permite ajustar los controles deslizantes pulsando sobre ellos y moverlos deslizándolos. En ciertas vistas que contienen más información de la que cabe en la pantalla a la vez, puede deslizar la vista hacia arriba o hacia abajo. Para hacerlo, simplemente pulse en la pantalla fuera de una región de selección activa y muévala en la dirección deseada.

Cada vista presenta un área de estado con los símbolos correspondientes, la barra de menús y la vista principal. Además, en la parte inferior, encontrará accesos directos para seleccionar el idioma y ajustes generales, como el brillo de la pantalla y el volumen.

Todos los usuarios pueden cambiar los ajustes de idioma, pantalla y sonido. Cuando un usuario general realiza cambios, estos se revertirán al apagar el equipo o cerrar la sesión.

Pulse los iconos de la pantalla para interactuar con el equipo.



Imagen 6 Pantalla de inicio

1. Área de estado
2. Barra de menú
3. Vista
4. Selección del idioma
5. Ajustes generales

Símbolos de la interfaz de usuario de QuikRead go Plus Instrument

	Medir muestra		Lista de acciones
	Control de calidad		Pantalla de inicio
	Menú		Notificación
	Imprimir		Selección del idioma
	Comentario		Ajustes generales
	Rechazar/Suprimir		Más información

Iconos del área de estado

	Indicador del nivel de batería		Cable de alimentación conectado (si está conectado, se cargará la batería)
	Aviso de nivel bajo de batería (símbolo de color rojo)		Estado de la conexión WIFI
	Unidad de almacenamiento USB conectada		Conectado al LIS
	Teclado conectado		Conexión al LIS interrumpida
	Lector de códigos de barras conectado		Resultados sin conexión a LIS a la espera de ser enviados
	Impresora conectada		Envío de resultados sin conexión al LIS
			Bluetooth activado

Menú

Es posible acceder a todas las funciones del equipo desde el menú principal . El menú dispone del botón *Medir muestra* en la barra superior. Pulse este icono para acceder directamente a la medición de muestras. La barra superior también incluye un botón para cerrar el menú y volver a la vista anterior, así como el botón de inicio para volver a la pantalla de inicio.



Imagen 7 Menú

Notificaciones

Las notificaciones del equipo pueden consultarse en la *Lista de notificaciones* en la barra de menú. El icono cambia cuando hay notificaciones disponibles. Si selecciona una notificación de la lista, podrá obtener más información y resolver el problema. Las notificaciones se clasifican en tres categorías

- Las notificaciones no urgentes se muestran en azul, p. ej., la medición está lista.
- Los errores importantes se muestran en amarillo, p. ej., un error de conexión al LIS.
- Los errores del sistema se muestran en color rojo, p. ej., se ha producido un fallo en el proceso de autocomprobación.

Si desea obtener más información sobre los errores y cómo solucionarlos, puede consultar la sección 10 «Resolución de problemas».



Selección del idioma

Todos los usuarios pueden cambiar temporalmente el idioma de la interfaz desde el ajuste de *Selección de idioma*  EN situado en la esquina inferior derecha de la pantalla. La selección del idioma afecta al idioma de los menús y de las instrucciones, así como a la disposición del teclado. Esta selección se restablece al idioma del sistema cuando los usuarios cierran la sesión o se apaga el equipo.

El administrador puede cambiar el idioma del sistema desde *Menú*  → *Ajustes* → *Idioma, pantalla, sonido*.

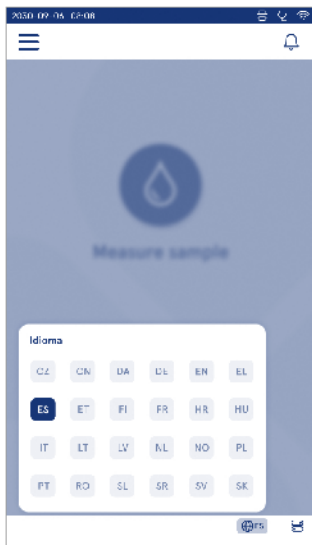

Ajustes generales

Todos los usuarios pueden cambiar temporalmente los ajustes generales desde el acceso directo *Ajustes generales*  situado en la esquina inferior derecha de la pantalla. Es posible modificar el brillo de la pantalla, el

volumen de las alertas y el volumen del teclado. Esta selección se restablece a la configuración predeterminada del sistema cuando los usuarios cierran la sesión o se apaga el equipo.

- El brillo de la pantalla puede ajustarse moviendo el control deslizante.
- El volumen de las alertas puede ajustarse moviendo el control deslizante. Las alertas pueden silenciarse desplazando el control deslizante hasta el extremo izquierdo de la barra.
- El volumen del teclado puede ajustarse moviendo el control deslizante. El teclado puede silenciarse desplazando el control deslizante hasta el extremo izquierdo de la barra.

El administrador puede cambiar estos ajustes generales desde *Menú*  → *Ajustes* → *Idioma, pantalla, sonido*.



3. CÓMO FUNCIONA EL EQUIPO

El funcionamiento del equipo QuikRead go Plus Instrumental puede dividirse en tres operaciones principales:

- Medición de la muestra
- Lectura de los resultados
- Modificación de los ajustes del equipo

Medición de la muestra

El equipo se puede utilizar en dos modos de medición: análisis de muestras de pacientes y análisis de muestras de control de calidad. Es posible modificar ambos modos a través de los ajustes.

¡Atención! Los análisis solo deben realizarse utilizando los kits de reactivos QuikRead go. Lea las instrucciones de uso del kit de reactivos QuikRead go pertinente antes de utilizarlo. En ellas encontrará información más detallada sobre cómo realizar los análisis y manipular las muestras.



Medición de muestras de pacientes

Para analizar la muestra de un paciente seleccione *Medir muestra*  en la pantalla. El equipo le guiará para realizar un análisis QuikRead go con la muestra del paciente. Esta será analizada y, una vez completado el análisis, se mostrará el resultado en la pantalla.

Para realizar una medición:

1. Seleccione *Medir muestra*  en la pantalla y siga las instrucciones que aparecen en ella.
2. Introduzca una cubeta en el pocillo de medición con el código de barras de la cubeta orientado hacia la parte frontal (véase la **Imagen 8**)
3. A continuación se cerrará la tapa y el equipo llevará a cabo la medición. En la pantalla podrá visualizar el progreso del análisis.
4. El proceso de medición puede interrumpirse pulsando *Cancelar*. Entonces, se elevará la cubeta y el sistema volverá a la pantalla de inicio.
5. Durante la medición, el usuario puede visualizar los resultados de pacientes anteriores y los resultados del CC y acceder a la vista «Acerca de» a través del menú. En otras vistas se mostrará un icono de pro-

greso en la pantalla, y el sistema notificará al usuario una vez haya completado la medición.

- Una vez finalizado el análisis, el sistema mostrará el resultado y elevará la cubeta.
- Retire la cubeta y pulse **Aceptar**  o **Rechazar**  el resultado. La pantalla volverá a la pantalla de inicio. En **Menú**  puede ver los resultados anteriores en la lista de resultados de pacientes.



Imagen 8



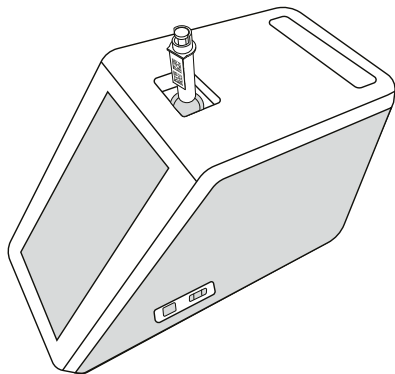

Introduzca una cubeta en el pocillo de medición con el código de barras orientado hacia la parte frontal.

- El administrador puede habilitar diferentes funcionalidades para la medición de muestras de pacientes (véase la sección «Medición»).
- Es posible activar el ID del operador, el ID del paciente y el ID adicional, en cuyo caso, el equipo solicitará al usuario que introduzca estos ID para realizar la medición. Si desea obtener más información sobre el ID adicional, consulte la sección «Ajustes de ID adicionales».
- Los ID pueden introducirse mediante la pantalla táctil o con la ayuda de un lector de códigos de barras o un teclado externo. Es posible configurar el equipo

para que indique el último ID de operador utilizado cuando el inicio de sesión está deshabilitado.



- Es posible habilitar el inicio de sesión para que el usuario deba identificarse en el equipo utilizando su nombre de usuario y contraseña. Al iniciar sesión, el sistema introduce automáticamente el ID de operador en cada medición.
- Es posible activar la medición de emergencia. Si esta opción está activada, es posible realizar un análisis sin necesidad de iniciar sesión. El usuario puede establecer el número de mediciones de emergencia permitidas. Se puede establecer el número de mediciones de emergencia admitidas.
- Es posible activar el modo de medición en serie. Si esta opción está activada, el equipo iniciará automáticamente una nueva medición de muestra de paciente después de aceptar o rechazar un resultado anterior.
- La impresión de resultados y el envío de resultados a un sistema LIS se pueden activar en los ajustes.

Vista de los resultados de las muestras de pacientes

Una vez finalizado el análisis, estará disponible la vista de los resultados de las muestras de pacientes. Se mostrará el resultado del análisis y la información relacionada con este. El usuario puede aceptar el resultado y añadirlo a la lista de resultados del paciente mediante el icono . Si la impresora está habilitada y conectada, es posible imprimir los resultados seleccionando . Asimismo, también puede adjuntar un comentario a los resultados. Para escribir un comentario, seleccione . Para rechazar el resultado obtenido, pulse . Si rechaza el resultado obtenido, deberá introducir un comentario. El resultado se añadirá a la lista de resultados de pacientes como rechazado y se podrá seguir consultando la información detallada sobre él.





Vista detallada de resultados

La vista detallada de los resultados de las muestras se encuentra disponible en **Menú**  → **Resultados de pacientes** y seleccionando una línea de resultados. La vista detallada de los resultados de la muestra incluye el ID de serie del equipo, comentarios y otra información del paciente. En el análisis de la PCR también se indicará el tipo de muestra. Es posible añadir comentarios seleccionando , e introducir la información adicional sobre el paciente.



Medición de las muestras de control de calidad

El equipo cuenta con un modo de medición independiente para las muestras de control de calidad, que se miden de forma análoga a las muestras de pacientes a través de la función **Control de calidad**  en la pantalla de inicio. Los resultados se almacenan por separado de los resultados de los pacientes y pueden visualizarse en los resultados de CC del **Menú** .

Para llevar a cabo un control de calidad, seleccione **Control de calidad**  en la pantalla de inicio y siga las instrucciones que le muestra el sistema.



El administrador puede habilitar diferentes funcionalidades para la medición de muestras de control de calidad (consulte la sección de «Ajustes del CC»).

Es posible habilitar un ID de control, en cuyo caso, el sistema solicitará al usuario que lo introduzca para llevar a cabo el control de calidad.

También es posible habilitar la comprobación de control de calidad para determinar si un resultado de CC se encuentra dentro del rango establecido para la muestra de control.



Si esta opción está activada, es posible activar el bloqueo del CC para limitar el uso del equipo en caso de que la última medición de CC no sea correcta o el CC haya caducado. Si ha caducado, el usuario no puede medir muestras de pacientes antes de realizar un CC satisfactorio.

Vista de los resultados del CC

Una vez finalizado el CC, estará disponible la vista de los resultados del CC. Se mostrará el resultado del análisis y la información relacionada con este. El usuario puede aceptar el resultado del CC y añadirlo a la lista de resultados mediante el icono . Si la impresora está habilitada y conectada, es posible imprimir los resultados seleccionando . Asimismo, también puede adjuntar un comentario a los resultados. Para escribir un comentario, seleccione .



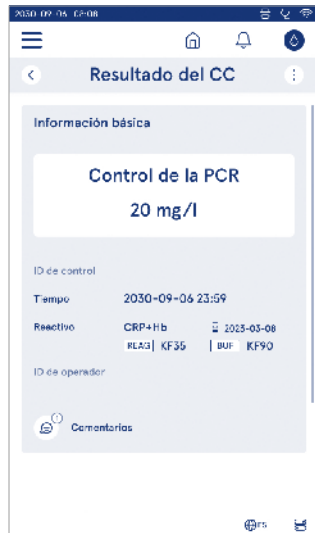

Vista detallada de los resultados del CC

La vista detallada de los resultados del CC se encuentra disponible en *Menú*  → *Resultados del CC* y seleccionando una línea de resultados. La vista detallada de los resultados del CC también incluye la concentración del CC, información adicional sobre el CC y comentarios. Es posible añadir comentarios seleccionando .



Resultados

Los resultados pueden consultarse a través del *Menú* . Se almacenan en listas separadas para *Resultados de pacientes*, *Resultados del CC* y *Resultados sin conexión a LIS*. Para pasar de una vista de resultados a otra, simplemente deslice el dedo por la pantalla. Al seleccionar un resultado, el sistema le mostrará la información detallada. Las listas de resultados pueden ordenarse pulsando el encabezado de cada columna. En la vista de lista de pacientes, es posible realizar búsquedas por el *ID de paciente* y ordenarlas por *Fecha*, *Análisis* e *ID de operador*. La vista de lista de resultados del CC puede filtrarse por *Análisis*, *ID de control*, *fecha del CC* e *ID de operador*. Para filtrar una lista, acceda a *Acciones de la lista*  en la barra de menú. Se pueden imprimir tanto los resultados individuales como las listas de resultados. Las listas de resultados pueden imprimirse con o sin filtros y transferirse a una

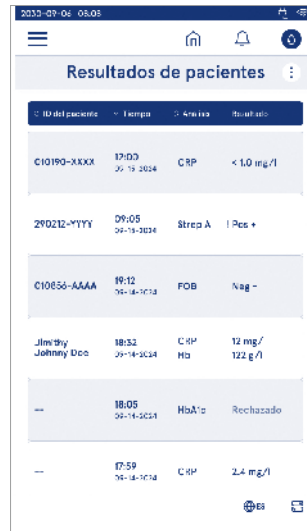

unidad de almacenamiento USB. Es necesario filtrar la lista de resultados antes de activar la transferencia al USB. Para imprimir un resultado individual seleccione la línea del resultado e «Imprimir» en la vista de resultados. Para imprimir una lista, acceda a *Acciones de la lista*  en la barra de menú.

Eliminación de resultados

El administrador puede borrar los resultados individuales de la memoria del equipo. Para ello, simplemente seleccione el resultado y elija la opción «Eliminar resultado» en la parte inferior de la vista. El sistema le solicitará una confirmación adicional.

Lista sin conexión a LIS

Menú  → *Lista sin conexión a LIS*

Los resultados generados por un equipo con conexión a LIS activada mientras se encuentra fuera de línea se guardan en *Resultados sin conexión a LIS*. Los resultados se guardan por si se interrumpe la conexión, por ejemplo, como consecuencia de un problema temporal de la red. Una vez restablecida la conexión, los resultados pueden enviarse al LIS. Una vez que los resultados se transfieren al LIS, se eliminan de la lista sin conexión a LIS.

Para enviar los resultados sin conexión al LIS, seleccione los resultados pulsando la casilla de verificación de la línea de resultados y, a continuación, *Enviar*. Para eliminar los resultados, seleccione los resultados que desea borrar y seleccione «Eliminar resultado». Es posible seleccionar todos los resultados a la vez pulsando la casilla de verificación de la fila del título de la tabla de resultados.

Cuando la transferencia automática de resultados sin conexión está activada en los ajustes generales del LIS y se restablece la conexión con este, aparece una ventana emergente para enviar al LIS los resultados sin conexión. El equipo comprueba la conexión al LIS durante la puesta en marcha y después de cada medición.

4. AJUSTES

Es posible acceder a los ajustes desde el *Menú*, seleccionado *Ajustes*. En los ajustes, el administrador puede configurar opciones permanentes para las siguientes funciones. Los usuarios generales pueden modificar ciertos ajustes y visualizar los que requieren autorización del administrador.

- Idioma, pantalla, sonido
- Fecha y hora
- Ahorro de energía
- Medición
- Accesorios
- Gestión de usuarios
- Bluetooth
- Conectividad

¡Atención! El sistema dispone de una *función de auto-guardado Guardado ✓*. Los cambios en los ajustes se guardarán automáticamente. Cuando la función de auto-guardado está activa, el sistema mostrará **Guardado ✓** en la barra de menú.

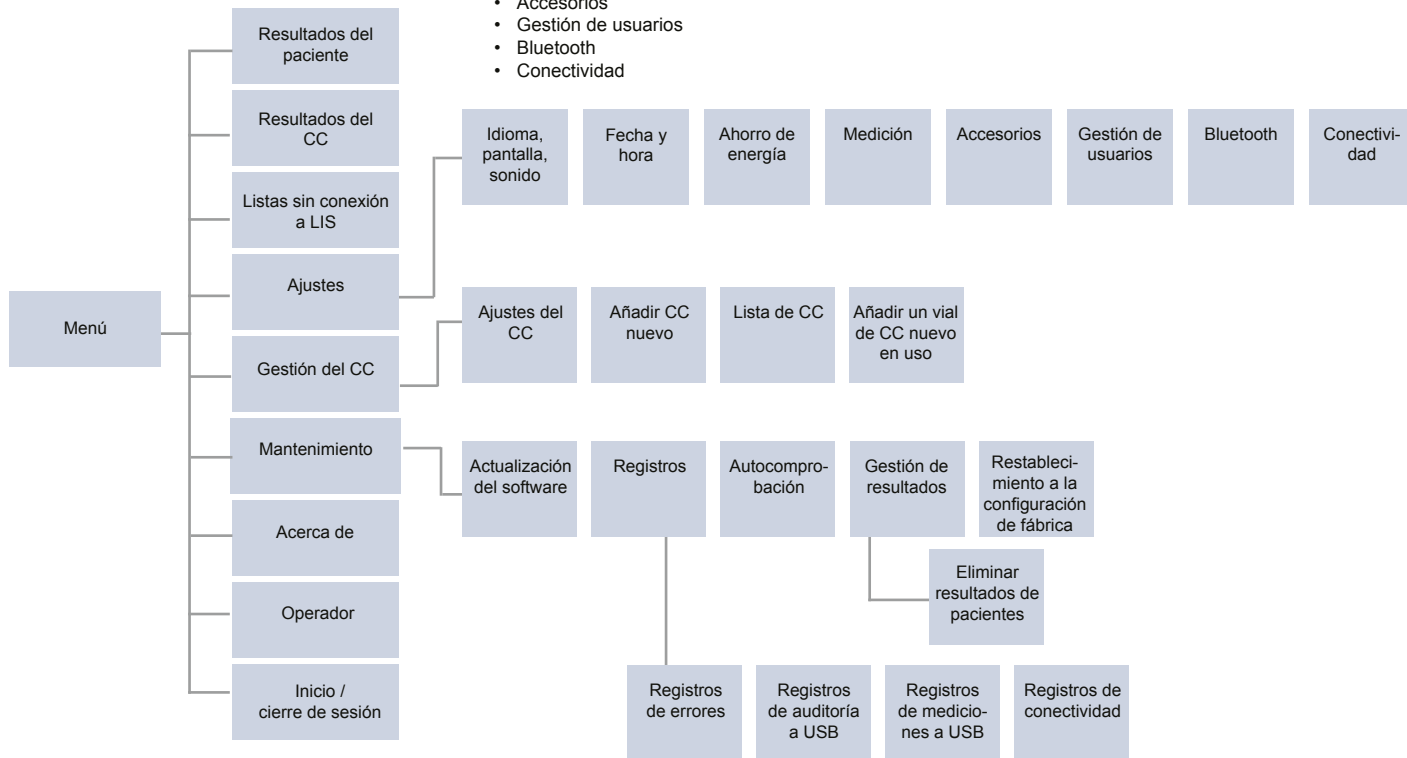

Idioma, pantalla, sonido

Menú ≡ → Ajustes → Idioma, pantalla, sonido

- Es posible modificar el idioma del sistema eligiendo una de las opciones. La selección del idioma afecta al idioma de los menús y de las instrucciones, así como a la disposición del teclado.
- El brillo de la pantalla puede ajustarse moviendo el control deslizante.
- El volumen de las alertas puede ajustarse moviendo el control deslizante. Las alertas pueden silenciarse desplazando el control deslizante hasta el extremo izquierdo de la barra.
- El volumen del teclado puede ajustarse moviendo el control deslizante. El teclado puede silenciarse desplazando el control deslizante hasta el extremo izquierdo de la barra.

Fecha y hora

Menú ≡ → Ajustes → Fecha y hora

- Es posible modificar el formato de la fecha desde las opciones. Es posible modificar la fecha para establecer una nueva fecha.
- El formato de la hora del reloj puede modificarse a 24 h o 12 h. Es posible modificar la hora actual para establecer una nueva hora.

¡Atención! El equipo comprueba la fecha de caducidad de los reactivos QuikRead go antes de realizar la medición. Si se establece una fecha incorrecta, podría limitarse el uso de reactivos debido a un error en la verificación de la fecha de caducidad.

Ahorro de energía

Menú ≡ → Ajustes → Ahorro de energía

- El tiempo de espera antes de activar el modo de reposo se puede ajustar moviendo el control deslizante. Una vez transcurrido este tiempo, el equipo entrará en modo de reposo.
- Es posible modificar la función del modo de reposo desde las opciones.
 - » Totalmente en espera: Cuando el equipo se encuentra en modo de reposo, la tapa del equipo se cierra y la pantalla se atenúa antes de apagarse. Para activar la pantalla de nuevo, tóquela o pulse

brevemente el botón de encendido.

» Solo cerrar la tapa: En el modo de reposo, la tapa del equipo se cierra y la pantalla se atenúa.

Medición

Menú ≡ → Ajustes → Medición

- Puede modificar los parámetros de análisis seleccionando el análisis deseado. Cada análisis tiene unos ajustes específicos para ese tipo de análisis.
- Es posible activar o desactivar el modo de medición en serie. Si esta opción está activada, el equipo iniciará automáticamente una nueva medición de muestra de paciente después de aceptar o rechazar un resultado anterior.
- Es posible activar o desactivar el modo de medición de emergencia. Si esta opción está activada, es posible realizar un análisis sin necesidad de iniciar sesión. El usuario puede establecer el número de mediciones de emergencia permitidas.
- Si ha activado esta opción, establezca el número de mediciones de emergencia permitidas.

Parámetros de análisis

Menú ≡ → Ajustes → Medición → Parámetros de análisis

- Puede modificar las unidades en las que se muestran los resultados del análisis. En algunos casos es posible alternar entre resultados cuantitativos y cualitativos.
- Si se eligen varias unidades para mostrar los resultados, es posible seleccionar la unidad en la que se envía el resultado al LIS.
- Es posible establecer umbrales para los resultados de cada tipo de análisis. Estos límites pueden definirse para indicar unos resultados bajos, disminuidos, aumentados o altos. Se mostrarán junto con el resultado obtenido. Si el resultado se encuentra por debajo del umbral de «disminuido», el sistema mostrará una flecha apuntando hacia abajo junto al valor. De manera similar, si el resultado es inferior al

umbral de la categoría «bajo», se mostrarán dos flechas apuntando hacia abajo. Si el resultado se encuentra por encima del límite para la categoría «aumentado», se mostrará una sola flecha apuntando hacia arriba. Finalmente, si el resultado es superior al umbral de la categoría «alto», se mostrarán dos flechas apuntando hacia arriba.

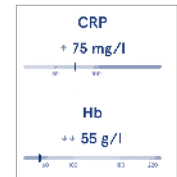

- Para obtener resultados cualitativos, el indicador puede ajustarse a «Pos +» o «Neg -». Cuando el resultado de la muestra se corresponda con la selección, aparecerá un signo de exclamación junto al resultado. Cuando se activa, la vista de resultados mostrará el texto «Indicador de resultado activado» para todos los resultados.



En algunas muestras es posible activar la función de aviso o alarma. Si está opción activada, el equipo emitirá un error cuando detecte un tipo de muestra incorrecto durante la medición.

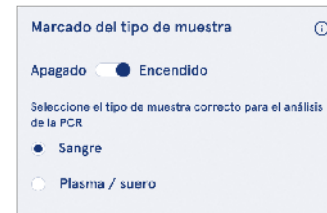

Accesorios

Menú  → Ajustes → Accesorios

Es posible activar o desactivar la función de impresión. Si está activada y hay una impresora compatible conectada, es posible activar la impresión automática. La impresión automática permite enviar los resultados de cada muestra a la impresora de forma automática.





CRP Hb	21 mg/l 100 g/l	QuikRead go Plus 38/A22064512288
Patient ID Operator ID Time Sample type	Joe Smith Nurse 1 2021-01-29 10:18 Whole blood	 JE45  JF08  2025-01-29

Imagen 9 Resultados impresos de QuikRead go Plus

Gestión de usuarios

Menú  → Ajustes → Gestión de usuarios

Ajustes del operador

- Es posible activar o desactivar un ID de operador. Si esta opción está activada, el equipo pedirá al usuario que introduzca el ID de operador al realizar las mediciones.
- También puede elegir que el equipo le muestre el ID del operador que ha realizado el último análisis.
- El inicio de sesión puede estar activado o desactivado. Si está activado, el usuario deberá iniciar sesión con su contraseña.
- El sistema le permite elegir el período de inactividad después del cual se cerrará automáticamente la sesión de usuario utilizando el control deslizante. Además, también puede seleccionar que la sesión de usuario se cierre automáticamente después de cada medición.

¡Atención! Se recomienda encarecidamente activar el inicio de sesión con contraseña para garantizar la seguridad de la información, especialmente en entornos con escasas medidas de seguridad física, como espacios de trabajo compartidos o sin cerrar, o cuando se visita a pacientes.

- Si esta opción está activada, puede optar por habilitar la lista de operadores remotos. Esta opción puede activarse cuando el equipo tiene habilitada la conexión POCT01-A2. Cuando está activada, la lista de operadores es gestionada por el middleware del LIS y no puede editarse mediante el equipo. Al activar el inicio de sesión, se desactivará la selección anterior propuesta.
- Es posible activar o desactivar visualización de la lista de resultados de los pacientes para los usuarios generales.
- Es posible activar o desactivar visualización de los resultados del CC para los usuarios generales.

¡Atención! Cuando se inicia sesión como administrador, siempre es posible consultar la lista de resultados de los pacientes y la lista de control de calidad.

Gestión de los operadores

Menú  → Ajustes → Gestión de usuarios → Gestionar operadores

- El administrador puede añadir nuevos operadores, ver la lista completa de operadores y sus funciones, y editar cuentas.
- Al añadir un nuevo ID de operador:
- Seleccione el *Rol de operador* (General/Administrador)
 - » Introduzca el ID de operador
 - » Introduzca la contraseña (opcional para usuarios generales)
 - » Introduzca el nombre del operador (opcional)
- La contraseña debe tener al menos 8 caracteres, una letra mayúscula y un número o un carácter especial.
- Al editar las cuentas, es posible modificar la contraseña del usuario.

Consulte la tabla de derechos de los usuarios en función de su rol en la página 29.

Ajustes de los pacientes

Es posible activar o desactivar un ID de paciente. Si esta opción está activada, el equipo pedirá al usuario que introduzca el ID de paciente al realizar las mediciones.

Ajustes de ID adicionales

El ID adicional puede utilizarse como un campo de texto adicional o puede seleccionarse de una lista predefinida de elementos de ID adicionales para cada medición de muestras de pacientes. Si esta opción está activada, el equipo pedirá al usuario que introduzca el ID adicional al realizar las mediciones.

Para introducir los elementos de la lista de ID adicionales o personalizar el nombre de la lista, seleccione *Gestionar ID adicionales*.

Gestión de los ID adicionales

Menú  → Ajustes → Gestión de usuarios → Gestionar ID adicionales

Introduzca elementos de lista de ID adicionales seleccionando *Añadir elemento a la lista*. Al añadir un elemento a la lista, se activará un botón de lista junto al campo de texto al realizar una medición (**Imagen 10**). Personalice el nombre de la lista seleccionando *Editar*  junto al nombre de la lista. Esta acción sustituirá el título *ID adicional* al realizar una medición (**Imagen 10**).



Imagen 10 ID adicional

Cuando se predefinen elementos en la lista de ID adicionales, se activa un botón de lista junto al campo de texto (a la derecha). Una vez editado el nombre de la lista de ID adicionales, este se mostrará encima del campo de texto (derecha).

Bluetooth

Menú  → Ajustes → Bluetooth

El instrumento puede conectarse a accesorios mediante Bluetooth.

- Un administrador puede emparejar nuevos dispositivos. Para emparejar un nuevo dispositivo, búsquelo en la sección Dispositivos disponibles y seleccione **Conectar**.
- Los dispositivos emparejados se conectarán automáticamente al instrumento cuando estén disponibles.
- Los dispositivos emparejados pueden ser conectados, desconectados, renombrados o eliminados manualmente por todos los usuarios.

Conectividad

Menú  → Ajustes → Conectividad

Este equipo puede conectarse a un sistema de información de laboratorio u hospitalaria (LIS/HIS) mediante una conexión LAN o WLAN. Estas conexiones pueden utilizarse para transferir automáticamente datos entre el equipo y el sistema para gestionarlo de forma remota y visualizar los resultados.

Póngase en contacto con su proveedor para obtener más información sobre la conectividad.

¡Atención! Póngase en contacto con el responsable de la administración de su sistema para obtener más información sobre los ajustes de conectividad.

LIS

Menú  → Ajustes → Conectividad → LIS

- Es posible activar o desactivar la conexión a LIS. Si esta opción está activada, el usuario puede seleccionar la transferencia automática de resultados. Si la conexión se interrumpe, los resultados que se hayan generado pero no se hayan enviado al LIS podrán visualizarse en la vista de resultados sin conexión a LIS (véase la sección «Lista sin conexión a LIS»)
- Es posible seleccionar el tipo de conexión. Las conexiones disponibles son:
 - » POCT1-A2
 - » LIS01-A2 (TCP/IP)
 - » LIS01-A2 (RS232)

- Es posible modificar la dirección del servidor del LIS y el puerto TCP.
- El intervalo de conversación puede modificarse mediante el control deslizante.
- Es posible activar el cifrado TLS. El certificado TLS puede cargarse desde una unidad de almacenamiento USB.
- Es posible activar la validación del identificador del paciente. Si esta función está activada, el equipo comprueba el ID del paciente desde el middleware POCT01-A2. Si el ID de paciente introducido no es válido, el sistema emitirá un mensaje de error.
- Es posible activar que se muestren los datos de los pacientes. Si esta función está activada, el equipo obtiene los datos del paciente del middleware POCT01-A2 basándose en el ID de paciente introducido.
- La transferencia de resultados sin conexión puede alternarse entre los modos automático y manual. Si se selecciona la opción automática, los resultados sin conexión al LIS se transferirán automáticamente cuando se restablezca la conexión. Si se selecciona la opción manual, el usuario deberá elegir los resultados que desea transferir al LIS.

TCP/IP

Menú  → Ajustes → Conectividad → TCP/IP

- Este equipo ofrece la posibilidad de alternar entre una IP estática y una IP dinámica.
- Es posible modificar la dirección IP.
- Es posible modificar la máscara de subred.
- Es posible modificar la puerta de enlace predeterminada.
- Es posible modificar el servidor DNS.

WLAN

Menú  → Ajustes → Conectividad → WLAN

Es posible activar o desactivar la conexión a WLAN. Si esta función está activada, es posible establecer la conexión buscando las redes WLAN disponibles seleccionando «Buscar» o bien a través de la configuración manual. La función de búsqueda le mostrará la lista de redes WLAN disponibles. Seleccione la red deseada de la lista. Si la red está protegida mediante una contraseña, se mostrará una ventana emergente.

5. GESTIÓN DEL CC

Es posible acceder a los ajustes de gestión del CC desde el Menú , seleccionando *Gestión del CC*. Los ajustes de gestión del CC controlan la funcionalidad de las medidas de control de calidad que evalúan el rendimiento y la calidad del equipo mediante el uso de kits de reactivos y controles QuikRead go.

Ajustes del CC

Menú  → Gestión del CC → Ajustes del CC

Es posible habilitar un ID de control, en cuyo caso, el sistema solicitará al usuario que lo introduzca para llevar a cabo el control de calidad.

Si esta opción está activada, también posible habilitar la comprobación de control de calidad para determinar si un resultado de CC se encuentra dentro del rango establecido para la muestra de CC. Cuando la comprobación del CC está activada y el resultado de CC se encuentra dentro del rango aceptado, se mostrará **CC superado** junto con el resultado. Si el resultado del CC se encuentra fuera del rango definido, se indicará **CC no superado** Y se mostrará el mensaje *Resultado fuera del intervalo* junto con el resultado.



Si esta opción está activada, es posible activar el bloqueo del CC para limitar el uso del equipo en caso de que la última medición de CC no sea correcta o el CC haya caducado. Si ha caducado, el usuario no puede medir muestras de pacientes antes de realizar un CC satisfactorio. Establezca el programa y seleccione la opción diariamente, después del número de análisis seleccionado o días concretos. En los dos últimos casos, el equipo le solicitará que establezca un valor límite. Si opta por la opción «diariamente», el bloqueo

del CC se activará al día siguiente si no se ha realizado la medición correspondiente. Si opta por definir unos días concretos, el bloqueo del CC se activará al día siguiente si la medición del CC no se ha realizado puntualmente.

Adición de un CC nuevo

Menú  → Gestión del CC → Añadir un CC nuevo

La función «Añadir un CC nuevo» se utiliza para introducir información sobre un control de calidad (CC) nuevo cuando la opción ID de control está activada en los ajustes del CC. Una vez añadido, este CC se encontrará disponible para realizar las mediciones del CC. El equipo utilizará la información de control para determinar si se ha superado o no el CC.

Es posible asignar un nombre al CC, que será visible en la lista de CC disponibles. También es posible cambiar las unidades del CC que se muestran junto a los resultados. Es necesario indicar el rango del CC, que se utiliza para evaluar si se ha superado o no una medición de CC que utiliza el ID de control. También es obligatorio indicar la concentración del CC, que es el valor objetivo esencial de la medición del control. La caducidad del lote de CC es un valor obligatorio y se utiliza para comprobar si se utilizan reactivos caducados en el CC.

Es posible establecer la fecha de caducidad del vial de CC en uso. Los viales de los controles del kit de reactivos QuikRead go tienen fecha de caducidad. Una vez abiertos, también tienen un período de caducidad de uso independiente. Para facilitar la gestión de los períodos de caducidad de los viales de CC en uso, es posible registrar la última fecha de uso de un vial de CC abierto. Cuando se realiza el CC y se selecciona un ID de control, el equipo mostrará un mensaje emergente si se ha superado la fecha de caducidad del vial abierto. Este le indicará que abra un nuevo vial e introduzca una nueva fecha de caducidad del vial abierto en uso. También es posible introducir información adicional del CC para cada ID de control.

¡Atención! Al introducir información para un nuevo control, asegúrese de consultar la etiqueta y las instrucciones de uso del control.



Lista de CC

Menú  → Gestión del CC → Lista de CC

La información de los ID de control se puede ver y modificar desde la lista de CC. Esta permite visualizar el nombre, la fecha de caducidad, el análisis y el intervalo de cada control. Puede ordenarse pulsando los encabezados de las columnas.

Adición de un vial de CC nuevo en uso

Menú  → Gestión del CC → Añadir un vial de CC nuevo en uso

Es posible añadir una nueva fecha de caducidad del vial de CC en uso. Simplemente seleccione de la lista el ID de control al que desea añadir una nueva fecha de caducidad. Siga las instrucciones de la ventana emergente para configurar la fecha.

Puede añadir la fecha directamente o especificar un número de días a partir de la fecha de entrada. Una fecha de caducidad introducida previamente para un vial abierto puede eliminarse.

¡Atención! Compruebe el período de caducidad del CC en uso para saber cuándo puede utilizarlo.

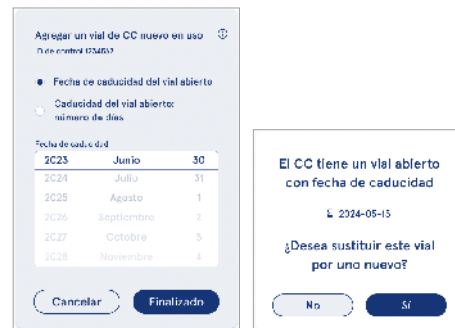

Fecha de caducidad		
2025	Junio	30
2024	Julio	31
2025	Agosto	1
2026	Septiembre	2
2027	Octubre	3
2028	Noviembre	4

6. MENÚ MANTENIMIENTO

Es posible acceder al menú Mantenimiento desde el *Menú* , seleccionando *Mantenimiento*.

Actualización del software

Menú  → *Mantenimiento* → *Actualización del software*

La versión del software del equipo puede actualizarse con la ayuda de una unidad de almacenamiento USB. Póngase en contacto con su proveedor local para obtener más información sobre las actualizaciones de software.

Registros

Menú  → *Mantenimiento* → *Registros*

El equipo registra en su memoria las mediciones, los errores y los registros de conectividad y auditoría. Lea las secciones siguientes para obtener más información al respecto.

Registro de errores

Menú  → *Mantenimiento* → *Registros* → *Registro de errores*

Los errores del equipo se almacenan en su memoria. De este modo es posible consultar los errores que se han producido con anterioridad en el registro de errores. Puede ordenar la vista pulsando el encabezado de la columna deseada. Los códigos de error se pueden transferir a una unidad de almacenamiento USB seleccionando la opción «Transferir a USB» en la barra de menú.

Transferencia de los registros de auditoría a la unidad USB

Menú  → *Mantenimiento* → *Registros* → *Registros de auditoría a USB*

Los registros de auditoría contienen información sobre el inicio de sesión, acciones relacionadas con la medición de muestras, los resultados rechazados y eliminados y las eliminaciones de registros. Estos permiten supervisar cómo se utiliza el equipo.

Los registros de auditoría del equipo pueden transferirse a una unidad almacenamiento USB.

Transferencia de los registros de las mediciones a la unidad USB

Menú  → *Mantenimiento* → *Registros* → *Registros de mediciones a USB*

Aidian utiliza los registros de las mediciones para solucionar problemas, por ejemplo, en caso de que se produzca una reclamación por parte de un cliente. Los registros de mediciones están cifrados y solo puede acceder a ellos el personal de Aidian. Únicamente contienen información sobre el funcionamiento del equipo y no recopilan ningún tipo de información sobre el paciente o el usuario.

Registros de conectividad

Menú  → *Mantenimiento* → *Registros* → *Registros de conectividad*

Los registros de conectividad pueden almacenarse en la memoria. También es posible modificar la recopilación de los registros del LIS.

Los registros de conectividad pueden transferirse a una unidad de almacenamiento USB.

Autocomprobación

Menú  → *Mantenimiento* → *Autocomprobación*

El equipo verifica las operaciones para garantizar que funciona correctamente. Para realizar una autocomprobación manualmente, seleccione *Sí*. El sistema volverá a la pantalla de inicio una vez la haya completado.

Gestión de resultados

Menú  → *Mantenimiento* → *Gestión de resultados*

Es posible ajustar o modificar el tiempo durante el cual el equipo conserva los resultados de los pacientes. Puede configurar el tiempo de conservación en años, días u horas. Los resultados de pacientes más antiguos se borrarán automáticamente una vez transcurrido el tiempo especificado. Si no selecciona esta opción, el equipo no borrará los resultados basándose en su antigüedad.

Es posible modificar el número máximo de resultados de pacientes almacenados. Una vez se alcance este límite, los resultados más antiguos se eliminarán automáticamente de la memoria.

Eliminar resultados de pacientes

Menú  → *Mantenimiento* → *Eliminar resultados de pacientes*

Es posible borrar toda la lista de resultados de pacientes. Esta opción puede utilizarse, por ejemplo, para cumplir los requisitos en materia de protección de datos.

Eliminar resultados de CC

Menú  → *Mantenimiento* → *Eliminar resultados de CC*

Es posible borrar toda la lista de resultados de CC.

Restablecimiento a la configuración de fábrica

Menú  → *Mantenimiento* → *Restablecimiento de fábrica*

Es posible restablecer el equipo a los valores de fábrica.

7. VISTA «ACERCA DE»

La vista *Acerca de* muestra el número de serie del equipo, la versión actual del software y la información sobre la conexión. También es posible asignar un nombre al equipo. Este nombre se mostrará en la esquina inferior izquierda de la pantalla en todas las vistas.

Es posible acceder desde el *Menú* , seleccionado *Acerca de*.

8. MANTENIMIENTO DEL EQUIPO

El equipo QuikRead go Plus Instrument se ha diseñado de forma que sea fácil de usar y no requiera un mantenimiento periódico. Para obtener información sobre las reparaciones y el mantenimiento, póngase en contacto con su proveedor local.

Calibración del equipo

Este equipo se suministra calibrado de fábrica. El correcto funcionamiento del equipo se verifica mediante el procedimiento de autocomprobación durante la puesta en marcha y en cada medición. Si presenta algún fallo, se mostrará un mensaje de error. Los datos de calibración de cada análisis están codificados en la etiqueta de la cubeta. El equipo lee automáticamente esta información en cada medición.

Limpeza del equipo

Limpie periódicamente el exterior del equipo con un paño sin pelusas humedecido con agua. Preste especial atención a la pantalla. Tenga cuidado de que no entre líquido en el equipo a través de los bordes de la pantalla, la abertura del pocillo de medición o los conectores. En caso necesario, puede utilizarse un detergente suave. No utilice disolventes orgánicos ni sustancias corrosivas. En caso de que se produzca un derrame de material potencialmente infeccioso, es importante limpiarlo de inmediato con papel absorbente y limpiar las zonas contaminadas con un desinfectante estándar o alcohol etílico al 70 %. El material utilizado para limpiar el derrame, incluidos los guantes, debe eliminarse como un residuo biológico peligroso.

Desinfectantes admitidos:

- Alcohol etílico al 70 %
- Isopropanol al 70 %
- Hipoclorito sódico al 0,5 %
- Glutaraldehído al 2 %

Actualización del software

El software del equipo puede actualizarse. Para ello, acceda a **Menú**  → **Mantenimiento** → **Actualización de software** y siga las instrucciones que aparecen en la pantalla. Solicite más información a su proveedor local.

Cómo cambiar la pila del reloj

El equipo cuenta con una pila que permite que el reloj interno siga indicando la hora incluso cuando está apagado. Si la pila del reloj se está agotando, el sistema le mostrará una advertencia. El reloj utiliza una pila tipo CR 2032 de 3V (**Imagen 3**).

9. ESPECIFICACIONES DEL EQUIPO

Declaración de conformidad

El equipo QuikRead go Plus Instrument cumple con el Reglamento (UE) 2017/746 sobre productos sanitarios para diagnóstico *in vitro*, así como con la directiva 2011/65/UE que establece restricciones en la utilización de sustancias peligrosas en equipos eléctricos y electrónicos. También se ajusta a la directiva delegada (UE) 2015/863, que modifica el anexo II de la directiva 2011/65/UE, y a la directiva 2012/19/UE sobre residuos de equipos eléctricos y electrónicos (RAEE). QuikRead go Plus Instrument cumple los requisitos de emisión electromagnética e inmunidad descritos en la norma IEC 61326-2-6:2012. El equipo cumple los requisitos de la FCC de clase A. QuikRead go Plus Instrument cumple el Reglamento (UE) 1907/2006 relativo al registro, la evaluación, la autorización y la restricción de las sustancias y preparados químicos (REACH). También cumple la directiva de equipos de radio 2014/53/UE.

Si desea obtener más información, póngase en contacto con su proveedor local.

Especificaciones técnicas

Este equipo dispone de un microprocesador preprogramado que controla los pasos del análisis y el procesamiento de los datos. En cada cubeta, el código de barras contiene la información sobre la identificación de la prueba, el tiempo y los datos de la curva de calibración o del valor de corte. Una vez activado por la etiqueta de la cubeta, el microprocesador controla y guía todos los pasos del análisis, convirtiendo los valores de absorbancia de las muestras en unidades de concentración o valores de corte.

Fotómetro

El fotómetro QuikRead go Plus Instrument está formado por un pocillo de medición, tres LED y detectores de luz. El fotómetro ha sido diseñado y calibrado para realizar tanto mediciones fotométricas como turbidimétricas.

Pantalla táctil

La interfaz de usuario se basa en una pantalla táctil capacitiva fácil de usar. Proporciona al usuario mensajes, indicaciones y animaciones para llevar a cabo cada paso del análisis y muestra los resultados de las pruebas y los mensajes de error.

Dimensiones y alimentación

- Peso: 2,0 kg sin la alimentación
- Tamaño: 26,9 x 16,6 x 13,9 cm
- Requisitos de potencia
 - Tensión: 100-240 V CA
 - Frecuencia: 50-60 Hz
 - Consumo de energía:
 - Reposo 4 W
 - En espera 1 W
 - Máx. 35 W (sin accesorios externos)
 - Entrada 18V = 3.3A

Identificador del equipo

Cada equipo QuikRead go Plus Instrument dispone de un número de serie único que se encuentra en la etiqueta de la parte inferior y en la vista «Acerca de», accesible desde el **Menú** .

Memoria

El equipo QuikRead go Plus Instrument dispone de una memoria interna para almacenar el historial de resultados y los registros. Puede almacenar 6000 resultados de pacientes y 6000 resultados de CC.

Fuente de alimentación

Este equipo utiliza una fuente de alimentación que se suministra con el propio equipo. Además, también ofrece la posibilidad de utilizar una batería. Un interruptor interno situado en el interior del conector del cable cambia automáticamente entre la batería y la conexión a la red. Para obtener instrucciones sobre la instalación de una batería, consulte la sección «Inserción de la batería recargable».

Módulo de radio

Wi-Fi Dual Band 2,4 GHz/5 GHz y Bluetooth Panasonic: PAN9028.

Conexión a LIS

Es posible establecer la conexión mediante:

- Un conector RJ-45 y una conexión Ethernet 10BASE-T/ 100BASE-TX/1000BASE-TX compatible. Debe utilizarse cable de par trenzado no apantallado.
- Una conexión WLAN.
- No se admite la conexión mediante Ethernet (PoE). Póngase en contacto con su proveedor para obtener más información.

Conexión a USB

El equipo dispone de tres conectores USB de tipo A y dos conectores USB de tipo C. Estos pueden utilizarse para conectar impresoras, lectores de códigos de barras, teclados y unidades de almacenamiento USB.

Mantenimiento

El equipo QuikRead go Plus Instrument se ha diseñado para no requerir un mantenimiento periódico gracias a las operaciones de autocombprobación que incorpora. Sin embargo, en el caso de que se produzca un funcionamiento anómalo, le recomendamos que se ponga en contacto con su proveedor local. Antes de enviarnos al servicio técnico, elimine todos los resultados de

pacientes de la vista de mantenimiento seleccionando «Borrar lista de resultados de pacientes» y limpie el exterior del equipo. Consulte la sección «Limpieza del equipo».

Garantía

La garantía del fabricante de QuikRead go Plus Instrument cubre los defectos de materiales o de fabricación durante un período de dos años a partir de la fecha de compra. Para que la garantía sea válida, el sello de garantía (Imagen 3) debe estar intacto. El fabricante se compromete a reparar o sustituir el equipo si este deja de funcionar como consecuencia de un fallo en alguna de sus piezas internas. La garantía no cubre los daños derivados de un uso inadecuado. El fabricante no tiene ninguna obligación de modificar o actualizar el equipo una vez fabricado, a menos que se detecte un defecto de fabricación. En caso de que se produzca un funcionamiento anómalo, póngase en contacto con su proveedor local.

Eliminación

QuikRead go Plus Instrument es un dispositivo electrónico de bajo voltaje. Debe tratarse como residuo potencialmente infeccioso. Si la legislación local y nacional no exige que se recoja y elimine como un residuo clínico potencialmente infeccioso, deberá tratarse como un residuo de equipos eléctricos y electrónicos (RAEE 2012/19/UE). Encontrará más información en nuestro sitio web aidian.eu.

Los materiales de embalaje son reciclables. La batería y la pila interna del reloj deben desecharse de acuerdo con las normas nacionales y locales de recogida de baterías basadas en la Directiva 2006/66/CE o el Reglamento 2023/1542/UE sobre baterías.

Historial de revisiones

El historial de revisiones puede consultarse en aidian.eu.

Bandas de frecuencias y potencias máximas de radiofrecuencia:

Tecnologías compatibles	Modo de funcionamiento	Banda	Frequency range	Gama de frecuencias	Potencia media de salida conducida máxima	Ganancia de antena (antena de chip integrada)
			[MHz]	[dBm]	[dBi]	[dBm]
Bluetooth	Tasa de transferencia básica (BR)	2.4 GHz	2 400... 2 483.5	4	2.1	<10
Bluetooth	Tasa de datos mejorada (EDR)	2.4 GHz	2 400... 2 483.5	4	2.1	<10
Bluetooth	Baja energía (LE)	2.4 GHz	2 400... 2 483.5	4	2.1	<10
WLAN	IEEE 802.11b/g/n	2.4 GHz	2 400... 2 483.5	16	2.1	<19
WLAN	IEEE 802.11a/n/ac	5 GHz	5 150... 5 250	16	1.5	<18
WLAN	IEEE 802.11a/n/ac	5 GHz	5 250... 5 350	16	1.5	<18
WLAN	IEEE 802.11a/n/ac	5 GHz	5 470... 5 725	16	1.5	<18
WLAN	IEEE 802.11a/n/ac	5 GHz	5 725... 5 825	16	1.5	<18

10. RESOLUCIÓN DE PROBLEMAS

El equipo QuikRead go Plus Instrument muestra mensajes de error y guía al usuario en caso de detectar errores. Siga las instrucciones que aparecen en pantalla y consulte la tabla de resolución de problemas que encontrará en estas instrucciones de uso y en las instrucciones de uso del kit QuikRead go.

¡Atención! Para obtener información más detallada sobre la resolución de problemas, visite aidian.eu o póngase en contacto con su proveedor local.



Mensaje de error / Resolución de problemas	Posible causa	Acción correctora
Se muestra un código de error con el mensaje «Reinicie QuikRead go Plus».	Funcionamiento anómalo temporal del equipo.	Reinicie el equipo. Si este mensaje de error aparece con frecuencia, póngase en contacto con el servicio de atención al cliente.
Se muestra un código de error con el mensaje «Póngase en contacto con el servicio de atención al cliente».	Funcionamiento anómalo permanente del equipo.	Póngase en contacto con el servicio de atención al cliente.
Se muestra el mensaje de error «Nivel bajo de batería. Conecte el cable de alimentación para continuar la operación»	La carga de la batería es baja.	Conecte la unidad de alimentación al conector de alimentación de QuikRead go Plus Instrument.
Se muestra el mensaje de error «La posición de la cubeta no es correcta. Retire la cubeta».	Quedan restos de la lámina de sellado en el cuello de la cubeta.	Retire la cubeta una vez el equipo la haya levantado. Asegúrese de eliminar todos los restos al realizar la siguiente medición.
	El equipo tiene una avería mecánica.	Compruebe el punto anterior. Si no es aplicable, reinicie el equipo. Si el problema persiste, póngase en contacto con el servicio de atención al cliente.

Mensaje de error / Resolución de problemas	Posible causa	Acción correctora
«Medición prohibida»	Falta el tapón del reactivo o se utiliza una cubeta.	Compruebe que la cubeta tiene el tapón del reactivo y que la parte interior coloreada del tapón no está presionada.
	Se ha producido un error en la lectura de los datos del lote del código de barras.	Inténtelo de nuevo. Si el problema persiste, cancele el análisis.
	El lote del kit ha caducado.	Deseche el lote del kit caducado. Utilice un kit nuevo.
	La temperatura de la cubeta es demasiado baja.	Deje que la cubeta alcance la temperatura ambiente. Analice la misma cubeta nuevamente.
	La temperatura de la cubeta es demasiado alta.	Deje que la cubeta se enfríe a temperatura ambiente. Analice la misma cubeta nuevamente.
«Análisis cancelado»	El blanco es demasiado alto.	Analice la misma cubeta nuevamente. No ha concluido el proceso de análisis del blanco o la muestra puede contener sustancias que interfieren en este. En este último caso, no se puede completar el análisis.
	Blanco inestable.	
	Error al añadir reactivo.	Realice un nuevo análisis. Ha habido algún problema durante la adición de reactivo. Asegúrese de que el tapón está bien cerrado.
	Fallo del equipo.	Realice un nuevo análisis. Si este mensaje de aparece con frecuencia, póngase en contacto con el servicio de atención al cliente.
El equipo QuikRead go Instrument no se enciende.	La unidad de alimentación no está conectada.	Conecte la unidad de alimentación y vuelva a intentarlo.
	La batería está descargada.	Conecte el cable de alimentación y vuelva a intentarlo.
	El equipo tiene un problema electrónico.	Póngase en contacto con el servicio de atención al cliente.

Mensaje de error / Resolución de problemas	Posible causa	Acción correctora
La pantalla táctil no funciona correctamente.	El panel táctil no responde.	Póngase en contacto con el servicio de atención al cliente.
No se oyen los sonidos de alarma.	El volumen está ajustado a un nivel bajo.	Ajuste el volumen según el procedimiento descrito en la sección «Idioma, pantalla, sonido».
	El sistema de sonido no funciona correctamente.	Reinicie el equipo QuikRead go Plus Instrument. Si el problema persiste, póngase en contacto con el servicio de atención al cliente.
La impresora no imprime.	La impresora está apagada, el cable de la impresora no está conectado, la impresora no funciona correctamente o no está bien configurada.	Asegúrese de que la impresora está conectada y encendida. Compruebe los ajustes. Si el problema persiste, reinicie el equipo y la impresora e intente imprimir de nuevo desde el menú «Resultados». Si el problema persiste, póngase en contacto con el servicio de atención al cliente.
El lector de códigos de barras no funciona.	El lector de códigos de barras no está conectado, no funciona correctamente o no está bien configurado.	Asegúrese de que el lector de códigos de barras está conectado. Compruebe los ajustes. Si el problema persiste, reinicie el equipo y repita la lectura del código de barras. Si el problema persiste, póngase en contacto con el servicio de atención al cliente.
La batería debe recargarse con frecuencia.	La capacidad de carga de la batería disminuye a lo largo de su vida útil.	Sustituya la batería antigua por una nueva siguiendo el procedimiento descrito en la sección «Inserción de la batería recargable».
Se muestra un mensaje de error de la batería del reloj.	La pila interna del reloj está agotada.	Sustituya la pila del reloj según el procedimiento descrito en la sección «Cómo cambiar la pila del reloj».

Derechos de los usuarios en función de su rol

Acción	Usuario general	Administrador
Medición de muestras de pacientes	X	X
Visualización de la lista de resultados de pacientes	- / X*	X
Visualización de la lista de resultados sin conexión a LIS	- / X*	X
Medición del CC	X	X
Visualización de los resultados del CC	X	X
Adición de un ID de control nuevo	X	X
Eliminación de la información de los pacientes	-	X
Transferencia de resultados a una unidad USB	- / X*	X
Cambio de la contraseña	X**	X
Establecimiento de la contraseña de administrador	-	X
Ajustes	X***	X
Ahorro de energía	-	X
Cambio temporal: Ahorro de energía	X	-
Idioma, brillo de la pantalla, volumen	-	X
Cambio temporal: idioma, brillo de pantalla, volumen	X	X
Mantenimiento	-	X
Mantenimiento: registro de errores	X***	X
Acerca de	X***	X

*Si está activado por el administrador ** Únicamente usuario local. Restringido cuando la lista de operadores remotos está activa. *** Solo visualización

ÍNDICE

1 INTRODUÇÃO.....	31	Visualização detalhada de resultados de amostra.....	39	Registos de auditoria para USB.....	47
Utilização prevista.....	31	Medição de amostra de controlo de qualidade.....	40	Registos de medição para USB.....	47
QuikRead go Plus Instrument.....	31	Visualização de resultados de CQ.....	40	Registos de conectividade.....	47
Informações de segurança.....	31	Visualização detalhada de resultados de CQ.....	40	Autoteste.....	47
Precauções e limitações.....	31	Resultados.....	41	Gestão de resultados.....	47
2 PRIMEIROS PASSOS.....	32	Eliminar resultados.....	41	Reposição de fábrica.....	47
Desembalagem.....	32	Lista de LIS offline.....	41	7 SOBRE A VISUALIZAÇÃO.....	47
Acessórios.....	32	4 DEFINIÇÕES.....	42	8 MANUTENÇÃO DO INSTRUMENTO.....	47
Peças do QuikRead go Plus Instrument.....	32	Idioma, visualização, som.....	43	Calibração do instrumento.....	47
Levantar ou transportar o QuikRead go Plus Instrument.....	34	Data e hora.....	43	Limpeza do instrumento.....	47
Localização e ambiente.....	34	Economia de energia.....	43	Atualização de software.....	47
Durante a utilização.....	34	Medição.....	43	Substituir a bateria do relógio.....	47
Durante o transporte e armazenamento.....	34	Parâmetros de teste.....	43	9 ESPECIFICAÇÕES DO INSTRUMENTO.....	48
Cabo de alimentação e bateria.....	34	Acessório.....	44	Declaração de conformidade.....	48
Conectores e cabos.....	34	Gestão de utilizadores.....	44	Especificações técnicas.....	48
Ligar o cabo de alimentação.....	34	Definições do operador.....	44	Fotómetro.....	48
Inserir a bateria recarregável.....	34	Definições do paciente.....	44	Ecrã tátil.....	48
Ligar e desligar.....	34	Definições adicionais de ID.....	44	Dimensões e requisitos de alimentação.....	48
Ligar.....	34	Bluetooth.....	45	Identificador do instrumento.....	48
Desligar.....	34	Conectividade.....	45	Memória.....	48
Utilização do ecrã tátil.....	34	LIS.....	45	Fonte de alimentação.....	48
Primeira configuração.....	35	TCP/IP.....	45	Módulo de rádio.....	49
Interface do utilizador.....	36	WLAN.....	45	Ligação LIS.....	49
Ícones na área de estado.....	36	5 GESTÃO DE CQ.....	45	Ligação USB.....	49
Menu.....	37	Definições de CQ.....	45	Serviço.....	49
Notificações.....	37	Adicionar novo CQ.....	45	Garantia.....	49
Seleção do idioma.....	37	Lista de CQ.....	22	Eliminação.....	49
Definições gerais.....	37	Adicionar novo frasco de CQ em utilização.....	22	Histórico de revisão.....	49
3 OPERAÇÃO DO INSTRUMENTO.....	38	6 MENU DE MANUTENÇÃO.....	47	10 RESOLUÇÃO DE PROBLEMAS.....	50
Realizar uma medição.....	38	Atualização de software.....	47	Direitos de função do utilizador.....	53
Medição de amostra do paciente.....	38	Registos.....	47		
Visualização de resultados de amostra do paciente.....	39	Registo de erros.....	47		

1. INTRODUÇÃO

Utilização prevista

O QuikRead go Plus Instrument é um sistema de teste de diagnóstico *in vitro* de fácil utilização. Foi concebido para medir diversos analitos das amostras do paciente necessários, como ajuda no diagnóstico e monitorização do tratamento. O sistema é composto pelo instrumento QuikRead go Plus e kits de reagentes QuikRead go.

O QuikRead go Plus Instrument é um instrumento automatizado, concebido e calibrado para medições fotométricas e turbidimétricas. O instrumento destina-se à determinação quantitativa e qualitativa de diversos analitos do kit de reagentes QuikRead go de amostras humanas como sangue total, soro, plasma, esfregaços de garganta e amostras fecais para serem utilizados como ajuda no diagnóstico e monitorização do tratamento. O QuikRead go Plus Instrument destina-se à utilização por profissionais de saúde no laboratório clínico em contexto de diagnóstico descentralizado.

QuikRead go Plus Instrument

O instrumento irá orientá-lo/a ao longo do procedimento de ensaio, utilizando uma série de mensagens e animações no ecrã. Durante a entrada em funcionamento, o instrumento realiza um autoteste para garantir o funcionamento adequado dos componentes internos do instrumento, como o sistema ótico e as peças mecânicas.

O QuikRead go Plus Instrument mede a absorvância ou turbidez do conteúdo de uma tina e converte o valor num valor de concentração de analitos ou num resultado qualitativo com base em dados de calibração de teste predefinidos. Os dados de calibração para cada teste estão codificados na etiqueta da tina. Esta informação é transferida para o QuikRead go Plus Instrument automaticamente durante uma medição.

Os ensaios são realizados de acordo com as instruções de utilização que acompanham cada kit de reagentes QuikRead go. Os resultados estão disponíveis em minutos. O instrumento pode ser operado com a rede elétrica ou com uma bateria, possui ligações de

USB para uma impressora externa, um teclado e um leitor de código de barras.

O QuikRead go Plus Instrument pode ser ligado a um Sistema de Informação de Laboratório e Hospital (LIS/HIS) remoto. O instrumento utiliza um protocolo de transferência de dados padronizado. Contacte o seu fornecedor local para obter mais detalhes.

Informação de segurança

Para sua segurança, cumpra todas as declarações de advertência e cuidado. Para alertá-lo/a sobre potenciais riscos elétricos ou operacionais, são fornecidas declarações de advertência e cuidado, quando aplicável. O QuikRead go Plus Instrument contém Substâncias que suscitam elevada preocupação (SVHC) conforme especificado no regulamento REACH (UE 1907/2006). Para obter mais informações, consulte aidian.eu. As substâncias SVHC estão ligadas aos componentes internos do QuikRead go Instrument. Não são necessárias precauções específicas no manuseamento.

Antes de colocar o QuikRead go Plus Instrument em utilização, leia atentamente as seguintes precauções e limitações. Em caso de incidente grave, comunique-o ao fabricante, ao seu representante e/ou à autoridade nacional.

Precauções e limitações

- Apenas para uso em diagnóstico *in vitro*.
- Não derrame líquidos nem deixe cair objetos sobre ou dentro do instrumento.
- O derrame de material potencialmente infecioso deve ser limpo imediatamente com um lenço de papel absorvente e as áreas contaminadas limpas com um desinfetante padrão ou álcool etílico a 70% (consulte a Secção “Limpeza do instrumento”).
- O material utilizado para limpar derrames, incluindo as luvas, deve ser eliminado como resíduo biológico perigoso.
- Siga as instruções de utilização do reagente QuikRead go fornecido com cada kit de reagentes.
- Apenas podem ser utilizados reagentes QuikRead go.
- Os materiais necessários, mas não fornecidos, estão enumerados nas instruções de utilização do kit

de reagentes QuikRead go.

- Não misture componentes com números de lote diferentes ou ensaios diferentes.
- Nunca coloque uma tina sem uma tampa de reagente firmemente colocada no instrumento.
- Não insira os dedos ou qualquer dispositivo externo no instrumento quando a tampa está aberta.
- Garanta que a película vedante da tina é completamente removida.
- Pressionar com força ou utilizar itens afiados pode danificar o ecrã.
- Utilize apenas a fonte de alimentação fornecida com o instrumento e assegure que a tomada está colocada de forma a que seja removível.
- Utilize apenas a bateria oficial recarregável do QuikRead go fornecida pela Aidian.
- Não remova nem desligue um armazenamento USB durante a transferência de dados.
- Use cabos USB com menos de 3 m de comprimento para ligar acessórios ao instrumento.
- Não abra as tampas do instrumento desenroscando quaisquer parafusos. Se o selo de garantia estiver violado, a garantia do instrumento não será válida (consulte a **Figura 3**).
- Utilize uma rede interna segura ou Rede Privada Virtual (VPN) ao ligar o QuikRead go a uma LIS/HIS utilizando a LAN.
- Não utilize nem ligue o instrumento à LAN se o selo de garantia estiver violado.
- Não deixe um instrumento desbloqueado em áreas acessíveis ao público.
- Elimine contas de utilizador do instrumento que já não são utilizadas (incluindo os seus dados locais associados).
- O ambiente eletromagnético deve ser avaliado antes da operação do instrumento.
- Este equipamento foi concebido e testado de acordo com CISPR 11 Classe A. Num ambiente doméstico, poderá causar interferência radioelétrica. Nesse caso, poderá ser necessário tomar medidas para mitigar a interferência.
- Se o equipamento não for utilizado de acordo com as especificações do fabricante, a proteção do equipamento pode ser danificada.

2. PRIMEIROS PASSOS

Desembalagem

Abra a embalagem e assegure que contém todos os itens seguintes:

- Instrumento
- Instruções de utilização
- Fonte de alimentação
- Cabo de alimentação
- Certificado de análise

Examine cuidadosamente o instrumento para verificar se este não foi danificado durante o transporte. Se tiver sofrido danos ou faltarem peças, notifique imediatamente o seu fornecedor local.

A embalagem do instrumento pode ser armazenada para ser utilizada para transporte, ou seja, ao enviar para assistência.

Acessórios

Os acessórios do sistema QuikRead go tomam o sistema mais eficaz, mais seguro e de utilização mais fácil. Encontre mais informações em aidian.eu.

Acessórios disponíveis:

Impressora

- É possível ligar uma impressora externa ao instrumento. Encontre uma lista de impressoras compatíveis e parâmetros de configuração em aidian.eu.
- Ligue a impressora a uma porta USB ou via Bluetooth. Quando uma impressora está ligada, o ícone de impressora é exibido na barra de estado.

Leitor de código de barras

- É possível ligar um leitor de código de barras externo ao instrumento. Encontre uma lista de leitores de código de barras compatíveis em aidian.eu.
- Ligue o leitor de código de barras a uma porta USB ou via Bluetooth. Quando um leitor de código de barras está ligado, o ícone de leitor de código de barras é exibido na barra de estado.

Teclado

- É possível ligar um teclado externo ao instrumento.
- Ligue o teclado a uma porta USB ou via Bluetooth. Quando um teclado está ligado, o ícone de teclado é exibido na barra de estado.

Nota! Não utilize cabos USB com 3 m ou mais de comprimento para ligar acessórios ao instrumento.

Peças do QuikRead go Plus Instrument

As peças do instrumento são indicadas na **Figura 1**, **Figura 2** e **Figura 3**.



Figura 1 Vista frontal
1. Espaço de medição
2. Ecrã tátil
3. Botão de alimentação
4. Porta USB (tipo A)



Interruptor On-Off

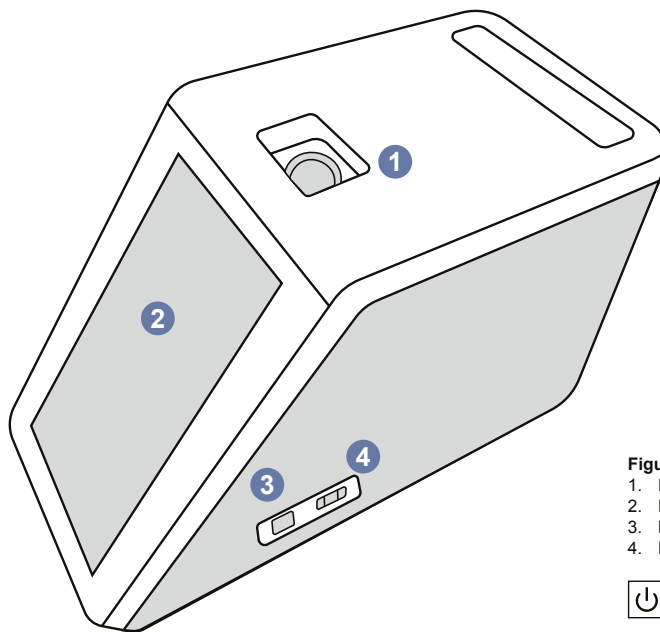

Figura 2 Vista traseira

1. Porta RJ-45
2. Conector para fonte de alimentação
3. Porta USB (tipo C)
4. Porta USB (tipo C)
5. Porta USB (tipo A)
6. Porta USB (tipo A)
7. Pega



Consulte
instruções de
utilização

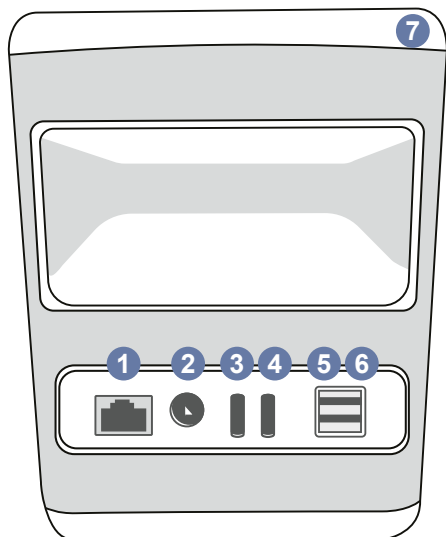

RJ-45



Potência



USB



Figura 3 Parte inferior

1. Cobertura da unidade da bateria
2. Conector da bateria
3. Unidade da bateria
4. Bateria do relógio
5. Selo de Garantia

Levantar ou transportar o QuikRead go Plus Instrument

Quando levantar ou transportar o instrumento, manuseie-o sempre com cuidado. Para levantar o instrumento, utilize a pega na parte traseira do instrumento (Figura 2).

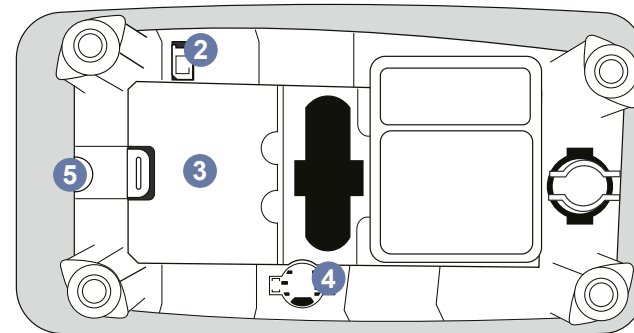
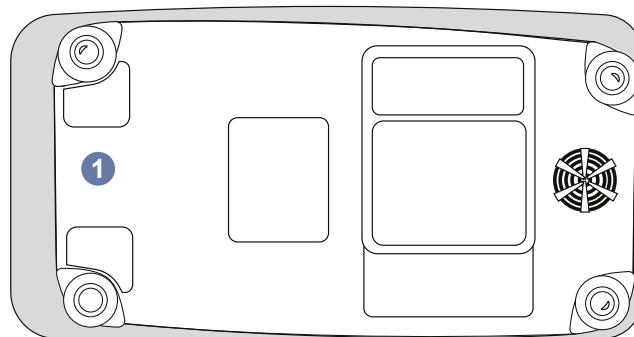
Localização e ambiente

Durante a utilização

O QuikRead go Plus Instrument deve ser colocado numa superfície plana, limpa e horizontal, e deve-se observar o seguinte:

- Utilização interior
- Altitude até 2000 m
- A temperatura ambiente deve ser de 15 °C a 35 °C.
- Humidade relativa máxima de 80% para temperaturas de até 31 °C, diminuindo linearmente até 67% de humidade relativa a 35 °C (sem condensação).
- Não coloque o instrumento sob a luz solar direta.
- Não mova o instrumento nem o exponha a vibrações durante as medições.
- Não efetue medições num veículo em movimento.
- Flutuações de tensão de alimentação da rede até $\pm 10\%$ da tensão nominal.
- Coloque o instrumento de forma a que seja fácil desligar e desconectar o cabo de alimentação.
- Não carregue o instrumento com uma bateria externa.
- Não ligue dispositivos externos não autorizados pela Aidian. A CEM pode estar em excesso
- Não insira um USB de dados móveis LTE ao instrumento
- Todos os circuitos externos de dispositivos ligados ao equipamento devem estar equipados com pelo menos isolamento duplo da rede elétrica.
- Não coloque o instrumento num campo magnético ou elétrico forte.
- Não utilize este instrumento próximo de fontes de forte radiação eletromagnética (por exemplo, fontes intencionais de RF não blindadas), pois estas podem interferir com o funcionamento adequado.
- Grau de poluição 2.
- Categoria de instalação II (2500 V transitório).

- Restrições: Este dispositivo Wi-Fi ou Bluetooth não pode ser utilizado num raio de 20 km do centro de Ny-Ålesund em Svalbard, Noruega.



Durante o transporte e armazenamento

- A temperatura ambiente deve ser de 2 °C a 35 °C.
- Proteja da chuva e da humidade.
- Manuseie o instrumento com cuidado.

Cabo de alimentação e bateria

O QuikRead go Plus Instrument pode ser utilizado com o cabo de alimentação ou a bateria. A bateria é carregada automaticamente quando o cabo de alimentação está ligado. A lista de baterias compatíveis pode ser encontrada em aidian.eu.

Conectores e cabos

O instrumento possui uma porta USB-A na lateral (Figura 1) e cinco conectores: duas portas USB-A, duas portas USB-C, um conector LAN na parte traseira do instrumento (Figura 2) e uma porta USB-A no lado direito do instrumento. O diagrama de ligações elétricas está descrito em aidian.eu.

Ligar o cabo de alimentação

Ligue o cabo de alimentação na parte traseira do instrumento (consulte a Figura 2). Ligue o cabo de alimentação a uma tomada elétrica.

Inserir a bateria recarregável

Siga os passos abaixo cuidadosamente quando inserir a bateria recarregável no instrumento (consulte a Figura 3).

1. Desligue o instrumento (se estiver ligado) e desconecte o cabo de alimentação.
2. Vire o instrumento de lado numa superfície plana e abra a tampa da unidade da bateria.
3. Ligue o conector da bateria à unidade da bateria.
4. Pressione a bateria para a inserir no lugar e assegure que está devidamente colocada.
5. Feche a tampa da unidade da bateria e volte a colocar o instrumento numa posição vertical.

Ligar e desligar

Ligar

Para ligar o instrumento, pressione o botão de alimentação no painel lateral (consulte a Figura 1) até que a retroiluminação do ecrã acenda. A luz no botão de alimentação indica que o instrumento está ligado. Se não acontecer nada, garanta que o cabo de alimentação está ligado. Se o instrumento estiver a ser alimentado com a bateria e não ligar ao premir o botão de alimentação, a bateria pode estar descarregada. Para ligar o instrumento com uma bateria esgotada, ligue o cabo de alimentação e pressione o botão de alimentação.

Desligar

Para desligar o instrumento, pressione o botão de alimentação. Irá aparecer uma janela pop-up para confirmar o encerramento. Se confirmado, o instrumento será desligado. Pressionar o botão de alimentação por vários segundos confirma o encerramento mesmo sem tocar na janela pop-up no ecrã.

Se uma tina estiver no interior do instrumento quando desligar, a tina é levantada e o instrumento pede-lhe que a remova.

Utilização do ecrã tátil

O ecrã tátil utiliza tecnologia capacitiva sensível ao toque e suporta gestos como deslizar, quando aplicável na interface do utilizador. O ecrã pode ser utilizado com os dedos descobertos, com luvas descartáveis ou uma caneta de toque. O ecrã tátil não requer muita pressão ao interagir com ele. Existe feedback multissensorial ao toque de um botão: O botão indica um toque visualmente, mudando de aparência, e com um som. Um comando é registado quando o dedo é retirado do botão virtual tocado. Se a pressão for libertada fora da área do botão inicial, não é registado qualquer comando.

Primeira configuração

Quando iniciar o QuikRead go Plus Instrument pela primeira vez, o instrumento solicita ao utilizador que defina a palavra-passe de Administrador. Em seguida, o instrumento solicita uma configuração assistida que o utilizador pode ignorar para utilizar as predefinições de fábrica (**Figura 4**). Após concluir a configuração inicial ou ignorá-la, o ecrã entra no ecrã inicial (**Figura 5**).

Para alterar as definições mais tarde, aceda ao **Menu** → **Definições**.

Nota! Para saber mais sobre uma definição, toque no ícone **Informação** ⓘ junto à definição no QuikRead go Plus Instrument.

Nota! As definições enviadas do middleware POCT-01-A2 substituirão as definições feitas no instrumento, salvo indicação em contrário.



Figura 4
Definir palavra-passe de administrador

Nota! Para as ligações, utilize apenas a política de segurança mais forte disponível.

Primeira configuração:

1. Idioma
 - Selecione o idioma do sistema.
2. Visualização, som
 - Ajuste o brilho do ecrã, o volume do alerta e o volume do teclado, utilizando as barras de deslocamento.
3. Data e hora
 - Selecione o formato de data e defina a data atual.
 - Selecione o formato de hora e defina a hora atual.
4. Economia de energia
 - Utilizando a barra deslizante, selecione o período de inatividade após o qual o instrumento entra no



Figura 5
Primeira configuração

modo de suspensão.

- Selecione a funcionalidade de modo de suspensão.
5. Medição
 - Pode optar por ativar a medição em série.
 - » Quando ativado, o instrumento inicia automaticamente uma nova medição de amostra do paciente após aceitar ou rejeitar um resultado anterior.
 - Pode optar por ativar a medição de emergência.
 - » Quando ativado, um utilizador pode realizar um teste utilizando a medição de emergência sem ter de iniciar sessão. Se ativado, defina o número de medições de emergência permitidas.
 6. Parâmetros de teste
 - A visualização apresenta os testes atualmente disponíveis e as seleções de unidade atualmente selecionadas. Selecione o teste para o qual deseja ajustar os parâmetros de teste.
 - » Para a descrição detalhada das definições dos parâmetros de teste, consulte a Secção "Parâmetros de teste".
 7. Imprimir
 - Pode optar por ativar a impressão. Se a impressão estiver ativada, pode optar por ativar a impressão automática.
 8. Definições do operador
 - Pode optar por ativar a ID do Operador. Quando ativado, o instrumento solicita que o utilizador insira a ID do Operador ao realizar medições.
 - » Se ativado, pode optar por permitir que o instrumento proponha sempre a ID do Operador inserida anteriormente.
 - Pode optar por definir o início de sessão do utilizador como obrigatório. Se ativado, o utilizador deve iniciar sessão utilizando o respetivo nome de utilizador e palavra-passe.
 - » Se ativado, utilizando a barra deslizante, pode selecionar o período de inatividade após o qual a sessão do utilizador termina automaticamente. Também pode optar por terminar automaticamente a sessão de utilizador após cada medição.

» Se ativado, pode optar por permitir a lista de operadores remotos.

- Se ativado, as contas de acesso guardadas localmente são desativadas e as contas de middleware de LIS ficam ativas. Requer que uma ligação POCT01-A2 ativa funcione devidamente. Consulte a Secção “Conectividade para configurar uma ligação de LIS”.

9. Definições gerais do utilizador

- Seleccione se os utilizadores gerais podem ver a lista de resultados.
- Seleccione se os utilizadores gerais podem ver a lista de CQ.
 - » **Nota!** Quando tem sessão iniciada como administrador, a lista de resultados e a lista de CQ estão sempre disponíveis para visualização.

10. Definições gerais do paciente e definições adicionais de ID

- Pode optar por ativar a ID do Paciente. Quando ativado, o instrumento solicita que o utilizador insira a ID do Paciente ao realizar medições.
- Pode optar por ativar a ID adicional. Quando a ID adicional é ativada, o instrumento solicita que o utilizador insira a ID adicional ao realizar medições.
 - » Leia mais sobre Gerir ID adicionais na Secção “Gerir ID adicionais”.

11. Armazenamento de resultados

- Seleccione quanto tempo o instrumento mantém os resultados de pacientes armazenados. Após o tempo selecionado, o instrumento elimina automaticamente resultados mais antigos do armazenamento. Se deixado vazio, o instrumento não elimina resultados com base no tempo.
 - » Seleccione anos, dias ou horas.
- Seleccione o número máximo de resultados de pacientes a armazenar. Quando o limite é alcançado, o instrumento elimina automaticamente o resultado mais antigo do armazenamento.

Interface do utilizador

O QuikRead go Plus Instrument é utilizado por uma interface gráfica de utilizador para guiar a sua utilização. Nesta secção, são explicados os princípios principais da interface do utilizador.

O ecrã exibe botões virtuais e informações sobre o funcionamento e o estado do instrumento. O ecrã permite ajustar as barras deslizantes pressionando uma e deslizando-a pelo ecrã. Da mesma forma, para determinadas visualizações com mais conteúdo do que o ecrã suporta de cada vez, pode deslizar a visualização para cima e para baixo pressionando o ecrã fora de uma região de seleção ativa e movendo-a.



Figura 6 Ecrã inicial

1. Área de estado
2. Barra de menu
3. Visualização
4. Seleção do idioma
5. Definições gerais

Cada vista apresenta a área de estado e os seus símbolos, a barra de menu, a vista principal e, na parte inferior, os atalhos para a seleção de idioma e as definições gerais de brilho do visor e definição do volume.

Todos os utilizadores podem alterar as definições de idioma, visualização e som. Essas alterações, quando feitas por um utilizador geral, são revertidas quando o instrumento é desligado ou o utilizador terminar a sessão. Toque nos ícones no ecrã para interagir com o instrumento.

Símbolos de interface do utilizador do QuikRead go Plus Instrument

	Medir amostra		Listar ações
	Controlo de Qualidade		Ecrã inicial
	Menu		Notificação
	Imprimir		Seleção do idioma
	Comentário		Definições gerais
	Rejeitar/Eliminar		Mais informações

Ícones da área de estado

	Indicador de nível da bateria		Cabo de alimentação ligado (bateria a recarregar, se ligado)
	Aviso de nível baixo da bateria (símbolo vermelho)		Estado de WI-FI
	Armazenamento ligado		Ligado a LIS
	Teclado ligado		Ligação LIS interrompida
	Leitor de código de barras ligado		Resultados de LIS offline à espera de ser enviados
	Impressora ligada		Envio de resultados offline para o LIS
			Bluetooth ligado

Menu



É possível aceder a todas as funcionalidades do instrumento a partir do menu principal . O menu tem o botão *Medir amostra*  na barra superior. Pressione este ícone para aceder a um atalho para a medição da amostra. A barra superior também dispõe de um botão para fechar o menu e voltar à visualização anterior e o botão de início para voltar ao ecrã inicial.



Figura 7 Menu

Notificações



As notificações do instrumento podem ser visualizadas na *Lista de notificações*  na barra de menu. O ícone muda quando estão disponíveis notificações. Selecionar uma notificação da lista proporciona mais informações e orienta a resolução de problemas. As notificações são categorizadas em três classes

- As notificações que não são urgentes em termos de tempo são azuis, ou seja, prontas para medição.
- Os erros importantes estão a amarelo, ou seja, erro de ligação LIS.
- Os erros do sistema estão a vermelho, ou seja, autoteste reprovado.

Para obter mais informações sobre erros e a resolução de problemas, consulte a Secção 10 "Resolução de problemas".



Seleção do idioma

O idioma da interface pode ser alterado temporariamente por todos os utilizadores a partir de *Seleção do idioma* EN visível no canto inferior direito do ecrã. A seleção do idioma afeta o idioma do menu e das instruções, bem como a disposição do teclado. Esta seleção é revertida para o idioma do sistema quando os utilizadores terminam a sessão ou o instrumento é desligado. O utilizador administrador pode alterar o idioma do sistema a partir de *Menu*  → *Definições* → *Idioma, visualização, som*.

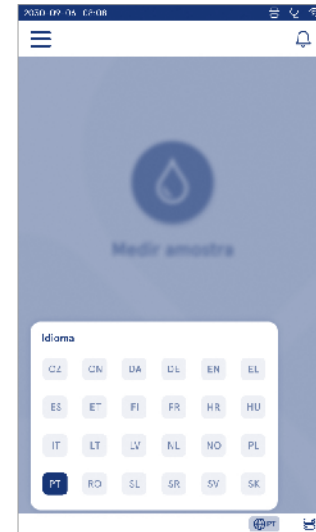

Definições gerais

As definições gerais podem ser alteradas temporariamente por todos os utilizadores a partir do atalho *Definições gerais* visível no canto inferior direito do ecrã. O utilizador pode alterar o brilho do visor, o volume do alerta e o volume do teclado. Essas seleções são revertidas para as predefinições do sistema quando o utilizador termina a sessão ou o instrumento é desligado.

- O brilho do visor pode ser ajustado movendo a barra deslizante.
 - O volume do alerta pode ser ajustado movendo a barra deslizante. Os alertas podem ser silenciados colocando a barra deslizante na extremidade esquerda.
 - O volume do teclado pode ser ajustado movendo a barra deslizante. O teclado pode ser silenciado colocando a barra deslizante na extremidade esquerda.
- O utilizador administrador pode alterar essas definições gerais a partir de *Menu* → *Definições* → *Idioma, visualização, som*.

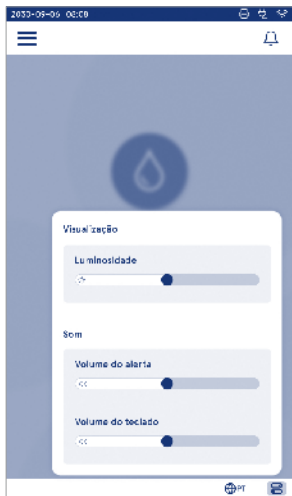

3. OPERAÇÃO DO INSTRUMENTO

A utilização do QuikRead go Plus Instrument pode ser dividida em três operações principais:

- Realizar uma medição
- Visualização de resultados
- Alterar definições do instrumento

Realizar uma medição

O instrumento pode ser utilizado em dois modos de medição: medição de amostra do paciente e medição de amostra de controlo de qualidade. Ambos os modos podem ser modificados através das definições.

Nota! Apenas podem ser utilizados reagentes QuikRead go para realizar um ensaio. Leia as instruções de utilização do kit de reagentes QuikRead go correspondente antes de utilizar. As instruções fornecem informações mais detalhadas sobre a realização de testes e o manuseamento de amostras.

Medição de amostra do paciente

Quando analisar a amostra do paciente, selecione *Medir amostra* no ecrã. O instrumento orienta o utilizador na realização de um teste QuikRead go na amostra do paciente que o instrumento analisa e cujo resultado apresenta no ecrã depois de concluído.

Para realizar uma medição:

1. Escolha *Medir amostra* no ecrã e siga as instruções no ecrã.
2. Insira uma tina no espaço de medição com o código de barras voltado para a frente (consulte a **Figura 8**)
3. A tampa fecha e o instrumento inicia a medição. O progresso da análise é exibido no ecrã.
4. A medição pode ser interrompida selecionando *Cancelar*. Isso levanta a tina e a visualização regressa ao ecrã inicial.
5. Durante uma medição, o utilizador pode visualizar resultados de pacientes anteriores e resultados de CQ, além de aceder a *Sobre* através do menu. Um ícone de progresso é apresentado no ecrã quando estiver em outras vistas e o instrumento notifica o utilizador quando a medição estiver pronta.

6. Após a conclusão da análise, o resultado é apresentado e a tina é levantada.
7. Remova a tina, *Aceite* ou *Rejeite* o resultado e o ecrã volta para o ecrã inicial. Pode ver os resultados anteriores na lista de resultados de pacientes a partir do *Menu*.



Figura 8
Insira uma tina no espaço de medição com o código de barras voltado para a frente.

- O administrador pode ativar várias funcionalidades para a medição de amostra do paciente (consulte a Secção “Medição”).
- A ID do Operador, a ID do Paciente e a ID Adicional podem ser ativadas e o instrumento solicita que o utilizador insira as ID selecionadas para efetuar a medição. Leia mais sobre a ID adicional na Secção “Definições adicionais de ID”.
- As ID podem ser inseridas com o ecrã tátil, com a ajuda de um leitor de código de barras ou com um teclado externo. É possível permitir que o instrumento proponha a última ID do Operador utilizada no alerta quando o início de sessão estiver desativado.
- Também é possível fazer com que o início de sessão requiera ao utilizador que inicie sessão no instru-

mento utilizando o nome de utilizador e palavra-passe. O início de sessão insere automaticamente a ID do Operador para cada medição.

- É possível ativar a medição de emergência. Quando ativado, um utilizador pode realizar um teste utilizando a medição de emergência sem ter de iniciar sessão. Se ativado, defina o número de medições de emergência permitidas. É possível definir o número de medições de emergência aceitáveis.
- É possível ativar o modo de medição em série. Quando ativado, o instrumento inicia automaticamente uma nova medição de amostra do paciente após o utilizador aceitar ou rejeitar o resultado anterior.
- É possível ativar a impressão de resultados e o envio de resultados para um sistema de LIS através das definições.

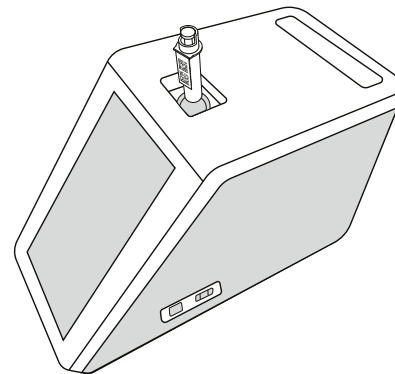
Visualização de resultados de amostra do paciente

A visualização de resultados de amostra do paciente está disponível após uma análise completa. O resultado de análise e as informações do teste são exibidos. O utilizador pode aceitar o resultado e este será armazenado na lista de resultados de pacientes através do ícone . O resultado pode ser impresso selecionando se a impressão estiver ativada e uma impressora estiver ligada. É possível associar um comentário ao resultado. Para escrever um comentário, selecione . O utilizador pode decidir rejeitar o resultado, selecionando . Ao rejeitar, o utilizador deve deixar um comentário. O resultado é armazenado na lista de resultados de pacientes como rejeitado, e as informações detalhadas podem continuar a ser visualizadas.



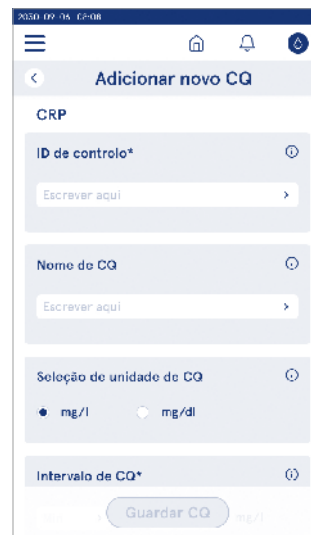

Visualização detalhada de resultados de amostra

A visualização detalhada de resultados de amostra está disponível através de *Menu* → *Resultados de pacientes* selecionando uma linha de resultado. A visualização detalhada de resultados de amostra apresenta adicionalmente a ID de série do instrumento, comentários e informações adicionais do paciente. Para resultados de testes de PCR, é exibido o tipo de amostra. É possível adicionar comentários, selecionando , e inserir informações adicionais do paciente.



Medição de amostra de controlo de qualidade

O instrumento possui um modo de medição separado para amostras de controlo de qualidade que são medidas como amostras do paciente, através do *Controlo de Qualidade*  no ecrã inicial. Os resultados são armazenados separadamente dos resultados de pacientes e podem ser visualizados nos resultados do CQ no *Menu* .

Para realizar o controlo de qualidade, escolha *Controlo de Qualidade*  no ecrã inicial e siga as instruções no ecrã.



O administrador pode ativar várias funcionalidades para a medição de amostra do controlo de qualidade (consulte a Secção “Definições de CQ”).

A ID de Controlo pode ser ativada e o instrumento requer que o utilizador o insira para realizar o controlo de qualidade.

A verificação de CQ pode ser ativada para indicar se um resultado de CQ está dentro do intervalo definido para a amostra de CQ.



Quando ativado, o bloqueio de CQ pode ser ativado para restringir a utilização do instrumento caso a última medição de CQ falhe ou o programa de CQ tenha expirado. Depois de expirado, o utilizador não poderá medir amostras do paciente antes de realizar um controlo de qualidade que seja aprovado.

Visualização de resultados de CQ

A visualização de resultados de CQ está disponível após uma medição de CQ concluída. O resultado e as informações do teste são exibidos. O utilizador pode aceitar o resultado do CQ e este será armazenado na lista de resultados do CQ, utilizando o ícone . O resultado pode ser impresso selecionando  se a impressão estiver ativada e uma impressora estiver ligada. É possível associar um comentário ao resultado. Para escrever um comentário, seleccione .



Visualização detalhada de resultados de CQ

A visualização detalhada de resultados de CQ está disponível através de *Menu*  → *Resultados de CQ* selecionando uma linha de resultado. A visualização detalhada de resultados de CQ também apresenta a concentração do CQ, informações adicionais do CQ e comentários. É possível adicionar comentários, selecionando .

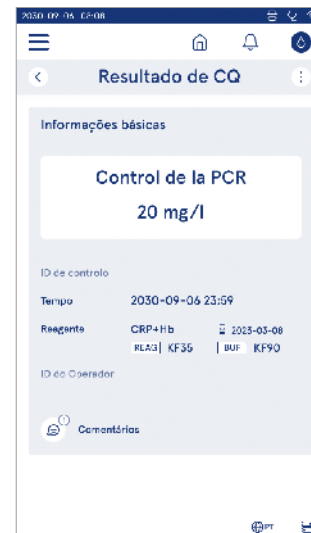

Resultados

Os resultados podem ser visualizados através do **Menu** ☰. Os resultados são armazenados em listas separadas para *Resultados de pacientes*, *Resultados do CQ* e *Resultados de LIS offline*. A visualização dos resultados pode ser percorrida deslizando o dedo. Selecionar um resultado exibe as suas informações detalhadas. As listas de resultados podem ser ordenadas tocando num título de coluna.

A visualização da lista de pacientes pode ser pesquisada por *ID do Paciente* e classificada por *Data*, *Teste* e *ID do Operador*. A visualização da lista de resultados de CQ pode ser pesquisada por *Teste*, *ID do Controlo*, *data do CQ* e *ID do Operador*. Para filtrar uma lista, aceda a *Listar ações* ⚙ na barra de menu.

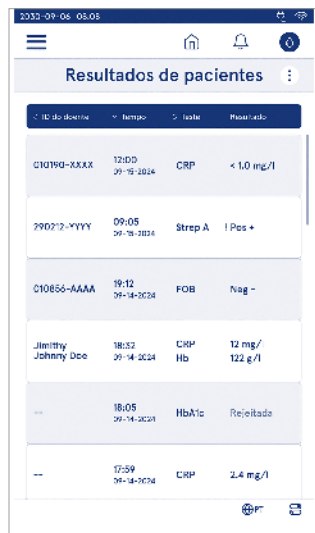

ID do paciente	Tempo	Teste	Resultado
010190-XXXX	12:00 09-10-2024	CRP	< 1,0 mg/l
2902?2-YYYY	09:05 09-10-2024	Strep A	1 Pos +
010856-AAAA	19:12 09-10-2024	FOB	Neg -
Jimmy Johnny Doe	18:52 09-10-2024	CRP Hb	12 mg/ 122 g/l
--	18:05 09-10-2024	HbA1c	Rejeitada
--	17:59 09-10-2024	CRP	2,4 mg/l

É possível imprimir os resultados individuais e as listas de resultados. As listas podem ser impressas com ou sem filtros, e transferidas para o armazenamento USB. A lista de resultados precisa de ser filtrada antes que a transferência USB seja ativada. Para imprimir um resultado individual, selecione a linha de resultados e selecione imprimir na visualização de resultados. Para imprimir uma lista, aceda a *Listar ações* ⚙ na barra de menu.

Eliminar resultados

Um administrador pode eliminar resultados individuais da memória do instrumento. Selecione o resultado na lista e selecione Eliminar resultado, na parte inferior da visualização. O instrumento requer uma confirmação adicional.

Lista de LIS offline

Menu ☰ → *Lista de LIS offline*

Os resultados que foram gerados por um instrumento com ligação de LIS ativada enquanto offline são guardados nos *resultados de LIS offline*. Os resultados são guardados caso a ligação seja interrompida, por exemplo, devido a um problema momentâneo da rede. Os resultados podem ser enviados para o LIS após a ligação ser restaurada. Quando os resultados são transferidos para LIS, são removidos da lista de LIS offline. Para enviar resultados offline para o LIS, selecione os resultados tocando na caixa de verificação na linha de resultados e selecione *Enviar*. Para eliminar resultados, selecione os resultados a eliminar e selecione eliminar resultado. Todos os resultados podem ser selecionados de uma vez, tocando na caixa de verificação na linha de título da tabela de resultados.

Quando a transferência automática de resultados offline está ativada nas definições gerais de LIS e a ligação de LIS é restaurada, surge uma janela pop-up para enviar os resultados offline para o LIS. O instrumento verifica a ligação de LIS durante a entrada em funcionamento e após cada medição.

4. DEFINIÇÕES

As definições podem ser acedidas a partir do *Menu*, selecionando *Definições*. Nas definições, o utilizador administrador pode definir definições permanentes para o seguinte. Os utilizadores gerais podem alterar algumas definições e visualizar aquelas que exigem a autorização do administrador.

- Idioma, visualização, som
- Data e hora
- Economia de energia
- Medição
- Acessório
- Gestão de utilizadores

- Bluetooth
- Conectividade

Nota! O sistema utiliza uma *Funcionalidade de gravação automática Guardado* ✓. Quaisquer alterações nas definições serão guardadas automaticamente. Quando a gravação automática está ativa, surge **Guardado** ✓ na barra de menu.

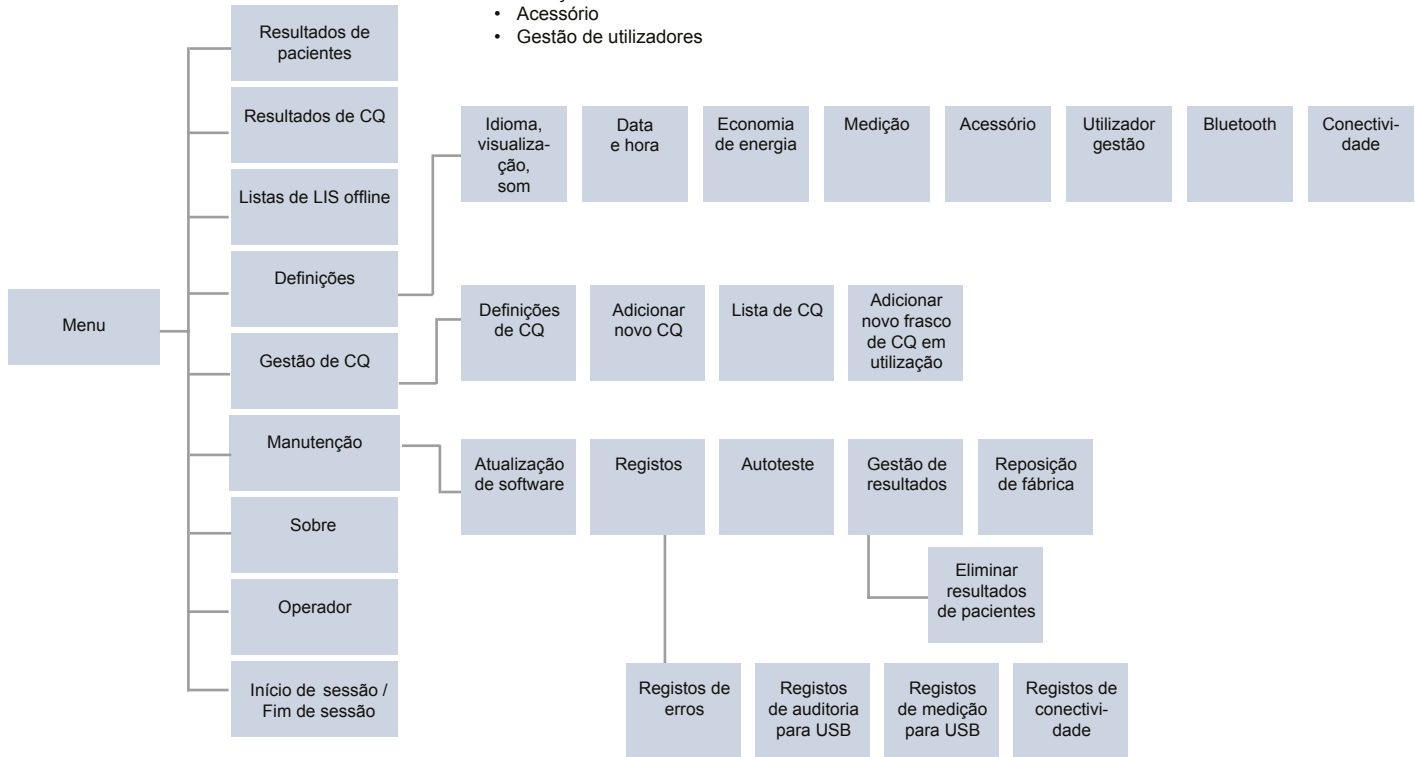

Idioma, visualização, som

Menu  → Definições → Idioma, visualização, som

- O idioma do sistema pode ser alterado selecionando um idioma na seleção. A seleção do idioma afeta o idioma do menu e das instruções, bem como a disposição do teclado.
- O brilho do visor pode ser ajustado movendo a barra deslizante.
- O volume do alerta pode ser ajustado movendo a barra deslizante. Pode silenciar alertas colocando a barra deslizante na extremidade esquerda.
- O volume do teclado pode ser ajustado movendo a barra deslizante. Pode silenciar o teclado colocando a barra deslizante na extremidade esquerda.

Data e hora

Menu  → Definições → Data e hora

- O formato de data pode ser alterado a partir da seleção. A data pode ser alterada definindo uma nova data.
- O formato de relógio pode ser alterado entre um formato de 24 h e 12 h. A hora atual pode ser alterada definindo uma nova hora.

Nota! O instrumento verifica a data de validade de reagentes QuikRead go antes de uma medição. Definir a data errada pode restringir a utilização de reagentes devido à falha na verificação da data de validade.

Economia de energia

Menu  → Definições → Economia de energia

- O atraso no modo de suspensão pode ser alterado movendo a barra deslizante. Após esse período o instrumento entra no modo de suspensão.
- A funcionalidade do modo de suspensão pode ser alterada a partir da seleção.
 - » Modo de espera completo: No modo de suspensão, o instrumento fecha a tampa e escurece o ecrã antes de o desligar. O ecrã pode ser reativado tocando no ecrã ou pressionando o botão de alimentação rapidamente.
 - » Fechar apenas a tampa: No modo de suspensão, o instrumento fecha a tampa e o ecrã é escurecido.

Medição

Menu  → Definições → Medição

- Altere os parâmetros de teste selecionando um teste. Cada analito possui definições específicas para esse tipo de teste.
- O modo de medição em série pode ser ativado ou desativado. Quando ativado, o instrumento inicia automaticamente uma nova medição de amostra do paciente após aceitar ou rejeitar um resultado anterior.
- É possível ativar ou desativar o modo de medição de emergência. Quando ativado, um utilizador pode realizar um teste utilizando a medição de emergência sem ter de iniciar sessão. Se ativado, defina o número de medições de emergência permitidas.
- Se ativado, defina o número de medições de emergência permitidas.

Parâmetros de teste

Menu  → Definições → Medição → Parâmetros de teste

- Altere a seleção da unidade em que os resultados são exibidos para o teste. Para alguns testes é possível alternar entre resultados quantitativos e qualitativos.
- Se forem selecionadas várias unidades para exibir resultados e a unidade na qual o resultado é enviado para o LIS pode ser selecionada.
- Os limites do indicador podem ser definidos para cada teste. Os limites podem ser definidos para resultados baixos, diminuídos, aumentados e/ou elevados. A visualização dos resultados do teste apresenta os limites do indicador definidos e o resultado. Se o resultado estiver abaixo do limite diminuído, é apresentada uma única seta ao lado do resultado.

Da mesma forma, se o resultado estiver abaixo do limite para baixo, surgem duas setas para baixo, se o resultado estiver acima do limite aumentado, surge uma única seta para cima e, se o resultado estiver acima do limite elevado, são apresentadas duas setas para cima.

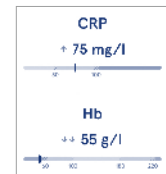

- Para resultados qualitativos o indicador pode ser definido para "Pos +" ou "Neg -". Quando o resultado da amostra está em conformidade com a seleção, surge um sinal de exclamação ao lado do resultado. Quando ativada, a visualização de resultados apresenta o texto "Indicador de resultado acionado" para todos os resultados.



A sinalização do tipo de amostra pode ser definida para alguns testes. Quando ativado, o instrumento apresenta um erro quando deteta o tipo errado de amostra durante a medição.

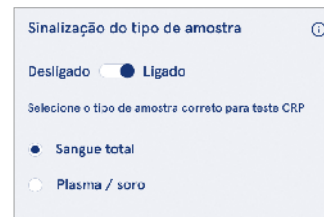

Acessório

Menu  → Definições → Acessório

É possível ativar ou desativar a impressão. Quando a impressão está ativada e uma impressora compatível está ligada, a impressão automática pode ser ativada. Com a impressão automática os resultados de cada amostra são enviados automaticamente para a impressora.





CRP	21 mg/l	QuikRead go Plus 38/A22064512288
Hb	100 g/l	
Patient ID	Joe Smith	 JE45
Operator ID	Nurse 1	 JF08
Time	2021-01-29 10:18	 2025-01-29
Sample type	Whole blood	

Figura 9 Resultado impresso de QuikRead go Plus

Gestão de utilizadores

Menu  → Definições → Gestão de utilizadores

Definições do operador

- É possível ativar ou desativar a ID do operador. Quando ativado, o instrumento solicita que o utilizador insira uma ID do Operador ao realizar medições.
- Quando ativado, pode optar por permitir que a ID do Operador inserida anteriormente seja proposta sempre.
- É possível ativar ou desativar o início de sessão. Se ativado, o utilizador deve iniciar sessão utilizando a sua palavra-passe.
- Quando ativado, pode escolher o período de inatividade após o qual a sessão do utilizador termina automaticamente, utilizando a barra deslizante. Também pode optar por terminar automaticamente a sessão de utilizador após cada medição.

Nota! É fortemente recomendável ativar o início de sessão com palavra-passe, para garantir a segurança das informações, em particular em ambientes com poucas medidas de segurança física, como espaços de trabalho partilhados ou desbloqueados, ou durante visitas a pacientes.

- Se o início de sessão estiver ativado, pode optar por permitir a lista de operadores remotos. Esta opção pode ser ativada quando o instrumento estiver com a ligação POCT01-A2 ativada. Quando ativada, a lista de operadores é gerida pelo middleware LIS e não pode ser editada através do instrumento. Ativar o início de sessão desativa a seleção anterior proposta.
- A visualização da lista de resultados de pacientes pode ser ativada ou desativada para utilizadores gerais.
- A visualização da lista de resultados de CQ pode ser ativada ou desativada para utilizadores gerais.

Nota! Quando tem sessão iniciada como administrador, a lista de resultados de pacientes e a lista de CQ estão sempre disponíveis para visualização.

Gerir operadores

Menu  → Definições → Gestão de utilizadores → Gerir operadores

- Um administrador pode adicionar novos operadores, ver a lista completa de operadores e funções, e editar contas.
- Quando adicionar uma nova ID do Operador:
- Selecione *Função do operador* (Geral/Administrador)
 - » Inserir ID do Operador
 - » Inserir palavra-passe (opcional para utilizadores gerais)
 - » Inserir nome do operador (opcional)
- A palavra-passe deve conter pelo menos 8 caracteres, uma letra maiúscula e um número ou um caractere especial.
- Quando editar contas, a palavra-passe do utilizador pode ser alterada.

Consulte a tabela de direitos de função do utilizador na página 53.

Definições do paciente

É possível ativar ou desativar a ID do paciente. Quando ativado, o instrumento solicita que o utilizador insira a ID do Paciente ao realizar medições.

Definições adicionais de ID

A ID adicional pode ser utilizada como um campo de texto adicional ou para selecionar numa lista predefinida de itens de ID adicionais para cada medição de amostra do paciente. Quando a ID adicional é ativada, o instrumento requer que o utilizador insira uma ID adicional ao realizar medições.

Para inserir os itens adicionais da lista de ID ou personalizar o nome da lista, seleccione *Gerir ID adicionais*.

Gerir ID adicionais

Menu  → Definições → Gestão de utilizadores → Gerir ID adicionais

Insira itens da lista de ID adicionais seleccionando *Adicionar item da lista*. Adicionar um item da lista ativa um botão de lista junto ao campo de texto ao realizar uma medição (Figura 10).

Personalize o nome da lista seleccionando *Editar*  ao lado do nome da lista. Isso substitui o título de *ID adicional* quando realizar uma medição (Figura 10).



Figura 10 ID adicional

Quando são predefinidos itens adicionais da lista de ID, um botão de lista é ativado próximo do campo de texto (do lado direito). Quando o nome da lista de ID adicional for editado, o nome surge sobre o campo de texto (do lado direito).

Bluetooth

Menu  → Definições → Bluetooth

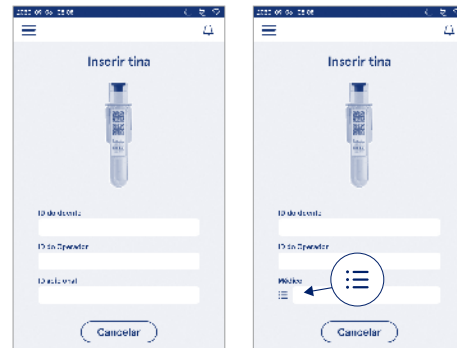
O instrumento pode ser ligado a acessórios via Bluetooth.

- Um administrador pode emparelhar novos dispositivos. Para emparelhar um novo dispositivo, encontre-o na seção Dispositivos disponíveis e selecione **Conectar**.
- Os dispositivos emparelhados serão ligados automaticamente ao instrumento quando estiverem disponíveis.
- Os dispositivos emparelhados podem ser ligados, desligados, renomeados ou removidos manualmente por todos os utilizadores.

Conectividade

Menu  → Definições → Conectividade

O instrumento pode ser ligado a um Sistema de Informação de Laboratório ou Hospital (LIS/HIS) com uma ligação LAN ou WLAN. Essas ligações podem ser utilizadas para transferir dados automaticamente entre o instrumento e o sistema para a gestão e visualização de resultados remota.

Contacte o seu fornecedor para obter mais informações sobre a conectividade.

Nota! Contacte a administração do sistema quanto às suas definições de conectividade.

LIS

Menu  → Definições → Conectividade → LIS

- É possível ativar ou desativar a ligação LIS. Quando ativada, é possível selecionar a transferência automática de resultados. Se a ligação for interrompida, os resultados que foram gerados mas não enviados para o LIS ficam visíveis na visualização de resultados de LIS offline (consulte a Seção "Lista de LIS offline")
- É possível selecionar o tipo de ligação. Os tipos de ligação disponíveis são:
 - » POCT1-A2
 - » LIS01-A2 (TCP/IP)
 - » LIS01-A2 (RS232)
- O endereço do servidor de LIS e a porta TCP podem ser alterados.

- O intervalo de conversa pode ser alterado utilizando a barra deslizante.
- A codificação TLS pode ser ativada. O certificado TLS pode ser carregado a partir de um armazenamento USB.
- É possível ativar a validação do identificador do paciente. Quando ativado, o instrumento verifica a ID do paciente a partir do middleware POCT01-A2. Se a ID do Paciente inserida for inválida, o instrumento emite uma mensagem de erro.
- É possível ativar os dados do paciente apresentados. Quando ativado, o instrumento procura dados do paciente a partir do middleware POCT01-A2 com base na ID do Paciente inserida.
- A transferência de resultados offline pode ser alterada entre o modo automático e manual. Quando selecionar automático, os resultados de LIS offline são transferidos automaticamente quando a ligação for restabelecida. Quando selecionar manual, o utilizador tem de escolher os resultados a transferir para o LIS.

TCP/IP

Menu  → Definições → Conectividade → TCP/IP

- O tipo de endereço IP pode ser alternado entre IP estático e IP dinâmico.
- O endereço IP pode ser alterado.
- A máscara da subrede pode ser alterada.
- O portal padrão pode ser alterado.
- O servidor de DNS pode ser alterado.

WLAN

Menu  → Definições → Conectividade → WLAN

É possível ativar ou desativar a ligação WLAN. Quando ativado, a ligação pode ser definida procurando as redes WLAN disponíveis, escolhendo Procurar ou através da configuração manual. Procurar exibe a lista de redes WLAN disponíveis. Selecione a rede pretendida na lista. Se a rede estiver protegida por palavra-passe, surge uma janela pop-up para a palavra-passe.

5. GESTÃO DE CQ

A gestão de CQ pode ser acedida a partir do Menu  selecionando **Gestão de CQ**. As definições de gestão de CQ controlam a funcionalidade de medição do Controlo de Qualidade destinada à monitorização do desempenho do instrumento, utilizando kits de reagentes e controlos QuikRead go.

Definições de CQ

Menu  → Gestão de CQ → Definições de CQ

A ID de Controlo pode ser ativada e o instrumento requer que o utilizador o insira para realizar o controlo de qualidade.

Se ativada, a verificação de CQ pode ser ativada para indicar se um resultado de CQ está dentro do intervalo definido para a amostra de CQ. Quando a verificação de CQ está ativada e o resultado de CQ está dentro do intervalo aceite, **CQ aprovado** é apresentado com o resultado. Se o resultado de CQ estiver fora do intervalo **CQ reprovado**. O **Resultado fora do intervalo** é apresentado com o resultado.



Quando ativado, o bloqueio de CQ pode ser ativado para restringir a utilização do instrumento caso a última medição de CQ falhe ou o programa de CQ tenha expirado. Depois de expirado, o utilizador não poderá medir amostras do paciente antes de realizar um controlo de qualidade que seja aprovado. Defina o programa e selecione diariamente, após o número selecionado de testes ou os dias selecionados. O instrumento requer uma entrada para os últimos dois. Se o programa estiver definido para "diariamente", o bloqueio de CQ fica ativo no dia seguinte se a medição de CQ não ti-

ver sido realizada. Se o programa estiver definido para dias selecionados, o bloqueio de CQ fica ativo no dia seguinte se a medição de CQ não tiver sido realizada atempadamente.

Adicionar novo CQ

Menu  → Gestão de CQ → Adicionar novo CQ

Adicionar novo CQ é utilizado para inserir informações de um novo controlo de qualidade (CQ) quando a definição de ID de Controlo está ativada nas definições de CQ. O CQ adicionado está disponível para seleção ao realizar medições de CQ. O instrumento utiliza as informações de controlo ao determinar se um CQ está aprovado ou reprovado.

É possível inserir um nome de CQ para definir um nome visível na seleção da lista de CQ. É possível alterar a unidade de CQ apresentada com os resultados. O intervalo de CQ é obrigatório e é utilizado para determinar se uma medição de CQ ao utilizar a ID de controlo é aprovada ou reprovada. A concentração de CQ é obrigatória e é o valor de objetivo da medição de controlo. A validade do lote de CQ é obrigatória e é utilizada para verificar se os reagentes expirados são utilizados para CQ.

É possível definir a data de validade do frasco de CQ em utilização. Os frascos de controlo do kit de reagentes QuikRead go possuem uma data de validade e um período de validade em utilização separado, depois de abertos. Para auxiliar na gestão dos períodos de validade do frasco de CQ em utilização, o instrumento oferece a opção de inserir a data da última utilização de um frasco de CQ aberto. Ao realizar o CQ e selecionar uma ID de Controlo, se a data de validade do frasco aberto tiver expirado, o instrumento apresenta uma janela pop-up. A janela pop-up sugere que abra um novo frasco e insira uma nova data de validade do novo frasco aberto em utilização.

É possível inserir informações adicionais de CQ para cada ID de Controlo.

Nota! Consulte a etiqueta e as instruções de utilização do controlo quando inserir informações para um novo controlo.

Lista de CQ

Menu  → Gestão de CQ → Lista de CQ

É possível visualizar e alterar informações da ID de Controlo a partir da lista de CQ. A vista da lista apresenta o nome, a data de validade, o teste e o intervalo para cada controlo.

A lista pode ser ordenada utilizando os títulos da coluna.

Adicionar novo frasco de CQ em utilização

Menu  → Gestão de CQ → Adicionar novo frasco de CQ em utilização

É possível inserir uma nova data de validade do frasco de CQ em utilização para uma ID de controlo existente. Seleccione a ID de controlo ao qual pretende adicionar um novo frasco de CQ em utilização com data de validade a partir da lista. Surge uma janela de pop-up a orientar a configuração.

A data pode ser adicionada como uma data ou como um número de dias a partir da data de inserção. É possível eliminar uma data de validade de frasco aberto inserida anteriormente.

Nota! Verifique o prazo de validade em utilização nas instruções de utilização do controlo.

6. MENU DE MANUTENÇÃO

O menu de manutenção pode ser acedido a partir do *Menu* ≡ selecionando *Manutenção*.

Atualização de software

Menu ≡ → *Manutenção* → *Atualização de software*

A versão de software do instrumento pode ser atualizada com a ajuda de um armazenamento USB. Contacte o fornecedor local para obter mais detalhes sobre atualizações de software.

Registos

Menu ≡ → *Manutenção* → *Registos*

O instrumento regista as medições, os erros e os registos de conectividade e auditoria na sua memória. Leia as secções seguintes para obter mais informações.

Registo de erros

Menu ≡ → *Manutenção* → *Registos* → *Registo de erros*

Os erros do instrumento são armazenados na sua memória. Os erros anteriores podem ser vistos no registo de erros. A visualização pode ser ordenada tocando num título de coluna. Os códigos de erro podem ser transferidos para um armazenamento USB selecionando a transferência para USB na barra de menu.

Registos de auditoria para USB

Menu ≡ → *Manutenção* → *Registos* → *Registos de auditoria para USB*

Os registos de auditoria contêm informações de início de sessão, registos de ações de medição de amostras, rejeições de resultados, eliminações de resultados e eliminações de registos. Os registos podem ser utilizados para monitorizar a utilização do instrumento.

Os registos de auditoria do instrumento podem ser transferidos para o armazenamento em USB.

Registos de medição para USB

Menu ≡ → *Manutenção* → *Registos* → *Registos de medição para USB*

Os registos de medição são utilizados para a resolução de problemas pela Aidian, por exemplo, no caso de reclamação de um cliente. Os registos de medição são

codificados e estão disponíveis apenas para o pessoal da Aidian. Contêm registos de desempenho do instrumento sem informações do paciente ou do utilizador.

Registos de conectividade

Menu ≡ → *Manutenção* → *Registos* → *Registos de conectividade*

Os registos de conectividade podem ser armazenados na memória. Altere a recolha do registo de LIS.

Os registos de conectividade podem ser transferidos para o armazenamento em USB.

Autoteste

Menu ≡ → *Manutenção* → *Autoteste*

O instrumento realiza a verificação de operações para garantir o funcionamento adequado. Para realizar manualmente um autoteste, selecione *Sim*. O sistema regressa ao ecrã inicial após a conclusão.

Gestão de resultados

Menu ≡ → *Manutenção* → *Gestão de resultados*

A duração do armazenamento de resultados de pacientes pode ser definida ou alterada. Defina o tempo de armazenamento em anos, dias ou horas. Os resultados de pacientes mais antigos serão eliminados automaticamente após o tempo selecionado. Se deixado vazio, o instrumento não elimina resultados com base no tempo.

O número máximo de resultados de pacientes armazenados pode ser alterado. Quando o limite é alcançado, o instrumento elimina automaticamente o resultado mais antigo do armazenamento.

Eliminar resultados de pacientes

Menu ≡ → *Manutenção* → *Eliminar resultados de pacientes*

A lista de resultados de pacientes pode ser totalmente eliminada. Esta opção pode ser utilizada para efeitos de proteção de dados.

Eliminar resultados de CQ

Menu ≡ → *Manutenção* → *Eliminar resultados de CQ*

A lista de resultados do CQ pode ser totalmente eliminada.

Reposição de fábrica

Menu ≡ → *Manutenção* → *Reposição de fábrica*

O instrumento pode ser reposto nas definições de fábrica.

7. SOBRE A VISUALIZAÇÃO

A visualização de *Sobre* apresenta o número de série do instrumento, a versão do software atual e as informações sobre a ligação. Além disso, pode-se atribuir um nome ao instrumento. Depois de nomeado, o nome do instrumento é indicado no canto inferior esquerdo do ecrã em todas as visualizações.

Pode aceder a “Sobre” a partir do *Menu* ≡ selecionando *Sobre*.

8. MANUTENÇÃO DO INSTRUMENTO

O QuikRead go Plus Instrument foi concebido para ser de fácil utilização, sem necessidade da manutenção regular. Para requisitos de reparação e assistência, contacte o seu fornecedor local.

Calibração do instrumento

O instrumento é calibrado na fábrica. O bom funcionamento do instrumento é verificado pelo procedimento de autoverificação durante a entrada em funcionamento e em cada medição. Em caso de avaria, surge uma mensagem de erro. Os dados de calibração que definem cada teste estão codificados nas etiquetas das tinas. Esta informação é lida automaticamente pelo instrumento a cada medição.

Limpeza do instrumento

Limpe periodicamente o exterior do instrumento utilizando um pano sem fiapos humedecido com água. Preste especial atenção à limpeza do visor. Tenha cuidado para que nenhum líquido entre no instrumento pelas bordas do visor, pela abertura do espaço de me-

dição ou pelos conectores. Se necessário, pode utilizar um detergente suave. Não utilize solventes orgânicos ou substâncias corrosivas. O derrame de material potencialmente infeccioso deve ser limpo imediatamente com um lenço de papel absorvente e as áreas contaminadas devem ser limpas com um desinfetante padrão ou álcool etílico a 70%. Os materiais utilizados para limpar derrames, incluindo as luvas, devem ser eliminados como resíduos biológicos perigosos.

Desinfetantes aceitáveis:

- Álcool etílico a 70%
- Isopropanol a 70%
- Hipoclorito de sódio a 0,5%
- Glutaraldeído a 2%

Atualização de software

O software do instrumento pode ser atualizado. Acesse à atualização do software através de *Menu*  → *Manutenção* → *Atualização do software* e siga as instruções no ecrã. Peça mais informações ao seu fornecedor local.

Substituir a bateria do relógio

O instrumento possui uma bateria para o relógio interno manter a hora quando estiver desligado. Se a carga da bateria do relógio estiver fraca, surge um aviso. A bateria do relógio pode ser substituída por uma bateria de 3 V do tipo CR 2032 (**Figura 3**).

9. ESPECIFICAÇÕES DO INSTRUMENTO

Declaração de conformidade

O QuikRead go Plus Instrument cumpre o regulamento (UE) 2017/746 relativo a dispositivos médicos para diagnóstico *in vitro*, a diretiva 2011/65/UE relativa à utilização de certas substâncias perigosas em equipamento elétrico e eletrónico, com a diretiva delegada (UE) 2015/863, que altera o Anexo II da Diretiva 2011/65/UE e a Diretiva 2012/19/UE relativa aos resíduos de equipamentos elétricos e eletrónicos (REEE). O QuikRead go Plus Instrument cumpre os requisitos de emissão e imunidade eletromagnética descritos na norma IEC 61326-2-6:2012. O instrumento atende aos requisitos de classe A da FCC. O QuikRead go Plus Instrument cumpre o regulamento (UE) 1907/2006, relativo ao Registo, Avaliação, Autorização e Restrição de Substâncias Químicas (REACH). O instrumento também cumpre a diretiva de equipamentos de rádio 2014/53/UE.

Para informações adicionais, entre em contacto com o seu fornecedor local.

Especificações técnicas

O instrumento possui um microprocessador pré-programado que controla as etapas do ensaio e o processamento de dados. A identificação do teste, o tempo e a curva de calibração ou os dados de valores limite estão contidos num código de barras em cada tina. Depois de ativado pela etiqueta na tina, o microprocessador controla e orienta todas as etapas do ensaio e converte os valores de absorvância das amostras em unidades de concentração ou valores limite.

Fotómetro

O fotómetro do QuikRead go Plus Instrument é composto por um espaço de medição, três LED e detetores de luz. O fotómetro foi concebido e calibrado para medições fotométricas e turbidimétricas.

Ecrã tátil

A interface do utilizador baseia-se num ecrã tátil capacitivo de fácil utilização. Fornece ao utilizador mensagens, alertas e animações para realizar cada etapa do ensaio, e exibe resultados de testes e mensagens de erro.

Dimensões e requisitos de alimentação

- Peso: 2,0 kg sem fonte de alimentação
- Tamanho: 26,9 x 16,6 x 13,9 cm
- Potência necessária
 - Tensão: 100-240 V CA
 - Frequência: 50-60 Hz
 - Consumo de energia:
 - Inativo 4 W
 - Modo de espera 1 W
 - Máx. 35 W (sem acessórios externos)
 - Entrada 18V = 3.3A

Identificador do instrumento

Cada QuikRead go Plus Instrument possui um número de série único que pode ser encontrado na etiqueta, na parte inferior do instrumento, e em Sobre, acessível a partir do *Menu* .

Memória

O QuikRead go Plus Instrument possui uma memória interna para o histórico e registos de resultados. O instrumento pode armazenar 6000 resultados de pacientes e 6000 resultados de CQ.

Fonte de alimentação

O instrumento é alimentado por uma fonte de alimentação fornecida com o instrumento. Além da fonte de alimentação, o instrumento pode utilizar uma bateria como fonte de energia. Um interruptor interno no interior do conector do cabo muda automaticamente da utilização alimentada por bateria para a utilização alimentada pela rede elétrica. Para obter instruções sobre a instalação de uma bateria, consulte a Secção “Inserir a bateria recarregável”.

Módulo de rádio

Wi-Fi Dual Band 2,4 GHz/5 GHz e modelo Panasonic de módulo Bluetooth: PAN9028.

Ligação de LIS

A ligação pode ser feita utilizando:

- Um conector RJ-45 e uma ligação Ethernet 10BASE-T/100BASE-TX/1000BASE-TX suportada. Deve utilizar-se um cabo de par entrançado não blindado.
- Uma ligação WLAN.
- A alimentação por Ethernet (PoE) não é suportada. Contacte o seu fornecedor para obter mais detalhes.

Ligação de USB

O instrumento possui três conectores USB tipo A e dois conectores USB tipo C. Estes conectores podem ser utilizados para impressoras, leitores de código de barras, teclados e dispositivos de armazenamento USB.

Serviço

O QuikRead go Plus Instrument foi concebido para estar isento de manutenção regular, com operações de autoverificação incorporadas. Em caso de avaria do instrumento, entre em contacto com o seu fornecedor local. Antes de enviar o instrumento para assistência, elimine todos os resultados de pacientes da visualização de manutenção seleccionando Eliminar lista de resultados do paciente e limpe o exterior do instrumento. Consulte a secção “Limpeza do instrumento”.

Garantia

A garantia do fabricante do QuikRead go Plus Instrument cobre defeitos de material ou fabrico por um período de dois anos a partir da data de compra. Para a garantia ser válida, o selo de garantia (**Figura 3**) tem de estar intacto. O fabricante concorda em reparar ou substituir o instrumento se este ficar inoperacional devido à falha de qualquer peça interna do instrumento. A garantia não cobre danos causados por utilização indevida. O fabricante não tem obrigação de modificar ou atualizar o instrumento depois de fabricado, a menos que seja identificado um defeito de fabrico. Em caso de avaria do instrumento, contacte o seu fornecedor local.

Eliminação

O QuikRead go Plus Instrument é um dispositivo eletrónico de baixa tensão. Um QuikRead go Plus Instrument usado deve ser tratado como resíduo potencialmente infeccioso. O instrumento deve ser eliminado como resíduo de equipamentos elétricos e eletrónicos (REEE 2012/19/UE) se a legislação local e nacional não exigir que o instrumento seja recolhido e eliminado como resíduo clínico potencialmente infeccioso. Pode encontrar mais informações sobre a eliminação de instrumentos no nosso site **aidian.eu**.

Os materiais de embalagem são materiais recicláveis. A unidade da bateria e a bateria do relógio interno devem ser eliminadas de acordo com as regras nacionais e locais de recolha de baterias com base na Diretiva 2006/66/CE ou no Regulamento de Baterias 2023/1542/UE.

Histórico de revisões

Aceda ao histórico de revisões em **aidian.eu**.

Bandas de frequência e respetivas potências de radiofrequência máximas:

Tecnologias suportadas	Modo de operação	Banda	Gama de frequências	Potência de saída máxima conduzida média	Ganho de antena (antena de chip integrada)	Potência de saída máxima radiada média
			[MHz]	[dBm]	[dBi]	[dBm]
Bluetooth	Taxa Básica (BR)	2,4 GHz	2 400... 2 483,5	4	2,1	<10
Bluetooth	Taxa de Dados Aprimorada (EDR)	2,4 GHz	2 400... 2 483,5	4	2,1	<10
Bluetooth	Baixa energia (LE)	2,4 GHz	2 400... 2 483,5	4	2,1	<10
WLAN	IEEE 802.11b/g/n	2,4 GHz	2 400... 2 483,5	16	2,1	<19
WLAN	IEEE 802.11a/n/ac	5 GHz	5 150... 5 250	16	1,5	<18
WLAN	IEEE 802.11a/n/ac	5 GHz	5 250... 5 350	16	1,5	<18
WLAN	IEEE 802.11a/n/ac	5 GHz	5 470... 5 725	16	1,5	<18
WLAN	IEEE 802.11a/n/ac	5 GHz	5 725... 5 825	16	1,5	<18

10. RESOLUÇÃO DE PROBLEMAS

O QuikRead go Plus Instrument exibe mensagens de erro e orienta o utilizador caso detete erros. Siga as instruções exibidas e consulte a tabela de resolução de problemas nestas instruções de utilização e nas instruções de utilização do kit QuikRead go.

Nota! Para obter mais apoio à resolução de problemas, visite aidian.eu ou contacte o seu fornecedor local.



Mensagem de erro / Resolução de problemas	Causa possível	Ação corretiva
Surge um código de erro com a mensagem “Reinicie o QuikRead go Plus”.	Avaria temporária do instrumento.	Reinicie o instrumento. Se esta mensagem de erro surgir frequentemente, contacte o apoio ao cliente.
Surge um código de erro com a mensagem “Contacte o apoio ao cliente”.	Avaria permanente do instrumento.	Contacte o apoio ao cliente.
Surge uma mensagem de erro “O nível da bateria está baixo. Ligue ao cabo de alimentação para continuar a operação”.	A carga da bateria é baixa.	Ligue a unidade de alimentação ao conector de alimentação do QuikRead go Plus Instrument.
É exibida uma mensagem de erro “A posição da tina não é a correta. Remova a tina”.	Foram deixados restos da película vedante da tina no bordo da mesma.	Remova a tina quando o instrumento a tiver levantado. Certifique-se de que todos os restos são removidos ao efetuar a próxima medição.
	O instrumento tem uma avaria mecânica.	Verifique o item acima. Se isso não se aplicar, reinicie o instrumento. Se o problema persistir, contacte o apoio ao cliente.

Mensagem de erro / Resolução de problemas	Causa possível	Ação corretiva
"Medição proibida."	Falta uma tampa de reagente ou é utilizada uma tina.	Assegure que a tina tem uma tampa de reagente e que a parte colorida interna da tampa não está pressionada.
	Falha na leitura dos dados do lote no código de barras.	Tente novamente. Se o problema persistir, cancele o teste.
	O lote do kit expirou.	Elimine o lote do kit expirado. Utilize um novo.
	A temperatura da tina é demasiado baixa.	Deixe a tina aquecer à temperatura ambiente. Volte a testar a mesma tina.
	A temperatura da tina é demasiado elevada.	Deixe a tina arrefecer à temperatura ambiente. Volte a testar a mesma tina.
"Teste cancelado".	A supressão demasiado elevada.	Volte a testar a mesma tina. O processo de supressão não foi concluído ou a amostra pode conter substâncias de interferência. No último caso, o teste não pode ser concluído.
	Supressão instável.	
	Erro na adição de reagente.	Realize um novo teste. Ocorreu um problema durante a adição do reagente. Assegure que a tampa está devidamente fechada.
	Falha do instrumento.	Realize um novo teste. Se esta mensagem surgir frequentemente, contacte o apoio ao cliente.
O QuikRead go Plus Instrument não é iniciado.	A unidade de alimentação não está ligada.	Ligue a unidade de alimentação e volte a tentar.
	A bateria está esgotada.	Ligue o cabo de alimentação e volte a tentar.
	O instrumento tem uma avaria eletrónica.	Contacte o apoio ao cliente.

Mensagem de erro / Resolução de problemas	Causa possível	Ação corretiva
O ecrã tátil não está a funcionar devidamente.	O painel tátil não está a responder.	Contacte o apoio ao cliente.
Não é possível ouvir os sons de alarme do Instrumento.	O volume está definido para um nível baixo.	Defina o volume de acordo com o procedimento descrito na Secção "Idioma, visualização, som".
	O sistema de som do instrumento tem uma avaria.	Reinicie o QuikRead go Plus Instrument. Se o problema persistir, contacte o apoio ao cliente.
A impressora não está a imprimir.	A impressora está desligada, o cabo da impressora não está ligado, a impressora avariou ou as definições não estão corretas.	Certifique-se de que a impressora está conectada e que a alimentação está ligada. Verifique as definições. Se o problema persistir, inicie o instrumento e a impressora e volte a tentar a impressão a partir do menu Resultados. Se o problema continuar, contacte o apoio ao cliente.
O leitor de código de barras não está a funcionar.	O leitor de código de barras não está ligado ou o leitor de código de barras tem uma avaria ou as definições não estão corretas.	Assegure que o leitor de código de barras está ligado. Verifique as definições. Se o problema persistir, inicie o instrumento e volte a tentar a leitura do código de barras. Se o problema continuar, contacte o apoio ao cliente.
A bateria deve ser recarregada frequentemente.	A capacidade de armazenamento da bateria diminui durante a sua vida útil.	Substitua a bateria antiga por uma nova de acordo com o procedimento descrito na Secção "Inserir a bateria recarregável".
Surge um aviso de bateria do relógio.	A bateria do relógio interno está esgotada.	Substitua a bateria do relógio de acordo com o procedimento descrito na Secção "Substituir a bateria do relógio".

Direitos de função do utilizador

Ação	Utilizador geral	Administrador
Medição de pacientes	X	X
Ver lista de resultados de pacientes	- / X*	X
Ver lista de resultados de LIS offline	- / X*	X
Medição de CQ	X	X
Ver resultados de CQ	X	X
Adicionar nova ID de Controlo	X	X
Limpe todas as informações do paciente	-	X
Transferir resultados para USB	- / X*	X
Alterar palavra-passe	X**	X
Definir palavra-passe de administrador	-	X
Definições	X***	X
Economia de energia	-	X
Alteração temporária: Economia de energia	X	-
Idioma, brilho do ecrã, volume	-	X
Alteração temporária: idioma, brilho do ecrã, volume	X	X
Manutenção	-	X
Manutenção: registo de erros	X***	X
Sobre	X***	X

*Se ativado pelo Administrador ** Apenas utilizador local. Restrito quando a lista de operadores remotos está ativa. *** Apenas visualização

SOMMARIO

1 INTRODUZIONE.....	55	Visualizzazione dettagliata dei risultati del campione	64	Registri delle misurazioni su USB	71
Finalità d'uso	55	Misurazione del campione di controllo di qualità	64	Registri di connettività	71
QuikRead go Plus Instrument	55	Vista dei risultati di CQ	64	Autotest	71
Informazioni sulla sicurezza	55	Vista dettagliata dei risultati di CQ	65	Gestione dei risultati	71
Precauzioni e limitazioni	55	Risultati	65	Ripristino delle impostazioni predefinite	71
2 OPERAZIONI PRELIMINARI	56	Eliminazione dei risultati	65	7 VISTA INFO	71
Apertura della confezione.....	56	Elenco LIS offline.....	65	8 MANUTENZIONE DELLO STRUMENTO	71
Accessori.....	56	4 IMPOSTAZIONI	66	Calibrazione dello strumento	71
Componenti di QuikRead go Plus Instrument	56	Lingua, display, audio	67	Pulizia dello strumento	71
Sollevamento o trasporto di QuikRead go Plus Instrument	58	Data e ora	67	Aggiornamento software	71
Posizione e ambiente	58	Risparmio energetico	67	Sostituzione della batteria dell'orologio	71
Durante l'uso.....	58	Misurazione	67	9 SPECIFICHE DELLO STRUMENTO	72
Durante il trasporto e lo stoccaggio	58	Parametri di test	67	Dichiarazione di conformità	72
Cavo di alimentazione e batteria	58	Accessori.....	68	Specifiche tecniche	72
Connettori e cavi.....	58	Gestione utenti	68	Fotometro	72
Collegamento del cavo di alimentazione	58	Impostazioni dell'operatore.....	68	Display touchscreen	72
Inserimento della batteria ricaricabile	58	Impostazioni del paziente	68	Dimensioni e requisiti di alimentazione	72
Accensione e spegnimento	58	Impostazioni degli ID aggiuntivi	68	Identificativo dello strumento	72
Accensione	58	Bluetooth	69	Memoria	72
Spegnimento	58	Connettività	69	Alimentatore	72
Uso del touchscreen.....	58	LIS	69	Modulo radio	72
Configurazione iniziale	59	TCP/IP	69	Connessione LIS	73
Interfaccia utente	60	WLAN	69	Connessione USB	73
Icone nell'area di stato	61	5 GESTIONE CQ.....	69	Assistenza	73
Menu.....	61	Impostazioni del CQ	69	Garanzia	73
Notifiche.....	61	Aggiunta di un nuovo CQ	70	Smaltimento	73
Selezione della lingua.....	62	Elenco di CQ	70	Cronologia delle revisioni	73
Impostazioni generali.....	62	Aggiunta di un nuovo flacone del CQ in uso	70	10 RISOLUZIONE DEI PROBLEMI ..	74
3 FUNZIONAMENTO DELLO STRUMENTO	62	6 MENU MANUTENZIONE	71	Diritti in base al ruolo dell'utente.....	77
Esecuzione di una misurazione.....	62	Aggiornamento software	71		
Misurazione del campione del paziente	62	Registri	71		
Visualizzazione dei risultati del campione del paziente.....	63	Registro errori.....	71		
		Registri di controllo su USB	71		

1. INTRODUZIONE

Finalità d'uso

QuikRead go Plus Instrument è un sistema intuitivo per test diagnostici *in vitro*. È stato progettato per misurare vari analiti da campioni di pazienti necessari come ausilio per la diagnosi e il monitoraggio del trattamento. Il sistema è composto dallo strumento QuikRead go Plus e dai kit di reagenti QuikRead go.

QuikRead go Plus Instrument è uno strumento automatizzato progettato e calibrato per misurazioni fotometriche e turbidimetriche. Lo strumento è destinato alla determinazione quantitativa e qualitativa di analiti provenienti da campioni umani, quali sangue intero, siero, plasma, tamponi orofaringei e campioni fecali mediante l'uso di vari kit di reagenti QuikRead go, da utilizzare come ausilio per la diagnosi e il monitoraggio del trattamento. QuikRead go Plus Instrument è destinato all'uso da parte di operatori sanitari in laboratori clinici e ambienti per analisi decentrate (near-patient testing).

QuikRead go Plus Instrument

Lo strumento fornisce una guida alla procedura di analisi mediante l'uso di una serie di messaggi e animazioni visualizzati sullo schermo. Durante l'avvio, lo strumento esegue un autotest per garantire il funzionamento corretto dei componenti interni, quali il sistema ottico e le parti meccaniche.

QuikRead go Plus Instrument misura l'assorbanza o la torbidità del contenuto di una cuvetta e la converte in un valore di concentrazione dell'analita o in un risultato qualitativo basato su dati di calibrazione di test preimpostati. I dati di calibrazione di ciascun test sono codificati sull'etichetta della cuvetta. Queste informazioni vengono trasferite automaticamente a QuikRead go Plus Instrument durante una misurazione.

Le analisi vengono eseguite in base alle istruzioni per l'uso fornite in dotazione con ciascun kit di reagenti QuikRead go. I risultati sono disponibili in pochi minuti. Lo strumento può essere utilizzato con alimentazione di rete o a batteria; inoltre, è dotato di connessioni USB per una stampante esterna, una tastiera e un lettore di

codici a barre.

QuikRead go Plus Instrument può essere collegato a un sistema informativo di laboratorio e ospedaliero (LIS/HIS) remoto. Lo strumento utilizza un protocollo di trasferimento dati standardizzato. Per ulteriori informazioni, contattare il fornitore di zona.

Informazioni sulla sicurezza

Per la sicurezza dell'utente, è necessario rispettare tutte le avvertenze e i consigli di prudenza. Per avvisare l'utente di potenziali pericoli elettrici o operativi, vengono fornite avvertenze e consigli di prudenza, ove applicabile. QuikRead go Plus Instrument contiene sostanze estremamente preoccupanti (Substances of Very High Concern, SVHC) specificate nel regolamento REACH (UE 1907/2006); per maggiori informazioni, visitare il sito aidian.eu. Le sostanze SVHC sono legate ai componenti interni di QuikRead go Instrument. Non sono necessarie precauzioni specifiche relative alla manipolazione.

Prima di utilizzare QuikRead go Plus Instrument, leggere attentamente le seguenti precauzioni e limitazioni. In caso di incidente grave, segnalarlo al fabbricante o al suo rappresentante e/o all'autorità nazionale.

Precauzioni e limitazioni

- Solo per uso diagnostico *in vitro*.
- Non versare liquidi o fare cadere oggetti sopra o all'interno dello strumento.
- La fuoriuscita di materiale potenzialmente infettivo deve essere pulita immediatamente con un panno assorbente di carta e le aree contaminate devono essere tamponate con un disinfettante standard o con alcool etilico al 70% (vedere la sezione "Pulizia dello strumento").
- Il materiale utilizzato per la pulizia delle fuoriuscite, compresi i guanti, deve essere smaltito come rifiuto a rischio biologico.
- Seguire le istruzioni per l'uso del reagente QuikRead go fornite in dotazione con ciascun kit di reagenti.
- È possibile utilizzare esclusivamente reagenti QuikRead go.
- I materiali necessari ma non forniti sono elencati nelle istruzioni per l'uso del kit di reagenti QuikRead go.

- Non miscelare componenti con numeri di lotto diversi o per analisi diverse.
- Non inserire mai una cuvetta nello strumento se il tappo del reagente non è chiuso ermeticamente.
- Non inserire le dita o dispositivi esterni nello strumento quando il coperchio è aperto.
- Assicurarsi di avere rimosso completamente la pellicola sigillante della cuvetta.
- Una pressione eccessiva o l'uso di oggetti appuntiti potrebbe danneggiare lo schermo.
- Utilizzare esclusivamente l'alimentatore fornito con lo strumento e assicurarsi che la spina sia posizionata in modo da poterla rimuovere.
- Utilizzare esclusivamente la batteria icaricabile ufficiale di QuikRead go fornita da Aidian.
- Non rimuovere o spegnere un dispositivo di memoria USB durante il trasferimento dei dati.
- Utilizzare cavi USB di lunghezza inferiore a 3 m per collegare gli accessori allo strumento.
- Non aprire le coperture dello strumento rimuovendone le viti. La rottura del sigillo di garanzia comporta la decadenza della garanzia dello strumento (vedere la **Figura 3**).
- Utilizzare una rete interna protetta o una rete privata virtuale (VPN) quando si collega QuikRead a un sistema LIS/HIS tramite rete LAN.
- Non utilizzare e non collegare lo strumento alla rete LAN in caso di rottura del sigillo di garanzia.
- Non lasciare sbloccato lo strumento in aree accessibili al pubblico.
- Eliminare gli account utente non più in uso dallo strumento (inclusi i relativi dati locali).
- È necessario valutare l'ambiente elettromagnetico prima di utilizzare lo strumento.
- Questa apparecchiatura è stata progettata e testata secondo le norme CISPR 11, classe A. Può causare interferenze radio in un ambiente domestico; in tal caso, può essere necessario adottare provvedimenti volti ad attenuare tali interferenze.
- Se l'attrezzatura viene utilizzata in un modo non specificato dal produttore, le garanzie di prestazione fornite dal. L'apparecchiatura potrebbe essere danneggiate.

2. OPERAZIONI PRELIMINARI

Apertura della confezione

Aprire la confezione e verificare che contenga tutti i seguenti articoli:

- Strumento
- Istruzioni per l'uso
- Alimentatore
- Cavo di alimentazione
- Certificato di analisi

Esaminare attentamente lo strumento per verificare che non si sia danneggiato durante il trasporto. In caso di danni o eventuali componenti mancanti, informare immediatamente il fornitore di zona.

La confezione dello strumento può conservata per essere utilizzata per il trasporto, ad esempio in caso di invio all'assistenza.

Accessori

Gli accessori per il sistema QuikRead go lo rendono più efficace, sicuro e facile da usare. Per maggiori informazioni, visitare il sito aidian.eu.

Accessori disponibili:

Stampante

- Allo strumento può essere collegata una stampante esterna. Per un elenco di stampanti compatibili e di parametri di configurazione, visitare il sito aidian.eu.
- Collegare la stampante a una porta USB o tramite Bluetooth. Quando si collega una stampante, la relativa icona viene visualizzata nella barra di stato.

Lettoce di codici a barre

- Allo strumento può essere collegato un lettore di codici a barre esterno. Per un elenco di lettori di codici a barre compatibili, visitare il sito aidian.eu.
- Collegare il lettore di codici a barre a una porta USB o tramite Bluetooth. Quando si collega un lettore di codici a barre, la relativa icona viene visualizzata nella barra di stato.

Tastiera

- Allo strumento può essere collegata una tastiera esterna.
- Collegare la tastiera a una porta USB o tramite Bluetooth. Quando si collega una tastiera, la relativa icona viene visualizzata nella barra di stato.

Nota! Per collegare gli accessori allo strumento, utilizzare cavi USB di lunghezza inferiore a 3 m.

Componenti di QuikRead go Plus Instrument

I componenti dello strumento sono illustrati nella **Figura 1**, nella **Figura 2** e nella **Figura 3**.



Figura 1 Vista anteriore

1. Pozzetto di misurazione
2. Touchscreen
3. Pulsante di accensione
4. Porta USB (tipo A)



Interruttore ON/OFF

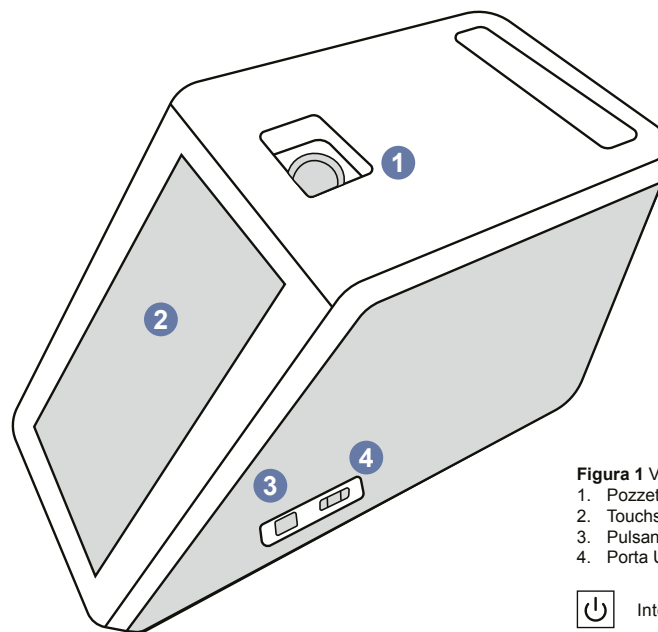

Figura 2 Vista posteriore

- | | |
|---------------------------------|-----------------------|
| 1. Porta RJ-45 | 4. Porta USB (tipo C) |
| 2. Connettore dell'alimentatore | 5. Porta USB (tipo A) |
| 3. Porta USB (tipo C) | 6. Porta USB (tipo A) |
| | 7. Maniglia |



Consultare le istruzioni per l'uso

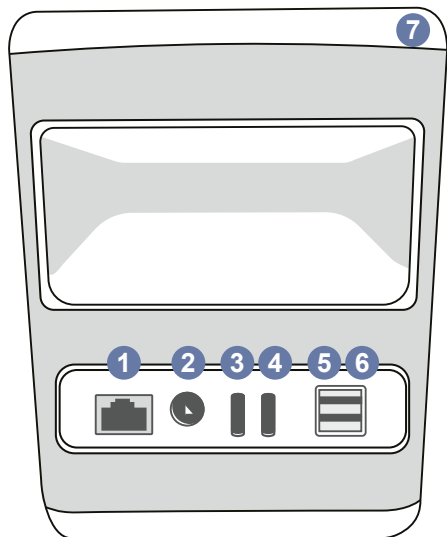

RJ-45



Alimentatore



USB



Figura 3 Parte inferiore

1. Coperchio del gruppo batteria
2. Connettore della batteria
3. Gruppo batteria
4. Batteria dell'orologio
5. Sigillo di garanzia

Sollevamento o trasporto di QuikRead go Plus Instrument

Quando si solleva o si trasporta lo strumento, maneggiarlo sempre con cautela. Per sollevarlo, utilizzare la maniglia presente sul retro (**Figura 2**).

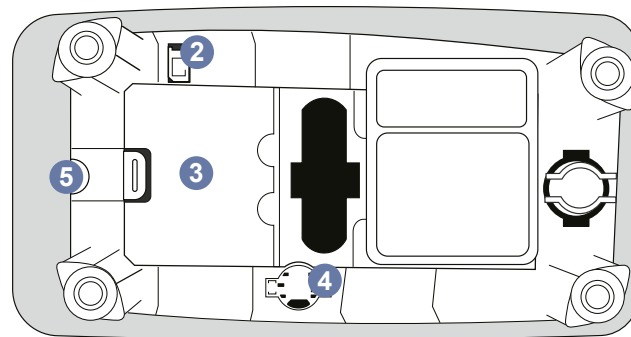
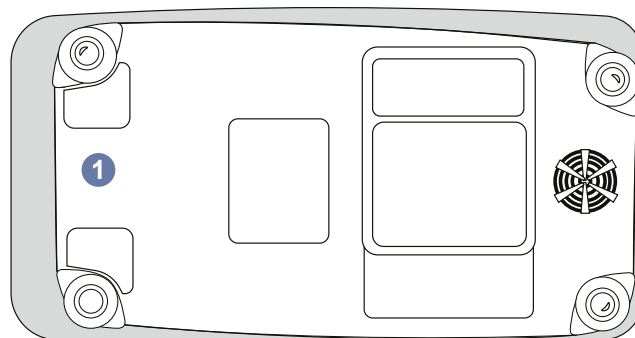
Posizione e ambiente

Durante l'uso

QuikRead go Plus Instrument deve essere posizionato su una superficie piana, pulita e orizzontale, rispettando le seguenti indicazioni:

- Uso in ambienti chiusi
- Altitudine massima di 2000 m
- La temperatura ambiente deve essere compresa tra 15 °C e 35 °C.
- Umidità relativa massima dell'80% per temperature fino a 31 °C con diminuzione lineare dell'umidità relativa fino al 67% a 35 °C (senza condensa).
- Non esporre lo strumento alla luce diretta del sole.
- Non spostare lo strumento né esporlo a vibrazioni durante le misurazioni.
- Non eseguire la misurazione su un veicolo in movimento.
- Fluttuazioni della tensione di rete fino a $\pm 10\%$ della tensione nominale.
- Posizionare lo strumento in modo che sia facile spegnere l'alimentazione e scollegare il cavo di alimentazione.
- Non caricare lo strumento con un power bank.
- Non collegare dispositivi esterni non autorizzati da Aidian. Il valore EMC potrebbe essere superiore.
- Non inserire dispositivi USB per dati mobili LTE nello strumento.
- Tutti i circuiti esterni dei dispositivi collegati all'apparecchiatura devono essere dotati come minimo di un doppio isolamento dalla rete elettrica.
- Non posizionare lo strumento in un campo magnetico o elettrico forte.
- Non utilizzare questo strumento in prossimità di sorgenti di forti radiazioni elettromagnetiche (ad esempio sorgenti RF intenzionali non schermate), poiché potrebbero interferire con il funzionamento corretto.

- Grado di inquinamento 2.
- Categoria di installazione II (tensione transitoria di 2500 V).
- Restrizioni: questo dispositivo WiFi o Bluetooth non può essere utilizzato entro un raggio di 20 km dal centro di Ny-Ålesund a Svalbard, in Norvegia.



Durante il trasporto e lo stoccaggio

- La temperatura ambiente deve essere compresa tra 2 °C e 35 °C.
- Proteggere da pioggia e umidità.
- Maneggiare lo strumento con cautela.

Cavo di alimentazione e batteria

QuikRead go Plus Instrument può essere utilizzato sia con il cavo di alimentazione che a batteria. La batteria si carica automaticamente quando è collegato il cavo di alimentazione. La lista delle batterie compatibili è disponibile sul sito aidian.eu.

Connettori e cavi

Lo strumento è dotato di una porta USB-A laterale (**Figura 1**) e di cinque connettori: due porte USB-A, due porte USB-C e un connettore LAN sul retro dello strumento (**Figura 2**); inoltre, sul lato destro dello strumento è presente una porta USB-A. Per la descrizione dello schema elettrico, visitare il sito aidian.eu.

Collegamento del cavo di alimentazione

Inserire il cavo di alimentazione sul retro dello strumento (vedere la **Figura 2**). Collegare l'alimentatore a una presa di corrente.

Inserimento della batteria ricaricabile

Per inserire la batteria ricaricabile nello strumento, attenersi scrupolosamente alla procedura riportata di seguito (vedere la **Figura 3**).

1. Spegnerlo lo strumento (se acceso) e scollegare il cavo di alimentazione.
2. Posizionare lo strumento su un lato su una superficie piana, quindi aprire il coperchio del gruppo batteria.

3. Collegare il connettore della batteria al gruppo batteria.
4. Inserire la batteria in sede e assicurarsi che sia posizionata correttamente.
5. Chiudere il coperchio del gruppo batteria e riportare lo strumento in posizione verticale.

Accensione e spegnimento

Accensione

Per accendere lo strumento, tenere premuto il pulsante di accensione sul pannello laterale (vedere la **Figura 1**) fino all'accensione della retroilluminazione dello schermo. La spia illuminata sul pulsante di accensione indica che lo strumento è acceso. Se non si accende, assicurarsi che il cavo di alimentazione sia collegato. Se lo strumento viene usato a batteria e non si avvia premendo il pulsante di accensione, la batteria potrebbe essere scarica. Per avviare lo strumento con una batteria scarica, collegare il cavo di alimentazione e premere il pulsante di accensione.

Spegnimento

Per spegnere lo strumento, premere il pulsante di accensione. Viene visualizzata una finestra a comparsa per la conferma dello spegnimento. Se viene confermata, lo strumento si spegne. Tenendo premuto il pulsante di accensione per più secondi, si conferma lo spegnimento anche senza toccare la finestra a comparsa visualizzata.

Se al momento dello spegnimento lo strumento contiene una cuvetta, quest'ultima si solleva e lo strumento chiede di rimuoverla.

Uso del touchscreen

Il touchscreen utilizza la tecnologia touch capacitiva e supporta gesti come lo scorrimento se applicabili nell'interfaccia utente. Lo schermo può essere utilizzato con le dita, indossando guanti monouso o con una penna per touchscreen. L'interazione con il touchscreen non richiede una pressione forte. Quando si tocca un pulsante si ottiene un feedback multisensoriale a livello visivo, con cambio di aspetto ed emissione di un suono. Un comando viene registrato nel momento in cui si solleva il dito dal pulsante virtuale toccato. Se la

pressione viene rilasciata al di fuori dell'area iniziale del pulsante, non viene registrato alcun comando.

Configurazione iniziale

Quando si avvia QuikRead go Plus Instrument per la prima volta, lo strumento richiede all'utente di impostare la password di amministratore. Poi lo strumento suggerisce la configurazione guidata, che può essere saltata dall'utente se desidera utilizzare le impostazioni predefinite di fabbrica (**Figura 4**). Dopo aver completato la configurazione iniziale o averla saltata, viene visualizzata la schermata iniziale (**Figura 5**).

Per modificare le impostazioni in un secondo momento, selezionare *Menu*  → *Impostazioni*.

Nota! Per ulteriori informazioni su un'impostazione, toccare l'icona *Info*  accanto all'impostazione di QuikRead go Plus Instrument.



Figura 4
Impostazione della password amministratore

Nota! Se non diversamente specificato, le impostazioni inviate dal middleware POCT01-A2 sovrascrivono quelle effettuate sullo strumento.

Nota! Per le connessioni, utilizzare solo i criteri di protezione più stringenti disponibili.

Configurazione iniziale:

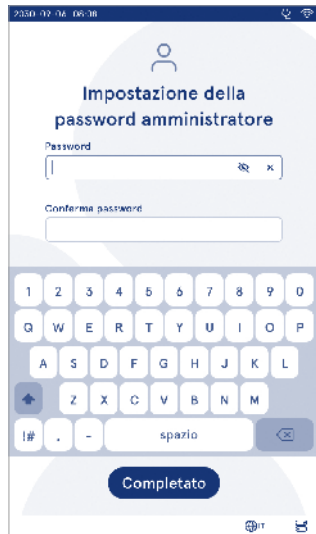
1. Lingua
 - Selezionare la lingua del sistema.
2. Display, audio
 - Regolare la luminosità dello schermo, il volume degli avvisi e il volume del tastierino utilizzando i cursori.
3. Data e ora
 - Selezionare il formato della data e impostare la data corrente.



Figura 5
Configurazione iniziale

- Selezionare il formato orario e impostare l'ora corrente.
4. Risparmio energetico
 - Con il cursore, selezionare il periodo di inattività dopo il quale lo strumento entra in modalità di attesa.
 - Selezionare la funzionalità della modalità di attesa.
5. Misurazione
 - È possibile scegliere di attivare la misurazione in serie:
 - » quando è attiva, lo strumento avvia automaticamente la misurazione di un nuovo campione del paziente dopo aver accettato o rifiutato un risultato precedente.
 - È possibile scegliere di attivare la misurazione di emergenza:
 - » in tal caso, un utente può eseguire un test utilizzando la misurazione di emergenza senza dover effettuare l'accesso. Quando è attiva, impostare il numero di misurazioni di emergenza consentite.
6. Parametri di test
 - La vista mostra i test attualmente disponibili e le unità attualmente selezionate. Selezionare il test per cui si desidera regolare i parametri.
 - » Per una descrizione dettagliata delle impostazioni dei parametri di test, vedere la sezione "Parametri di test".
7. Stampa
 - È possibile scegliere di attivare la stampa: in tal caso, è possibile scegliere di attivare la stampa automatica.
8. Impostazioni dell'operatore
 - È possibile scegliere di attivare l'ID operatore: in tal caso, lo strumento chiede all'utente di inserire l'ID operatore durante l'esecuzione delle misurazioni.
 - » Se è attivo, è possibile scegliere se lo strumento deve proporre sempre l'ID operatore inserito in precedenza.
 - È possibile scegliere di impostare l'accesso utente obbligatorio. Se è attivo, l'utente deve effettuare l'accesso utilizzando il proprio nome utente e la password.

» Se è attivo, usando il cursore è possibile selezionare il periodo di inattività trascorso il quale l'utente verrà disconnesso automaticamente. Inoltre, è possibile selezionare di disconnettere automaticamente l'utente dopo ogni misurazione.

» Se è attivo, è possibile scegliere di consentire l'elenco degli operatori remoti.

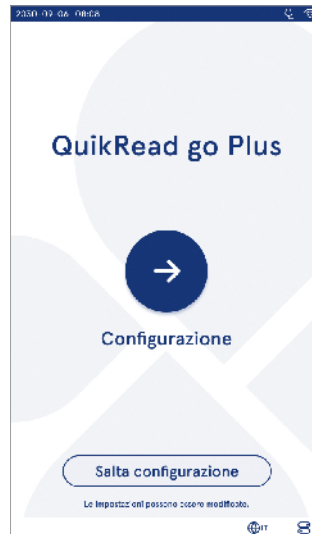
- Se è attivo, gli account di accesso salvati a livello locale verranno disattivati, mentre saranno attivi gli account middleware LIS. Per funzionare correttamente, richiede una connessione POCT01-A2 attiva. Vedere la sezione "Connettività per la configurazione di una connessione LIS".

9. Impostazioni di utenti generici

- Selezionare se gli utenti generici possono visualizzare l'elenco dei risultati.

- Selezionare se gli utenti generici possono visualizzare l'elenco di CQ.

» **Nota!** Quando si accede come amministratore, l'elenco dei risultati e l'elenco di CQ sono sempre disponibili per la visualizzazione.

10. Impostazioni dell'ID paziente e dell'ID aggiuntivo

- È possibile scegliere di attivare l'ID paziente: in tal caso, lo strumento chiede all'utente di inserire l'ID paziente durante l'esecuzione delle misurazioni.

- È possibile scegliere di attivare un ID aggiuntivo: in tal caso, lo strumento chiede all'utente di inserire l'ID aggiuntivo durante l'esecuzione delle misurazioni.

» Per maggiori informazioni sulla gestione degli ID aggiuntivi, consultare la sezione "Gestione ID aggiuntivi".

11. Archiviazione dei risultati

- Selezionare il periodo di conservazione dei risultati dei pazienti nella memoria dello strumento. Una volta trascorso l'intervallo di tempo selezionato, lo strumento elimina automaticamente i risultati meno recenti dalla memoria. Se non viene indicato, lo strumento non elimina i risultati in base al tempo.

» Selezionare anni, giorni o ore.

- Selezionare il numero massimo di risultati del paziente da archiviare. Una volta raggiunto il limite, lo strumento elimina automaticamente il risultato meno recente dalla memoria.

Interfaccia utente

QuikRead go Plus Instrument viene utilizzato tramite un'interfaccia grafica utente progettata in modo da fungere da guida per l'uso. In questa sezione vengono illustrati i principi essenziali dell'interfaccia utente.

La schermata visualizza i pulsanti virtuali e le informazioni sul funzionamento e sullo stato dello strumento. Per regolare i cursori, è sufficiente premerli e spostarli sullo schermo. Allo stesso modo, nel caso di viste con più contenuti di quelli che possono essere visualizzati in una singola schermata, è possibile scorrere la vista verso l'alto e verso il basso premendo sullo schermo all'esterno di un'area di selezione attiva e spostandola. Ogni vista mostra l'area di stato e i relativi simboli, la barra del menu, la vista principale e i tasti di scelta rapida in basso per la selezione della lingua e le impostazioni generali di luminosità del display e del volume. Tutti gli utenti possono modificare le impostazioni della lingua, del display e audio. Le modifiche apportate da un utente generico si ripristinano allo spegnimento dello strumento o quando l'utente si disconnette.

Toccare le icone sullo schermo per interagire con lo strumento.



Figura 6 Schermata iniziale

1. Area di stato
2. Barra del menu
3. Vista
4. Selezione della lingua
5. Impostazioni generali

Simboli dell'interfaccia utente di QuikRead go Plus Instrument

	Misura campione		Elenco di azioni
	Controllo di qualità		Schermata iniziale
	Menu		Notifica
	Stampa		Selezione della lingua
	Commento		Impostazioni generali
	Rifiuta/Elimina		Ulteriori informazioni

Icone nell'area di stato

	Indicatore del livello di carica della batteria		Cavo di alimentazione collegato (ricarica della batteria se collegata)
	Avvertenza livello batteria basso (simbolo rosso)		Stato del WiFi
	Dispositivo di memoria USB collegato		Connesso al LIS
	Tastiera collegata		Connessione al LIS interrotta
	Lettore di codici a barre collegato		Risultati LIS offline in attesa di invio
	Stampante collegata		Invio dei risultati offline al LIS
			Bluetooth attivato

Menu

Tutte le funzioni dello strumento sono accessibili dal menu principale . Nella barra superiore del menu è presente il pulsante *Misura campione* . Premere questa icona per accedere rapidamente alla misurazione del campione. Nella barra superiore è presente anche un pulsante per chiudere il menu e tornare alla vista precedente e di un pulsante Home per tornare alla schermata iniziale.



Figura 7 Menu

Notifiche

Le notifiche dello strumento possono essere visualizzate nell'*Elenco notifiche* presente nella barra del menu. L'icona cambia quando sono disponibili delle notifiche. Se si seleziona una notifica dall'elenco, vengono visualizzate maggiori informazioni e una guida alla risoluzione dei problemi. Le notifiche sono suddivise in tre classi:

- Le notifiche critiche non temporali sono di colore blu, ad esempio misurazione pronta.
- Gli errori importanti sono di colore giallo, ad esempio errore di connessione al LIS.
- Gli errori di sistema sono di colore rosso, ad esempio autotest non riuscito.

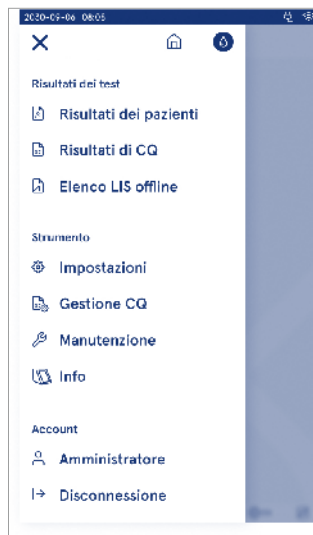
Per ulteriori informazioni sugli errori e sulla risoluzione dei problemi, vedere la sezione 10 "Risoluzione dei problemi".

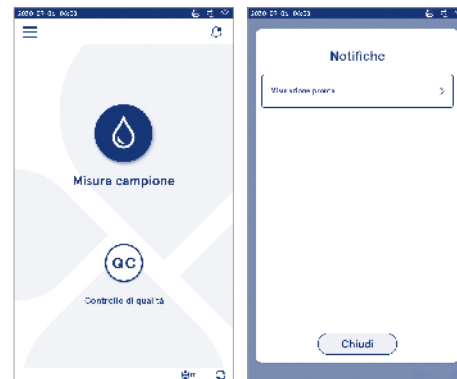

Selezione della lingua

La lingua dell'interfaccia può essere modificata temporaneamente da tutti gli utenti toccando il pulsante *Selezione lingua*  visibile nell'angolo in basso a destra dello schermo. La selezione della lingua influisce sul menu e sulla lingua delle istruzioni, nonché sul layout del tastierino. La lingua del sistema viene ripristinata quando gli utenti si disconnettono o lo strumento viene spento.

L'utente amministratore può modificare la lingua del sistema selezionando *Menu*  → *Impostazioni* → *Lingua, display, audio*.

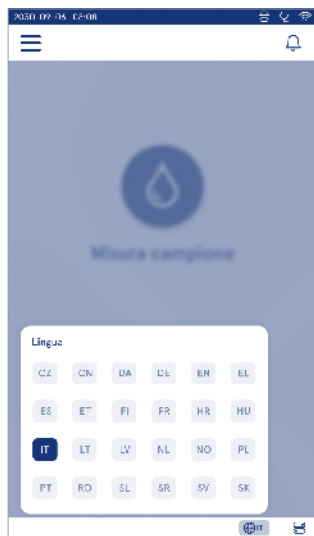

Impostazioni generali

Le impostazioni generali possono essere modificate temporaneamente da tutti gli utenti toccando il pulsante di scelta rapida *Impostazioni generali*  visibile nell'angolo in basso a destra dello schermo. L'utente può modificare la luminosità del display, il volume degli avvisi e il volume del tastierino. Le impostazioni predefinite del sistema vengono ripristinate quando gli utenti si disconnettono o lo strumento viene spento.

- La luminosità del display può essere regolata spostando il cursore.
- Il volume degli avvisi può essere regolato spostando il cursore. È possibile disattivare l'audio degli avvisi spostando il cursore completamente a sinistra.
- Il volume del tastierino può essere regolato spostando il cursore. È possibile disattivare l'audio del tastierino spostando il cursore completamente a sinistra.

L'utente amministratore può modificare queste impostazioni generali selezionando *Menu*  → *Impostazioni* → *Lingua, display, audio*.

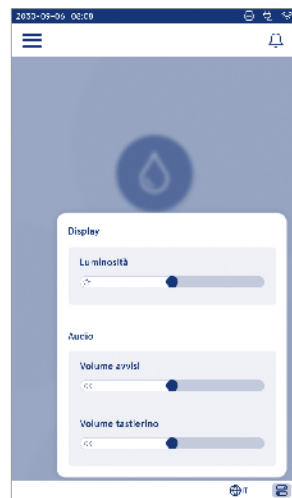

3. FUNZIONAMENTO DELLO STRUMENTO

L'uso di QuikRead go Plus Instrument può essere suddiviso in tre operazioni principali:

- Esecuzione di una misurazione
- Visualizzazione dei risultati
- Modifica delle impostazioni dello strumento

Esecuzione di una misurazione

Lo strumento può essere utilizzato in due modalità di misurazione: misurazione del campione del paziente e misurazione del campione di controllo di qualità. Entrambe le modalità possono essere modificate dalle impostazioni.

Nota! Per eseguire un'analisi si possono utilizzare unicamente i kit di reagenti QuikRead go. Prima di procedere all'uso, leggere le istruzioni per l'uso del kit di reagenti QuikRead go corrispondente. Le istruzioni forniscono informazioni più dettagliate sull'esecuzione dei test e sulla manipolazione dei campioni.



Misurazione del campione del paziente

Quando si deve analizzare un campione del paziente, selezionare *Misura campione*  sullo schermo. Lo strumento guida l'utente nell'esecuzione di un test QuikRead go sul campione del paziente che deve essere analizzato e, al termine, visualizzerà il risultato sullo schermo.

Per eseguire una misurazione:

1. Scegliere *Misura campione*  sullo schermo e seguire le istruzioni indicate.
2. Inserire una cuvetta nel pozzetto di misurazione con il codice a barre rivolto verso la parte anteriore (vedere la **Figura 8**)
3. Il coperchio si chiude e lo strumento avvia la misurazione. La schermata visualizza l'avanzamento dell'analisi.
4. La misurazione può essere interrotta selezionando *Annulla*. In questo caso la cuvetta si solleva e viene visualizzata nuovamente la schermata iniziale.
5. Durante una misurazione, l'utente può visualizzare i risultati precedenti del paziente, i risultati del CQ

e accedere alla vista Info dal menu. Quando sono visualizzate altre viste, sullo schermo viene mostrata un'icona di avanzamento e lo strumento avvisa l'utente quando è pronta la misurazione.

- Al termine dell'analisi, viene visualizzato il risultato e la cuvetta si solleva.
- Rimuovere la cuvetta, **Accettare**  o **Rifiutare**  il risultato. Successivamente, viene visualizzata nuovamente la schermata iniziale. È possibile visualizzare i risultati precedenti nell'elenco dei risultati del paziente dal **Menu** .







Figura 8
Inserire una cuvetta nel pozzetto di misurazione con il codice a barre rivolto verso la parte anteriore.

- L'amministratore può attivare più funzionalità per la misurazione del campione del paziente (vedere la sezione "Misurazione").
- È possibile attivare l'ID operatore, l'ID paziente e l'ID aggiuntivo: lo strumento richiederà all'utente di immettere questi ID selezionati per completare la misurazione. Per ulteriori informazioni sull'ID aggiuntivo, consultare la sezione "Impostazioni degli ID aggiuntivi".
- Gli ID possono essere inseriti tramite il touchscreen

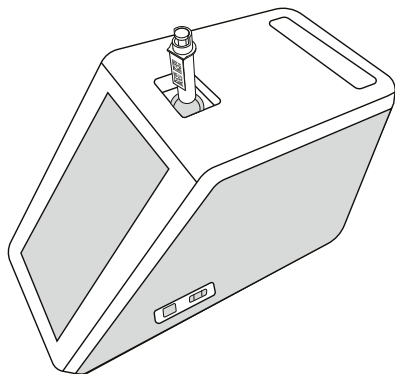
o con l'aiuto di un lettore di codici a barre o di una tastiera esterna. È possibile far sì che lo strumento proponga l'ultimo ID operatore utilizzato in caso di accesso disattivato.

- È inoltre possibile far sì che l'utente debba accedere allo strumento utilizzando il suo nome utente e la password. Al momento dell'accesso viene inserito automaticamente l'ID operatore per ogni misurazione.
- È possibile attivare la misurazione di emergenza: in tal caso, un utente può eseguire un test utilizzando la misurazione di emergenza senza dover effettuare l'accesso. Se questa è attiva, impostare il numero di misurazioni di emergenza consentite. È possibile impostare il numero di misurazioni di emergenza accettabili.
- È possibile attivare la modalità di misurazione in serie: in tal caso, lo strumento avvia automaticamente la misurazione di un nuovo campione del paziente dopo che l'utente ha accettato o rifiutato il risultato precedente.
- La stampa dei risultati e l'invio dei risultati a un sistema LIS possono essere attivati tramite le impostazioni.

Visualizzazione dei risultati del campione del paziente

La visualizzazione dei risultati del campione del paziente è disponibile al termine di un'analisi. Vengono visualizzati il risultato dell'analisi e le informazioni sul test. L'utente può accettare il risultato, che verrà memorizzato nell'elenco dei risultati dei pazienti utilizzando l'icona . Se la stampa è attivata ed è collegata una stampante, il risultato può essere stampato selezionando . È possibile allegare un commento al risultato. Per inserire un commento, selezionare . L'utente può decidere di rifiutare il risultato selezionando . In caso di rifiuto, l'utente deve inserire un commento. Il risultato viene memorizzato come rifiutato nell'elenco dei risultati dei pazienti e le informazioni dettagliate possono essere comunque visualizzate.



Visualizzazione dettagliata dei risultati del campione

La visualizzazione dettagliata dei risultati del campione è disponibile selezionando **Menu** → **Risultati dei pazienti**, quindi selezionando una riga dei risultati. La visualizzazione dettagliata dei risultati del campione contiene anche l'ID di serie dello strumento, i commenti e le informazioni aggiuntive sul paziente. Per i risultati del test CRP viene visualizzato il tipo di campione. È possibile aggiungere commenti selezionando **🗨**, quindi inserire le informazioni aggiuntive sul paziente.



Misurazione del campione di controllo di qualità

Lo strumento è dotato di una modalità di misurazione separata per i campioni di controllo di qualità, che vengono misurati come i campioni dei pazienti tramite il **Controllo di qualità** **🔍** nella schermata iniziale. I risultati vengono memorizzati separatamente dai risultati dei pazienti e possono essere visualizzati da Risultati di CQ nel **Menu**.

Per eseguire il controllo di qualità, scegliere **Controllo di qualità** **🔍** nella schermata iniziale e seguire le istruzioni visualizzate sullo schermo.

L'amministratore può attivare più funzionalità per la misurazione del campione di controllo di qualità (vedere la sezione "Impostazioni del CQ").

Può essere attivato l'ID controllo: lo strumento richiederà all'utente di inserirlo per eseguire il controllo di qualità.



Il controllo CQ può essere attivato per indicare se un risultato di CQ rientra nell'intervallo impostato per il campione di CQ: in tal caso, il blocco del CQ può essere abilitato per limitare l'uso dello strumento nel caso in cui non sia riuscita l'ultima misurazione di CQ o sia scaduto il programma di CQ. Una volta scaduto, l'utente potrà misurare i campioni dei pazienti soltanto dopo aver eseguito un controllo di qualità corretto.

Vista dei risultati di CQ

La vista dei risultati di CQ è disponibile al termine di una misurazione di CQ. Vengono visualizzati il risultato e le informazioni sul test. L'utente può accettare il risultato di CQ, che verrà memorizzato nell'elenco dei risultati di CQ utilizzando l'icona **✔**. Se la stampa è attivata ed è collegata una stampante, il risultato può essere stampato selezionando **🖨**. È possibile allegare un commento al risultato. Per inserire un commento, selezionare **🗨**.





Vista dettagliata dei risultati di CQ

La vista dettagliata dei risultati di CQ è disponibile selezionando **Menu**  → **Risultati di CQ** selezionando una riga dei risultati. La vista dettagliata dei risultati di CQ contiene anche la concentrazione del CQ, informazioni aggiuntive sul CQ e commenti. È possibile aggiungere commenti selezionando .





Risultati

I risultati possono essere visualizzati selezionando il **Menu** . I risultati vengono memorizzati in elenchi separati: **Risultati dei pazienti**, **Risultati di CQ** e **Risultati LIS offline**. È possibile scorrere la vista dei risultati con un dito. Selezionando un risultato vengono visualizzate le relative informazioni dettagliate. Gli elenchi dei risultati possono essere ordinati toccando l'intestazione di una colonna.

È possibile effettuare una ricerca all'interno della vista dell'elenco dei pazienti per **ID paziente** ordinandola per **Data**, **Test** e **ID operatore**. La vista dell'elenco dei risultati di CQ può essere filtrata per **Test**, **ID controllo**, **Data CQ** e **ID operatore**. Per filtrare un elenco, accedere a **Elenco di azioni**  dalla barra del menu.

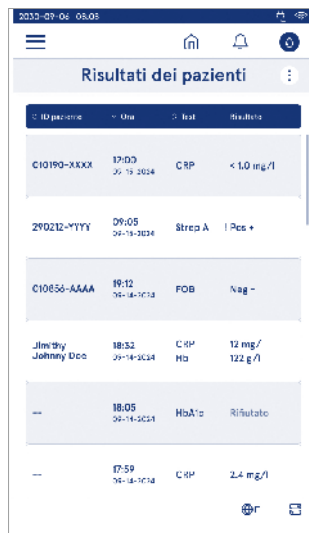
È possibile stampare singoli risultati ed elenchi di risultati. Gli elenchi possono essere stampati con o senza filtri ed essere trasferiti su un dispositivo di memoria USB. L'elenco dei risultati deve essere filtrato prima di



attivare il trasferimento su USB. Per stampare un singolo risultato, selezionare la riga del risultato e selezionare **Stampa** nella vista dei risultati. Per stampare un elenco, accedere a **Elenco di azioni**  dalla barra del menu.

Eliminazione dei risultati

Un amministratore può eliminare i singoli risultati dalla memoria dello strumento. Selezionare il risultato dall'elenco, quindi selezionare **Elimina risultato** nella parte inferiore della vista. Lo strumento richiederà un'ulteriore conferma.

Elenco LIS offline

Menu  → **Elenco LIS offline**

I risultati generati da uno strumento con la connessione LIS attivata mentre è offline vengono salvati in **Risultati LIS offline**. I risultati vengono salvati in caso di interruzione della connessione, ad esempio a causa di un problema di rete momentaneo. Una volta ripristinata la connessione, i risultati possono essere inviati al sistema LIS. Una volta trasferiti al sistema LIS, i risultati vengono rimossi dall'elenco LIS offline.

Per inviare i risultati offline al sistema LIS, selezionare i risultati toccando la casella di controllo sulla riga dei risultati e quindi **Invia**. Per eliminare i risultati, selezionare i risultati da eliminare e quindi **Elimina risultato**. Tutti i risultati possono essere selezionati contemporaneamente toccando la casella di controllo sulla riga del titolo della tabella dei risultati.

Quando nelle impostazioni generali del sistema LIS è attivato il trasferimento automatico dei risultati offline e viene ripristinata la connessione al sistema LIS, viene visualizzata una finestra a comparsa per l'invio dei risultati offline al sistema LIS. Lo strumento controlla la connessione al sistema LIS all'avvio e dopo ogni misurazione.

4. IMPOSTAZIONI

È possibile accedere alle impostazioni dal **Menu** ≡ selezionando *Impostazioni*. Nelle impostazioni, l'utente amministratore può impostare le seguenti impostazioni permanenti. Gli utenti generici possono modificare alcune impostazioni e visualizzare quelle che richiedono l'autorizzazione dell'amministratore.

- Lingua, display, audio
- Data e ora
- Risparmio energetico
- Misurazione
- Accessori
- Gestione utenti

- Bluetooth
- Connettività

Nota! Il sistema utilizza una *funzione di Salvataggio automatico Salvato* ✓. Tutte le modifiche delle impostazioni verranno salvate automaticamente. Quando è attivo il salvataggio automatico, nella barra del menu viene visualizzato **Salvato** ✓.

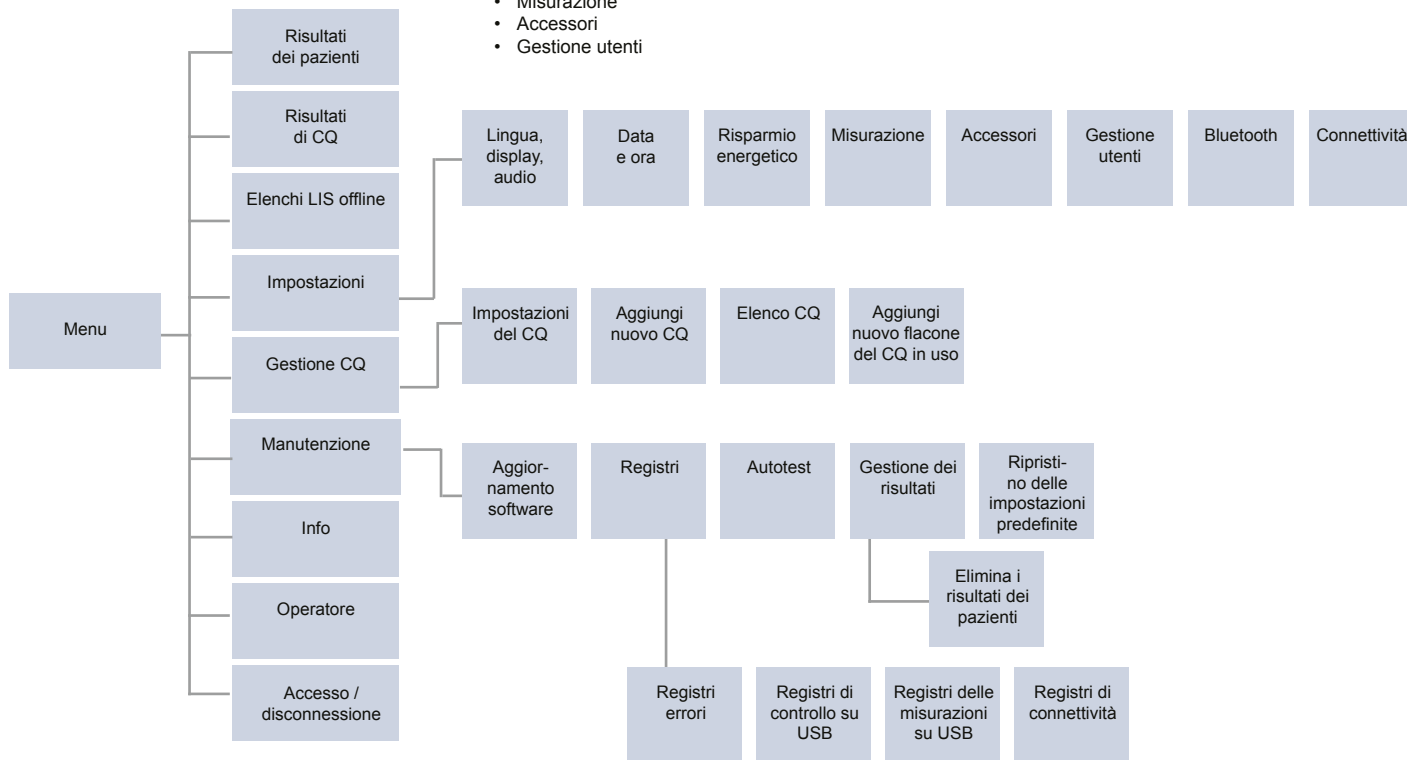

Lingua, display, audio

Menu  → Impostazioni → Lingua, display, audio

- La lingua del sistema può essere modificata selezionando una lingua tra quelle disponibili. La selezione della lingua influisce sul menu e sulla lingua delle istruzioni, nonché sul layout del tastierino.
- La luminosità del display può essere regolata spostando il cursore.
- Il volume degli avvisi può essere regolato spostando il cursore. È possibile disattivare l'audio degli avvisi spostando il cursore completamente a sinistra.
- Il volume del tastierino può essere regolato spostando il cursore. È possibile disattivare l'audio del tastierino spostando il cursore completamente a sinistra.

Data e ora

Menu  → Impostazioni → Data e ora

- Il formato della data può essere modificato. La data può essere modificata impostandone una nuova.
- Il formato orario può essere modificato tra quello a 24 e a 12 ore. L'ora corrente può essere modificata impostandone una nuova.

Nota! Prima di eseguire una misurazione, lo strumento controlla la data di scadenza dei reagenti QuikRead go. L'impostazione di una data errata potrebbe limitare l'uso dei reagenti a causa di un controllo non riuscito della data di scadenza.

Risparmio energetico

Menu  → Impostazioni → Risparmio energetico

- Il ritardo della modalità di attesa può essere modificato spostando il cursore. Una volta trascorso questo periodo, lo strumento entra nella modalità di attesa.
- La selezione della funzionalità della modalità di attesa può essere modificata.
 - » Stand-by completo: nella modalità di attesa lo strumento chiude il coperchio e attenua la luminosità dello schermo prima di spegnerlo. Lo schermo può essere riattivato toccandolo o premendo una volta il pulsante di accensione.

» Solo chiusura coperchio: nella modalità di attesa lo strumento chiude il coperchio e attenua la luminosità dello schermo.

Misurazione

Menu  → Impostazioni → Misurazione

- Per modificare i parametri di un test, selezionare il test. Ogni analisi dispone di impostazioni specifiche per quel tipo di test.
- È possibile attivare o disattivare la modalità di misurazione in serie: quando è attiva, lo strumento avvia automaticamente la misurazione di un nuovo campione del paziente dopo aver accettato o rifiutato un risultato precedente.
- È possibile attivare o disattivare la modalità di misurazione di emergenza: quando è attiva, un utente può eseguire un test utilizzando la misurazione di emergenza senza dover effettuare l'accesso. Se è attiva, impostare il numero di misurazioni di emergenza consentite.
- Se è attiva, impostare il numero di misurazioni di emergenza consentite.

Parametri di test

Menu  → Impostazioni → Misurazione → Parametri di test

- Modificare la selezione delle unità di visualizzazione dei risultati del test. Per alcuni test è possibile alternare tra risultati quantitativi e qualitativi.
- Se per la visualizzazione dei risultati sono state selezionate più unità, è possibile selezionare l'unità per l'invio del risultato al sistema LIS.
- È possibile impostare dei limiti per gli indicatori di ogni test. I limiti possono essere impostati per risultati bassi, diminuiti, aumentati e/o alti. La vista dei risultati del test indica i limiti degli indicatori impostati e il risultato. Se il risultato è al di sotto del limite per il valore diminuito, accanto al risultato viene visualizzata una freccia verso il basso. Allo stesso modo, se il risultato è inferiore al limite per il valore basso, vengono visualizzate due frecce verso il basso; se il risultato è superiore al limite per il valore aumentato, viene visualizzata una freccia verso l'alto e se il risultato è superiore al limite per il valore alto, vengono visualizzate due frecce verso l'alto.



- Per i risultati qualitativi, l'indicatore può essere impostato per "Pos +" o "Neg -". Quando il risultato del campione corrisponde al valore selezionato, accanto al risultato viene visualizzato un punto esclamativo. Quando è attivata questa opzione, la vista dei risultati mostra il testo "Indicatore risultati attivo" per tutti i risultati.



Per alcuni test è possibile attivare la segnalazione del tipo di campione: in tal caso, lo strumento genera un errore quando rileva il tipo di campione errato durante la misurazione.

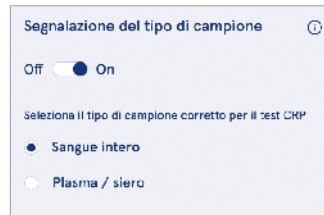

Accessori

Menu  → Impostazioni → Accessori

È possibile attivare o disattivare la stampa. Quando la stampa è attivata e viene collegata una stampante compatibile, è possibile attivare la stampa automatica. Con la stampa automatica, i risultati di ciascun campione vengono inviati automaticamente alla stampante.



CRP Hb	21 mg/l 100 g/l	QuikRead go Plus 38/A22064512288
Patient ID Operator ID Time Sample type	Joe Smith Nurse 1 2021-01-29 10:18 Whole blood	 JE45  JF08  2025-01-29

Figura 9 Stampa del risultato di QuikRead go Plus

Gestione utenti

Menu  → Impostazioni → Gestione utenti

Impostazioni dell'operatore

- È possibile attivare o disattivare l'ID operatore. Quando è attivo, lo strumento chiede all'utente di inserire un ID operatore durante l'esecuzione delle misurazioni.
- Quando è attivo, è possibile scegliere di attivare la funzione che propone sempre l'ID operatore inserito in precedenza.
- È possibile attivare o disattivare l'accesso. Quando è attivo, l'utente deve effettuare l'accesso utilizzando la sua password.
- Quando è attivo, è possibile scegliere il periodo di inattività dopo il quale l'utente viene disconnesso automaticamente tramite il cursore. Inoltre, è possibile selezionare di disconnettere automaticamente l'utente dopo ogni misurazione.

Nota! Si consiglia vivamente di attivare l'accesso tramite password per garantire la sicurezza delle informazioni, in particolar modo in ambienti con misure di sicurezza fisiche ridotte, come spazi di lavoro condivisi o con libero accesso o quando si visitano i pazienti.

- Quando l'accesso è attivo, è possibile scegliere di attivare l'elenco degli operatori remoti. Questa opzione può essere attivata quando nello strumento è abilitata la connessione POCT01-A2. Quando l'accesso è attivo, l'elenco degli operatori viene gestito dal middleware del LIS e non può essere modificato tramite lo strumento. L'attivazione dell'accesso disattiva la proposta della selezione precedente.
- È possibile attivare o disattivare la visualizzazione dell'elenco dei risultati dei pazienti da parte degli utenti generici.
- È possibile attivare o disattivare la visualizzazione dell'elenco dei risultati di CQ da parte degli utenti generici.

Nota! Quando si accede come amministratore, l'elenco dei risultati dei pazienti e l'elenco di CQ sono sempre disponibili per la visualizzazione.

Gestione degli operatori

Menu  → Impostazioni → Gestione utenti → Gestione degli operatori

- Un amministratore può aggiungere nuovi operatori, visualizzare l'elenco completo degli operatori e i ruoli, così come modificare gli account.
- Quando si aggiunge un nuovo ID operatore:
- Selezionare *Ruolo operatore* (Generico/Amministratore)
 - » Inserire l'ID operatore
 - » Inserire la password (opzionale per utenti generici)
 - » Inserire il nome dell'operatore (opzionale)
- La password deve contenere almeno 8 caratteri, una lettera maiuscola e un numero o un carattere speciale.
- Quando si modificano gli account, è possibile cambiare la password dell'utente.

Vedere la tabella Diritti in base al ruolo dell'utente a pagina 77.

Impostazioni del paziente

È possibile attivare o disattivare l'ID paziente. Quando è attivo, lo strumento chiede all'utente di inserire l'ID paziente durante l'esecuzione delle misurazioni.

Impostazioni degli ID aggiuntivi

L'ID aggiuntivo può essere utilizzato come campo di testo aggiuntivo o da selezionare da un elenco predefinito di voci ID aggiuntive per ogni misurazione del campione del paziente. Quando è attivo, lo strumento chiede all'utente di inserire un ID aggiuntivo durante l'esecuzione delle misurazioni.

Per inserire le voci dell'elenco di ID aggiuntivi o personalizzare il nome dell'elenco, selezionare *Gestione ID aggiuntivi*.

Gestione ID aggiuntivi

Menu  → Impostazioni → Gestione utenti → Gestione ID aggiuntivi

Inserire le voci dell'elenco di ID aggiuntivi selezionando *Aggiungi voce elenco*. L'aggiunta di una voce elenco attiva un pulsante Elenco accanto al campo di testo quando si esegue una misurazione (Figura 10).

Selezionare *Modifica*  accanto al nome dell'elenco per personalizzarlo. In questo modo viene sostituito il titolo *ID aggiuntivo* quando si esegue una misurazione (Figura 10).



Figura 10 ID aggiuntivo

Quando le voci dell'elenco di ID aggiuntivi sono predefinite, si attiva un pulsante Elenco accanto al campo di testo (a destra). Quando viene modificato il nome dell'elenco di ID aggiuntivi, il nome viene mostrato sopra il campo di testo (a destra).

Bluetooth

Menu  → Impostazioni → Bluetooth

Lo strumento può essere collegato agli accessori tramite Bluetooth.

- Un amministratore può associare nuovi dispositivi. Per associare un nuovo dispositivo, cercalo nella sezione Dispositivi disponibili e seleziona **Connetti**.
- I dispositivi associati si collegheranno automaticamente allo strumento quando disponibili.
- I dispositivi associati possono essere collegati, scollegati, rinominati o rimossi manualmente da tutti gli utenti.

Connettività

Menu  → Impostazioni → Connettività

Lo strumento può essere connesso a un sistema informativo di laboratorio o ospedaliero (LIS/HIS) mediante una connessione LAN o WLAN. Queste connessioni possono essere utilizzate per trasferire automaticamente i dati tra lo strumento e il sistema per la gestione remota e la visualizzazione dei risultati.

Per ulteriori informazioni sulla connettività, contattare il fornitore di zona.

Nota! Per le specifiche impostazioni di connettività, contattare l'amministratore di sistema.

LIS

Menu  → Impostazioni → Connettività → LIS

- È possibile attivare o disattivare la connessione al sistema LIS. Quando è attiva, è possibile selezionare il trasferimento automatico dei risultati. Se la connessione si interrompe, i risultati generati ma non inviati al sistema LIS saranno visibili nella vista Risultati LIS offline (vedere la sezione "Elenco LIS offline").
- È possibile selezionare il tipo di connessione. Sono disponibili i seguenti tipi di connessione:
 - » POCT1-A2
 - » LIS01-A2 (TCP/IP)
 - » LIS01-A2 (RS232)
- È possibile modificare l'indirizzo del server LIS e la porta TCP.
- L'intervallo di conversazione può essere modificato tramite il cursore.

- È possibile attivare la crittografia TLS. Il certificato TLS può essere caricato da un dispositivo di memoria USB.
- È possibile attivare la convalida dell'identificativo paziente: in tal caso, lo strumento verifica l'ID paziente dal middleware POCT01-A2. Se l'ID paziente inserito non è valido, lo strumento visualizza un messaggio di errore.
- È possibile attivare la visualizzazione dei dati del paziente: in tal caso, lo strumento recupera i dati del paziente dal middleware POCT01-A2 in base all'ID paziente inserito.
- Il trasferimento dei risultati offline può essere commutato tra la modalità automatica e quella manuale. Quando si seleziona la modalità automatica, i risultati LIS offline verranno trasferiti automaticamente al ripristino della connessione. Quando si seleziona la modalità manuale, l'utente deve scegliere i risultati da trasferire al sistema LIS.

TCP/IP

Menu  → Impostazioni → Connettività → TCP/IP

- Il tipo di indirizzo IP può essere commutato tra IP statico e IP dinamico.
- È possibile modificare l'indirizzo IP.
- È possibile modificare la subnet mask.
- È possibile modificare il gateway predefinito.
- È possibile modificare il server DNS.

WLAN

Menu  → Impostazioni → Connettività → WLAN

È possibile attivare o disattivare la connessione alla rete WLAN. Quando è attiva, la connessione può essere impostata eseguendo la scansione delle reti WLAN disponibili scegliendo Scansione o tramite la configurazione manuale. La scansione mostra l'elenco di reti WLAN disponibili. Selezionare la rete desiderata dall'elenco. Se la rete è protetta da password, viene visualizzata una finestra a comparsa per l'inserimento della password.

5. GESTIONE CQ

È possibile accedere alla gestione CQ da Menu  selezionando **Gestione CQ**. Le impostazioni della gestione CQ controllano la funzionalità di misurazione Controllo di qualità destinata al monitoraggio delle prestazioni dello strumento tramite i controlli e i kit di reagenti QuikRead go.

Impostazioni del CQ

Menu  → Gestione CQ → Impostazioni del CQ

Può essere attivato l'ID controllo: lo strumento richiederà all'utente di inserirlo per eseguire il controllo di qualità.

Quando è attivo, il controllo CQ può essere abilitato per indicare se un risultato di CQ rientra nell'intervallo impostato per il campione di CQ. Quando è attivo il controllo CQ e il risultato di CQ rientra nell'intervallo accettato, la dicitura **CQ superato** viene visualizzata assieme al risultato. Se il risultato di CQ non rientra nell'intervallo, viene visualizzata la dicitura **CQ non superato**. La dicitura **Risultato fuori intervallo** viene visualizzata assieme al risultato.



Quando è attivo, il blocco del CQ può essere abilitato per limitare l'uso dello strumento nel caso in cui non sia riuscita l'ultima misurazione di CQ o sia scaduto il programma di CQ. Una volta scaduto, l'utente potrà misurare i campioni dei pazienti soltanto dopo aver eseguito un controllo di qualità corretto. Impostare il programma e selezionare Ogni giorno, Dopo il numero selezionato di test o Giorni selezionati. Lo strumento richiede di inserire un valore per le ultime due voci. Se il programma è impostato su Ogni giorno, il giorno successivo si atti-

va il blocco CQ se non è stata eseguita la misurazione CQ. Se il programma è impostato su Giorni selezionati, il giorno successivo si attiva il blocco CQ se la misurazione CQ non è stata eseguita in tempo.

Aggiungi nuovo CQ

Menu  → Gestione CQ → Aggiungi nuovo CQ

Aggiungi nuovo CQ si usa per inserire le informazioni di un controllo di qualità (CQ) nuovo quando l'impostazione dell'ID controllo è attiva nelle Impostazioni del CQ. Il CQ aggiunto sarà disponibile per la selezione durante l'esecuzione delle misurazioni CQ. Lo strumento utilizzerà le informazioni di controllo per determinare se un CQ è stato superato o no.

È possibile inserire il nome del CQ per impostare un nome visibile nella selezione dell'elenco di CQ. È possibile modificare l'unità di misura del CQ visualizzata assieme ai risultati. L'intervallo CQ è obbligatorio e viene utilizzato per determinare se una misurazione CQ con ID controllo è stata superata o no. La concentrazione CQ è obbligatoria ed è il valore target della misurazione di controllo. La scadenza del lotto di CQ è obbligatoria e viene utilizzata per controllare se vengono utilizzati dei reagenti scaduti per il CQ.

È possibile impostare la data di scadenza del flacone di CQ in uso. Una volta aperti, i flaconi di controllo del kit di reagenti QuikRead go hanno una data di scadenza e un periodo di scadenza in uso separato. Per facilitare la gestione dei periodi di scadenza dei flaconi di CQ in uso, lo strumento offre la possibilità di inserire la data dell'ultimo utilizzo di un flacone di CQ aperto. Quando si esegue il CQ e si seleziona un ID controllo, se la data di scadenza del flacone aperto è stata superata, lo strumento visualizza una finestra a comparsa. La finestra a comparsa suggerisce di aprire un flacone nuovo e di inserire una nuova data di scadenza per il flacone aperto in uso.

Per ogni ID controllo è possibile inserire informazioni aggiuntive per il CQ.

Nota! Quando si inseriscono le informazioni relative a un controllo nuovo, fare riferimento all'etichetta e alle istruzioni per l'uso del nuovo controllo.



Elenco CQ

Menu  → Gestione CQ → Elenco CQ

Le informazioni sugli ID controllo possono essere visualizzate e modificate dall'Elenco CQ. La vista dell'elenco mostra il nome, la data di scadenza, il test e l'intervallo di ciascun controllo.

L'elenco può essere ordinato tramite le intestazioni delle colonne.

Aggiungi nuovo flacone del CQ in uso

Menu  → Gestione CQ → Aggiungi nuovo flacone del CQ in uso

È possibile inserire la data di scadenza di un nuovo flacone del CQ in uso per un ID controllo esistente. Dall'elenco, selezionare l'ID controllo per il quale aggiungere una nuova data di scadenza per flacone di CQ in uso. Viene visualizzata una finestra a comparsa di guida alla configurazione.

La data può essere aggiunta come data esatta o come numero di giorni dalla data di inserimento. È possibile eliminare una data di scadenza del flacone aperto inserita in precedenza.

Nota! Controllare il periodo di scadenza in uso nelle istruzioni per l'uso del controllo.

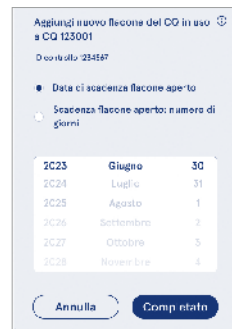

ID Controllo	Nome	Scadenza	Test
2C23	Giugno	30	
2C24	Luglio	31	
2C25	Agosto	1	
2C26	Settembre	?	
2C27	Ottobre	5	
2C28	Novembre	8	

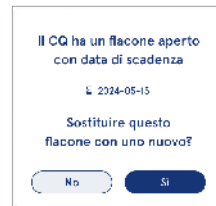

6. MENU MANUTENZIONE

È possibile accedere al menu Manutenzione da *Menu*  selezionando *Manutenzione*.

Aggiornamento software

Menu  → *Manutenzione* → *Aggiornamento software*
La versione software dello strumento può essere aggiornata con l'ausilio di un dispositivo di memoria USB. Per ulteriori informazioni sugli aggiornamenti software, contattare il fornitore di zona.

Registri

Menu  → *Manutenzione* → *Registri*
Lo strumento registra in memoria le misurazioni, gli errori, la connettività e i registri di controllo. Per ulteriori informazioni, consultare le sezioni seguenti.

Registro errori

Menu  → *Manutenzione* → *Registri* → *Registro errori*

Gli errori dello strumento vengono memorizzati. Gli errori precedenti possono essere visualizzati nel registro errori. La vista può essere ordinata toccando l'intestazione di una colonna. I codici di errore possono essere trasferiti su un dispositivo di memoria USB selezionando *Trasferisci a USB* nella barra del menu.

Registri di controllo su USB

Menu  → *Manutenzione* → *Registri* → *Registri di controllo su USB*

I registri di controllo contengono le informazioni di accesso, i record delle azioni di misurazione dei campioni, i risultati rifiutati, i risultati eliminati e i registri eliminati. I registri possono essere utilizzati per monitorare l'uso dello strumento.

I registri di controllo dello strumento possono essere trasferiti su un dispositivo di memoria USB.

Registri delle misurazioni su USB

Menu  → *Manutenzione* → *Registri* → *Registri delle misurazioni su USB*

I registri delle misurazioni vengono utilizzati da Aidian per la risoluzione dei problemi, ad esempio in caso di

reclamo del cliente. I registri delle misurazioni sono crittografati e sono disponibili solo per il personale di Aidian. Contengono i registri delle prestazioni dello strumento senza informazioni sui pazienti o sugli utenti.

Registri di connettività

Menu  → *Manutenzione* → *Registri* → *Registri di connettività*

I registri di connettività possono essere memorizzati. Modificare la raccolta dei registri LIS.

I registri di connettività possono essere trasferiti su un dispositivo di memoria USB.

Autotest

Menu  → *Manutenzione* → *Autotest*

Lo strumento esegue il controllo delle operazioni per garantire il funzionamento corretto. Per eseguire un autotest manualmente, selezionare *Si*. Al termine, il sistema torna alla schermata iniziale.

Gestione dei risultati

Menu  → *Manutenzione* → *Gestione dei risultati*

È possibile impostare o modificare la durata della conservazione dei risultati dei pazienti. Impostare il tempo di conservazione in anni, giorni o ore. I risultati dei pazienti meno recenti vengono eliminati automaticamente al termine del periodo selezionato. Se non viene indicato, lo strumento non elimina i risultati in base al tempo. È possibile modificare il numero massimo di risultati di pazienti conservati. Una volta raggiunto il limite, lo strumento elimina automaticamente il risultato meno recente dalla memoria.

Elimina i risultati dei pazienti

Menu  → *Manutenzione* → *Elimina i risultati dei pazienti*

L'elenco di risultati dei pazienti può essere eliminato completamente. Questa opzione può essere utilizzata per finalità di protezione dei dati.

Elimina i risultati di QC

Menu  → *Manutenzione* → *Elimina i risultati di QC*

L'elenco di risultati di QC può essere eliminato completamente.

Ripristino delle impostazioni predefinite

Menu  → *Manutenzione* → *Ripristino delle impostazioni predefinite*

È possibile ripristinare le impostazioni predefinite dello strumento.

7. VISTA INFO

La vista *Info* mostra il numero di serie dello strumento, la versione software corrente e le informazioni sulla connessione. Inoltre, è possibile dare un nome allo strumento. Una volta definito, il nome dello strumento viene visualizzato in tutte le viste nell'angolo in basso a sinistra dello schermo.

È possibile accedere alla vista *Info* da *Menu*  selezionando *Info*.

8. MANUTENZIONE DELLO STRUMENTO

QuikRead go Plus Instrument è stato progettato per essere facile da usare senza necessità di una manutenzione periodica. Per i requisiti di riparazione e assistenza, contattare il fornitore di zona.

Calibrazione dello strumento

Lo strumento viene calibrato in fabbrica. Il funzionamento corretto dello strumento viene controllato mediante la procedura di autodiagnosi all'avvio e a ogni misurazione. In caso di malfunzionamento, viene visualizzato un messaggio di errore. I dati di calibrazione che definiscono ciascun test sono codificati sulle etichette delle cuvette. Queste informazioni vengono lette automaticamente dallo strumento a ogni misurazione.

Pulizia dello strumento

Pulire periodicamente l'esterno dello strumento con un panno privo di lanugine inumidito con acqua. Prestare particolare attenzione alla pulizia del display. Evitare l'ingresso di liquidi nello strumento attraverso i bordi del display, l'apertura del pozzetto di misurazione o i connettori. Se necessario, è possibile utilizzare un detergente delicato. Non utilizzare solventi organici o sostanze corrosive. La fuoriuscita di materiale potenzialmente infettivo deve essere pulita immediatamente con un panno di carta assorbente e le aree contaminate devono essere tamponate con un disinfettante standard o con alcool etilico al 70%. I materiali utilizzati per la pulizia delle fuoriuscite, compresi i guanti, deve essere smaltiti come rifiuti a rischio biologico.

Disinfettanti accettabili:

- Alcool etilico al 70%
- Isopropanolo al 70%
- Ipoclorito di sodio allo 0,5%
- Glutaraldeide al 2%

Aggiornamento software

È possibile aggiornare il software dello strumento. Accedere all'aggiornamento software tramite **Menu**  → **Manutenzione** → **Aggiornamento software** e seguire le istruzioni visualizzate sullo schermo. Per ulteriori informazioni, rivolgersi al fornitore di zona.

Sostituzione della batteria dell'orologio

Lo strumento è dotato di una batteria per l'orologio interno che mantiene l'ora quando è spento. Se la carica della batteria dell'orologio si sta esaurendo, viene visualizzata un'avvertenza. La batteria dell'orologio può essere sostituita con una batteria tipo CR 2032 da 3 V (**Figura 3**).

9. SPECIFICHE DELLO STRUMENTO

Dichiarazione di conformità

QuikRead go Plus Instrument è conforme al regolamento (UE) 2017/746 sui dispositivi medico-diagnostici *in vitro*, alla direttiva 2011/65/UE sulla restrizione dell'uso di determinate sostanze pericolose nelle apparecchiature elettriche ed elettroniche assieme alla direttiva delegata (UE) 2015/863 recante modifica dell'allegato II della direttiva 2011/65/UE, e alla direttiva 2012/19/UE sui rifiuti di apparecchiature elettriche ed elettroniche (RAEE). QuikRead go Plus Instrument è conforme ai requisiti sulle emissioni elettromagnetiche e sull'immunità descritti nella norma IEC 61326-2-6:2012. Lo strumento è conforme ai requisiti FCC di classe A. QuikRead go Plus Instrument è conforme al regolamento (UE) 1907/2006 concernente la registrazione, la valutazione, l'autorizzazione e la restrizione delle sostanze chimiche (REACH). Inoltre, lo strumento è conforme alla direttiva sulle apparecchiature radio 2014/53/UE. Per ulteriori informazioni, contattare il fornitore di zona.

Specifiche tecniche

Lo strumento è dotato di un microprocessore pre-programmato che controlla le fasi di analisi ed elaborazione dei dati. Il codice a barre di ciascuna cuvetta include i dati riguardanti l'identificazione dei test, i tempi e la curva di calibrazione o i valori limite. Una volta attivato dall'etichetta della cuvetta, il microprocessore controlla e guida tutte le fasi di analisi e converte i valori di assorbanza dei campioni in unità di concentrazione o valori limite.

Fotometro

Il fotometro di QuikRead go Plus Instrument è costituito da un pozzetto di misurazione, tre LED e relativi sensori di luce. Il fotometro è stato progettato e calibrato sia per misurazioni fotometriche che turbidimetriche.

Display touchscreen

L'interfaccia utente è basata su un touchscreen capacitivo facile da usare. Fornisce all'utente messaggi, richieste e animazioni per l'esecuzione di ciascuna fase di analisi; inoltre, visualizza i risultati dei test e i messaggi di errore.

Dimensioni e requisiti di alimentazione

- Peso: 2,0 kg senza alimentatore
- Dimensioni: 26,9 x 16,6 x 13,9 cm
- Requisiti di alimentazione
 - Tensione: 100-240 V CA
 - Frequenza: 50-60 Hz
 - Potenza assorbita:
 - Inattività 4 W
 - Stand-by 1 W
 - Massimo 35 W (senza accessori esterni)
 - Input 18V = 3.3A

Identificativo dello strumento

Ogni QuikRead go Plus Instrument dispone di un numero di serie univoco riportato nell'etichetta alla base dello strumento e nella visto Info accessibile dal **Menu** .

Memoria

QuikRead go Plus Instrument dispone di una memoria interna per la cronologia dei risultati e i registri. Lo strumento può memorizzare 6.000 risultati di pazienti e 6.000 risultati di CQ.

Alimentatore

Lo strumento viene alimentato mediante un alimentatore fornito in dotazione. Oltre all'alimentatore, lo strumento può usare una batteria come fonte di alimentazione. Un interruttore interno presente nel connettore del cavo consente di passare automaticamente dall'uso a batteria all'uso con alimentazione di rete. Per istruzioni sull'installazione della batteria, vedere la sezione "Inserimento della batteria ricaricabile".

Modulo radio

Wi-Fi Dual Band 2,4 GHz/5 GHz e modulo Bluetooth modello Panasonic: PAN9028.

Connessione LIS

La connessione può essere effettuata con:

- Un connettore RJ-45 e una connessione Ethernet 10BASE-T/ 100BASE-TX/1000BASE-TX supportata. Deve essere utilizzato un cavo a doppino intrecciato non schermato.
- Una connessione WLAN.
- La tecnologia Power over Ethernet (PoE) non è supportata.

Per ulteriori informazioni, contattare il proprio fornitore.

Connessione USB

Lo strumento è dotato di tre connettori USB di tipo A e due connettori USB di tipo C. Questi connettori possono essere utilizzati per stampanti, lettori di codici a barre, tastiere e memorie USB.

Assistenza

QuikRead go Plus Instrument è stato progettato in modo da non necessitare di alcuna manutenzione ordinaria grazie alle operazioni di autodiagnosi integrate. In caso di malfunzionamento dello strumento, contattare il fornitore di zona. Prima di spedire lo strumento all'assistenza, eliminare tutti i risultati dei pazienti dalla vista Manutenzione selezionando Elimina elenco dei risultati dei pazienti e pulire l'esterno dello strumento. Vedere la sezione "Pulizia dello strumento".

Garanzia

La garanzia del fabbricante per QuikRead go Plus Instrument copre i difetti dei materiali o di fabbricazione per un periodo di due anni dalla data di acquisto. La garanzia sarà valida soltanto con sigillo di garanzia (**Figura 3**) intatto. Il fabbricante accetta di riparare o sostituire lo strumento in caso di mancato funzionamento a causa del guasto di una parte interna. La garanzia non copre i danni causati da un uso improprio. Il fabbricante non è obbligato a modificare o aggiornare lo strumento una volta fabbricato, a meno che non venga identificato un difetto di fabbricazione. In caso di malfunzionamento dello strumento, contattare il fornitore di zona.

Smaltimento

QuikRead go Plus Instrument è un dispositivo elettronico a bassa tensione. Uno strumento QuikRead go Plus usato deve essere trattato come un rifiuto potenzialmente infettivo. Se la legislazione locale e nazionale non richiede la raccolta e lo smaltimento dello strumento come rifiuto clinico potenzialmente infettivo, deve essere smaltito come rifiuto di apparecchiature elettriche ed elettroniche (RAEE 2012/19/UE). Per ulteriori informazioni sullo smaltimento dello strumento, visitare il sito web aidian.eu.

I materiali della confezione sono riciclabili. Il gruppo batteria e la batteria dell'orologio interno devono essere smaltiti in conformità con le norme nazionali e locali sulla raccolta delle batterie in base alla direttiva 2006/66/CE o al regolamento 2023/1542/UE sulle batterie.

Cronologia delle revisioni

Per la cronologia delle revisioni, visitare il sito aidian.eu.

Bande di frequenza e relative potenze massime in radiofrequenza:

Tecnologie supportate	Modalità operativa	Banda	Intervallo di frequenza	Massima potenza media di uscita condotta	Guadagno antenna (antenna con chip integrato)	Massima potenza media di uscita irradiata
			[MHz]	[dBm]	[dBi]	[dBm]
Bluetooth	Velocità di base (BR)	2.4 GHz	2 400... 2 483.5	4	2.1	<10
Bluetooth	Enhanced Data Rate (EDR)	2.4 GHz	2 400... 2 483.5	4	2.1	<10
Bluetooth	Bassa energia (LE)	2.4 GHz	2 400... 2 483.5	4	2.1	<10
WLAN	IEEE 802.11b/g/n	2.4 GHz	2 400... 2 483.5	16	2.1	<19
WLAN	IEEE 802.11a/n/ac	5 GHz	5 150... 5 250	16	1.5	<18
WLAN	IEEE 802.11a/n/ac	5 GHz	5 250... 5 350	16	1.5	<18
WLAN	IEEE 802.11a/n/ac	5 GHz	5 470... 5 725	16	1.5	<18
WLAN	IEEE 802.11a/n/ac	5 GHz	5 725... 5 825	16	1.5	<18

10. RISOLUZIONE DEI PROBLEMI

QuikRead go Plus Instrument visualizza i messaggi di errore e guida l'utente in caso di rilevamento di errori. Seguire le istruzioni visualizzate e consultare la tabella di risoluzione dei problemi contenuta nelle presenti istruzioni per l'uso e le istruzioni per l'uso dei kit QuikRead go.

Nota! Per ulteriori informazioni sulla risoluzione dei problemi, visitare il sito aidian.eu o contattare il fornitore di zona.



Messaggio di errore / Risoluzione dei problemi	Possibile causa	Azione correttiva
Viene visualizzato il codice di errore con il messaggio "Riavviare QuikRead go Plus".	Malfunzionamento temporaneo dello strumento.	Riavviare lo strumento. Se questo messaggio di errore viene visualizzato frequentemente, contattare l'assistenza clienti.
Viene visualizzato il codice di errore con il messaggio "Contattare l'assistenza clienti".	Malfunzionamento permanente dello strumento.	Contattare l'assistenza clienti.
Viene visualizzato il messaggio di errore "Il livello della batteria è basso. Collegare il cavo di alimentazione per continuare l'operazione".	La carica della batteria è bassa.	Collegare l'alimentatore al connettore di alimentazione di QuikRead go Plus Instrument.
Viene visualizzato il messaggio di errore "La posizione della cuvetta non è corretta. Rimuovere la cuvetta".	Sul collare della cuvetta sono rimasti dei residui di pellicola sigillante.	Una volta sollevata, rimuovere la cuvetta dallo strumento. Quando si esegue la misurazione successiva, assicurarsi di aver rimosso tutti i residui.
	Lo strumento presenta un malfunzionamento meccanico.	Controllare la voce sopra riportata. Se non è applicabile, riavviare lo strumento. Se il problema persiste, contattare l'assistenza clienti.

Messaggio di errore / Risoluzione dei problemi	Possibile causa	Azione correttiva
"Misurazione non consentita".	Manca un tappo del reagente o una cuvetta è usata.	Verificare che la cuvetta abbia un tappo del reagente e che la parte colorata interna del tappo non sia premuta verso il basso.
	La lettura dei dati di lotto dal codice a barre non è riuscita.	Riprovare. Se il problema persiste, annullare il test.
	Il lotto del kit è scaduto.	Gettare il lotto del kit scaduto. Usarne uno nuovo.
	La temperatura della cuvetta è troppo bassa.	Lasciare riscaldare la cuvetta a temperatura ambiente. Eseguire nuovamente il test della stessa cuvetta.
	La temperatura della cuvetta è troppo alta.	Lasciare raffreddare la cuvetta a temperatura ambiente. Eseguire nuovamente il test della stessa cuvetta.
"Test annullato."	Bianco troppo alto.	Eseguire nuovamente il test della stessa cuvetta. Il processo di lettura del bianco non è stato completato o il campione potrebbe contenere sostanze che interferiscono.
	Bianco instabile.	In quest'ultimo caso il test non può essere completato.
	Errore nell'aggiunta del reagente.	Effettuare un nuovo test. Potrebbero essersi verificati diversi problemi durante la procedura di aggiunta del reagente. Assicurarsi che il tappo sia chiuso correttamente.
	Guasto dello strumento.	Effettuare un nuovo test. Se questo messaggio viene visualizzato frequentemente, contattare l'assistenza clienti.
QuikRead go Plus Instrument non si avvia.	L'alimentatore non è collegato.	Collegare l'alimentatore e riprovare.
	La batteria è scarica.	Collegare il cavo di alimentazione e riprovare.
	Lo strumento presenta un malfunzionamento elettronico.	Contattare l'assistenza clienti.

Messaggio di errore / Risoluzione dei problemi	Possibile causa	Azione correttiva
Il touchscreen non funziona correttamente.	Il pannello a sfioramento non risponde.	Contattare l'assistenza clienti.
Non è possibile sentire i segnali acustici di allarme dello strumento.	Il volume è impostato su un livello basso.	Impostare il volume secondo la procedura descritta nella sezione "Lingua, display, audio".
	Il sistema sonoro dello strumento non funziona.	Riavviare QuikRead go Plus Instrument. Se il problema persiste, contattare l'assistenza clienti.
La stampante non funziona.	La stampante è spenta o il cavo della stampante non è collegato o la stampante non funziona correttamente o le impostazioni non sono corrette.	Accertarsi che la stampante sia collegata e accesa. Controllare le impostazioni. Se il problema persiste, avviare lo strumento e la stampante e riprovare a stampare dal menu Risultati. Se il problema persiste, contattare l'assistenza clienti.
Il lettore di codici a barre non funziona.	Il lettore di codici a barre non è collegato o il lettore di codici a barre non funziona correttamente o le impostazioni non sono corrette.	Assicurarsi che il lettore di codici a barre sia collegato. Controllare le impostazioni. Se il problema persiste, avviare lo strumento e riprovare a leggere il codice a barre. Se il problema persiste, contattare l'assistenza clienti.
La batteria deve essere ricaricata frequentemente.	La capacità di memorizzazione della batteria diminuisce durante la sua vita utile.	Sostituire la vecchia batteria con una nuova seguendo la procedura descritta nella sezione "Inserimento della batteria ricaricabile".
Viene visualizzata un'avvertenza relativa alla batteria dell'orologio.	La batteria interna dell'orologio è scarica.	Sostituire la batteria dell'orologio seguendo la procedura descritta nella sezione "Sostituzione della batteria dell'orologio".

Diritti in base al ruolo dell'utente

Azione	Utente generico	Amministratore
Misurazione del paziente	X	X
Visualizzazione dell'elenco di risultati dei pazienti	- / X*	X
Visualizzazione dell'elenco di risultati LIS offline	- / X*	X
Misurazione CQ	X	X
Visualizzazione dei risultati di CQ	X	X
Aggiunta di un ID controllo nuovo	X	X
Cancellazione di tutte le informazioni sui pazienti	-	X
Trasferimento dei risultati su USB	- / X*	X
Modifica password	X**	X
Impostazione della password amministratore	-	X
Impostazioni	X***	X
Risparmio energetico	-	X
Modifica temporanea: risparmio energetico	X	-
Lingua, luminosità dello schermo, volume	-	X
Modifica temporanea: lingua, luminosità dello schermo, volume	X	X
Manutenzione	-	X
Manutenzione: registro errori	X***	X
Info	X***	X

*Se attivato dall'amministratore ** Solo utente locale. Limitato quando è attivo l'elenco degli operatori remoti. *** Solo visualizzazione

SISUKORD

1 SISSEJUHATUS..... 79	Kvaliteedikontrolliproovi	Enesetest	95
Sihtotstarve	mõõtmine.....	Tulemuste haldamine	95
QuikRead go Plus Instrument	QC tulemuse vaade.....	Lähtestamine tehase seadistustele	95
Ohutusteave	Üksikasjalik QC tulemuse vaade.....		
Ettevaatusabinõud ja piirangud	Tulemused.....		
	Tulemuste kustutamine.....		
	LIS-i ühenduseta loend.....		
2 ETTEVALMISTUS 80	4 SEADISTUSED 90	7 SEADMETEABE VAADE 95	
Lahtipakkimine	Keel, kuva, heli.....		
Tarvikud	Kuupäev ja kellaaeg.....	8 SEADME HOOLDAMINE 95	
Seadme QuikRead go Plus	Energiasääst	Seadme kalibreerimine.....	95
Instrument osad.....	Mõõtmine.....	Seadme puhastamine	95
Seadme QuikRead go Plus	Katseparameetrid	Tarkvarauuendus.....	96
Instrument tõstmine või transportimine	Tarvik	Kella patarei vahetamine.....	96
Asukoht ja keskkond	Kasutajahaldus.....	9 SEADME	
Kasutamine.....	Operaatori seadistused	SPETSIFIKATSIOONID..... 96	
Transportimine ja ladustamine.....	Patsiendi seadistused.....	Vastavusdeklaratsioon	96
Toiteallikas ja aku	Täiendava ID seadistused.....	Tehniline spetsifikatsioon.....	96
Konnektorid ja kaablid	Bluetooth	Fotomeeter	96
Toitokaabli ühendamine.....	Liidistus	Puutekraani kuva.....	96
Taaslaetava aku sisestamine.....	LIS	Mõõtmised ja energianõuded.....	96
SISSE ja VÄLJA lülitamine	TCP/IP	Seadme identifikaator.....	96
Sisselülitamine.....	WLAN	Mälu.....	96
Väljalülitamine		Toiteallikas	96
Puutekraani kasutamine.....		Raadiomoodul	96
Esmakordne seadistamine.....		LIS-ühendus	97
Kasutajaliides		USB-ühendus	97
Olekuala ikoonid	5 QC HALDUS..... 93	Teenindus	97
Menüü.....	QC seadistused.....	Garantii	97
Märguanded	Uue QC lisamine	Kõrvaldamine	97
Keele valimine	QC loend	Muudatuste ajalugu.....	97
Üldseadistused	Uue kasutatava QC viaali lisamine.....		
		10 VEAOTSING..... 98	
3 SEADME TÖÖ..... 86	6 HOOLDUSMENÜÜ..... 95	Kasutajaõigused	101
Mõõtmine.....	Tarkvarauuendus.....		
Patsiendiproovi mõõtmine	Logid.....		
Patsiendiproovi tulemuse vaade.....	Vealogi.....		
Üksikasjalik proovi tulemuse vaade.....	Auditi logid USB-le.....		
	Mõõtmislogid USB-le		
	Liidestuslogid.....		

1. SISSEJUHATUS

Sihtotstarve

QuikRead go Plus Instrument on hõlpsalt kasutatav *in vitro* diagnostiline testsüsteem. See on ette nähtud erinevate patsiendiproovides sisalduvate analüütide mõõtmiseks abivahendina diagnoosimisel ja ravi jälgimisel. Süsteem koosneb seadmest QuikRead go Plus instrument ja QuikRead go reaktiivikomplektidest.

QuikRead go Plus Instrument on automaatsed, mis on ette nähtud ja kalibreeritud nii fotomeetrilisteks kui ka turbidimeetrilisteks mõõtmisteks. See seade on ette nähtud erinevate QuikRead go reaktiivikomplekti analüütide kvantitatiivseks ja kvalitatiivseks määramiseks inimese proovidest, nagu täisveri, seerum, plasma, kurgukaabe ja väljaheiteproovid, mis on abiks diagnoosimisel ja ravi jälgimisel. QuikRead go Plus Instrument on ette nähtud kasutamiseks tervishoiutöötajatele kliinilises laboris ja patsiendilähedastel uuringutel.

QuikRead go Plus Instrument

Ekraanil kuvatavate teadete ja animatsioonide abil juhendab seade teid analüüsi protseduuri käigus. Käivitamine teeb seade enesetesti, et tagada seadme sisemiste komponentide, nagu optiline süsteem ja mehaanilised osad, õige töö.

QuikRead go Plus Instrument mõõdab küveti sisu neelduvust või hägusust ja teisendab väärtuse olenevalt kehtivatest testi kalibreerimisandmetest analüüdi kontsentratsiooni väärtuseks või kvalitatiivseks tulemuseks. Iga testi kalibreerimisandmed on kodeeritud küveti sildile. See teave edastatakse seadmesse QuikRead go Plus Instrument automaatselt mõõtmise ajal.

Analüüsid tehakse iga QuikRead go reaktiivikomplektiga kaasas oleva kasutusjuhendi järgi. Tulemused esitatakse minutites. Seade võib töötada võrgutoitel või akuga, sellel on USB-pordid välise printeri jaoks, klaviatuur ja vöötкодilugeja.

Seadme QuikRead go Plus Instrument võib ühendada labori ja haigla infosüsteemiga (LIS/HIS). Seade kasutab standardiseeritud andmeedastusprotokoll. Täiendava teabe saamiseks pöörduge kohaliku tarnija poole.

Ohutusteave

Oma ohutuse tagamiseks järgige kõiki hoiatus- ja ettevaatuslauseid. Teie hoiatamiseks võimalike elektriga või tööga seotud ohtude eest on vajaduse korral esitatud hoiatus- ja ettevaatuslauseid. Seade QuikRead go Plus Instrument sisaldab väga ohtlikke aineid (SVHC), mis on määratletud REACH-määruses (EL 1907/2006), täiendavat teavet saate veebilehelt aidian.eu. SVHC-ained on seotud seadme QuikRead go Instrument sisemistele komponentidele. Eriettevaatusabinõude rakendamine käsitsemisel ei ole vajalik.

Enne seadme QuikRead go Plus Instrument kasutuselevõttu lugege hoolikalt järgnevalt esitatud ettevaatusabinõusid ja piiranguid. Ohujuhtumist teatage tootjale või selle esindajale ja/või riiklikule ametiasutusele.

Ettevaatusabinõud ja piirangud

- Kasutamiseks ainult *in vitro* diagnostikaks.
- Ärge laske ühelgi vedelikul või esemel sattuda seadme peale või sisse.
- Mahaläinud potentsiaalselt nakkusohulik materjal tuleb viivitamata ära pühkida imava pabersalvrätikuga ja saastunud pinnad puhastada standardse desinfitseerimisvahendi või 70% etüülalkoholiga (vt jaotist „Seadme puhastamine“).
- Mahaläinud materjali puhastamiseks kasutatud vahendid, sealhulgas kindad, tuleb kõrvaldada kui bioohtlikud jäätmed.
- Järgige QuikRead go reaktiivi kasutusjuhendit, mis on kaasas iga reaktiivikomplektiga.
- Kasutada tohib ainult QuikRead go reaktiive.
- Vajalikud mitte kaasas olevad materjalid on loetletud QuikRead go reaktiivikomplekti kasutusjuhendis.
- Ärge segage erinevate partii numbritega või erinevate analüüsidesse komponente.
- Ärge asetage mitte kunagi seadmesse küveti, mille reaktiivikork pole tihedalt suletud.
- Ärge sisestage seadmesse sõrmi või mis tahes välistes seadmeid, kui kaas on avatud.
- Veenduge, et küveti tihenduskiile oleks täielikult eemaldatud.
- Tugevasti vajutamine või teravate esemete kasutamine võib ekraani kahjustada.

- Kasutage ainult seadmega kaasas olevat toiteallikat ja veenduge, et pistik oleks asetatud nõnda, et seda saab eemaldada.
- Kasutage ainult ettevõtte Aidian tarnitud seadme QuikRead go taaslaetava akut.
- Ärge eemaldage või lülitage välja USB-mälupulka andmeedastuse ajal.
- Kasutage seadmega tarvikute ühendamiseks vähem kui 3 m pikkuseid USB-kaableid.
- Ärge avage seadme katteid kruvide lahti keeramise teel. Kui garantiipitser on katki, siis seadmel garantiid pole (vt **joonis 3**).
- Kasutage QuikRead go ühendamiseks LAN-i abil LIS-i/HIS-iga turvalist internetiühendust või virtuaalset privaatvõrku (VPN – Virtual Private Network).
- Ärge kasutage seadet või ühendage seda LAN-iga, kui garantiipitser on katki.
- Ärge jätke seadet avalikult juurdepääsetavates kohtades lukustamata.
- Kustutage seadmest kasutajakontod, mida enam ei kasutata (sh nendega seotud kohalikud andmed).
- Enne seadmega töö alustamist tuleb hinnata elektromagnetkeskkonda.
- See seade on ette nähtud ja seda on testitud kasutamiseks CISPR 11 klassis A. Elamukeskkonnas võib see tekitada raadiosageduslikku interferentsi, mille korral peate võtma meetmeid selle interferentsi vähendamiseks.
- Juhul kui seadet kasutatakse tootja poolt määratlemata viisil, võib seadmetele pakutav kaitse olla kahjustatud.

2. ETTEVALMISTUS

Lahtipakkimine

Avage pakend ja kontrollige, kas selles sisalduvad kõik alltoodud esemed.

- Instrument
- Kasutusjuhend
- Toiteallikas
- Toitekaabel
- Analüüsisertifikaat

Kontrollige hoolikalt seadet veendumaks, et seda pole tarnimise ajal kahjustatud. Kui esineb kahjustusi või mis tahes osad on puudu, teavitage sellest viivitamata oma kohalikku tarnijat.

Seadme pakendi võib hoida alles, et seda transportimiseks, st hooldusesse saatmiseks kasutada.

Tarvikud

QuikRead go süsteemi tarvikud muudavad süsteemi tõhusamaks, ohutumaks ja hõlpsamini kasutatavaks. Täiendavat teavet saate veebilehelt aidian.eu.

Saadaval olevad tarvikud.

Printer

- Seadmega on võimalik ühendada väline printer. Ühilduvate printerite loendi ja konfiguratsiooniparameetrid leiata veebilehelt aidian.eu.
- Ühendage printer USB-porti või Bluetoothi kaudu. Kui printer on ühendatud, kuvatakse olekuribal printeri ikoon.

Võetkoodilugeja

- Seadmega on võimalik ühendada väline võetkoodilugeja. Ühilduvate võetkoodilugejate loendi ja konfiguratsiooniparameetrid leiata veebilehelt aidian.eu.
- Ühendage võetkoodilugeja USB-porti või Bluetoothi kaudu. Kui võetkoodilugeja on ühendatud, kuvatakse olekuribal võetkoodilugeja ikoon.

Klaviatuur

- Seadmega on võimalik ühendada väline klaviatuur.
- Ühendage klaviatuur USB-porti või Bluetoothi kaudu. Kui klaviatuur on ühendatud, kuvatakse olekuribal klaviatuuri ikoon.

Märkus! Ärge kasutage seadmega tarvikute ühendamiseks pikemaid kui 3 m USB-kaableid.

Seadme QuikRead go Plus Instrument osad

Seadme osad on esitatud [joonisel 1](#), [joonisel 2](#) ja [joonisel 3](#).

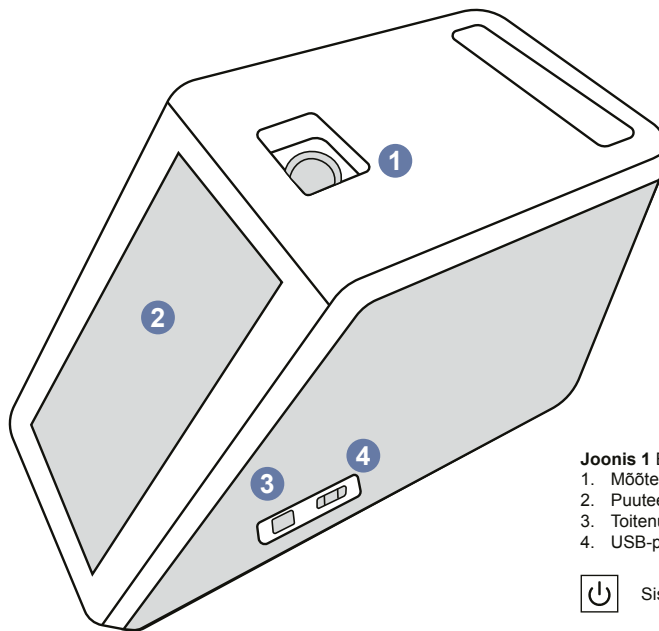

Joonis 1 Eestvaade

1. Mõõtesüvend
2. Puutekraan
3. Toitenupp
4. USB-port (A-tüüpi)



Sisse-/väljalüüti

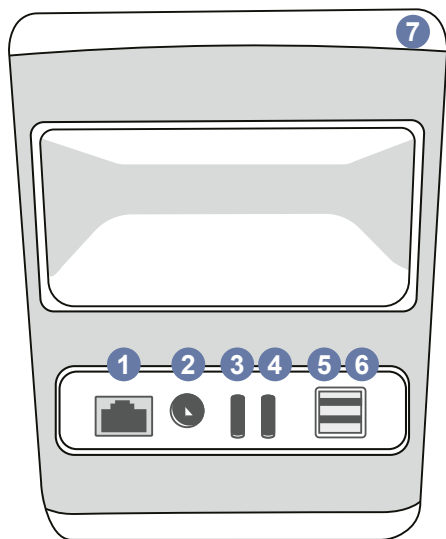

Joonis 2 Tagantvaade

1. RJ-45-port
2. Toiteallika konnektor
3. USB-port (C-tüüpi)
4. USB-port (C-tüüpi)
5. USB-port (A-tüüpi)
6. USB-port (A-tüüpi)
7. Käepide



Loe juhendit
enne kasutamist



RJ-45



Elekte



USB

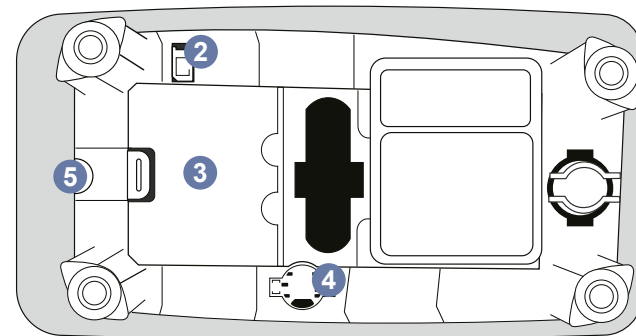
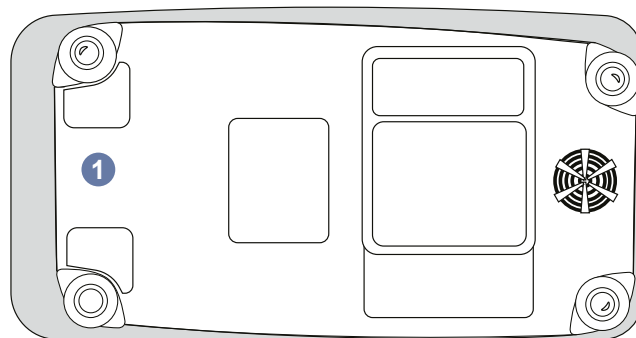

Joonis 3 Alumine külg

1. Akuüksuse kaas
2. Aku konnektor
3. Akuüksus
4. Kella patarei
5. Garantiiplohm

Seadme QuikRead go Plus Instrument töstmine või transportimine

Seadme töstmisel või transportimisel käsitsege seda alati ettevaatlikult. Seadme töstmiseks kasutage seadme tagaküljel asuvat käepidet (**joonis 2**).

Asukoht ja keskkond

Kasutamine

Seade QuikRead go Plus Instrument tuleb asetada tasasele puhtale horisontaalsele pinnale ja lisaks peab jälgima alltoodud.

- Kasutamine siseruumides
- Kõrgus merepinnast kuni 2000 m
- Ümbrisev temperatuur peab olema vahemikus 15 °C kuni 35 °C.
- Maksimaalne suhteline niiskus 80% temperatuuril kuni 31 °C, mis väheneb lineaarselt 67% suhtelisele niiskusele temperatuuril 35 °C (mittekondenseeruv).
- Ärge asetage seadet otsese päikesevalguse kätte.
- Ärge liigutage seadet või laske sellel loksuda mõõtmiste ajal.
- Ärge mõõtkte liikuvus sõidukis.
- Toiteallika pingekoikumised kuni ±10% nimipingest.
- Asetage seade nõnda, et seda oleks lihtne välja lülitada ja selle toitekaablit oleks lihtne eemaldada.
- Ärge laadige seadet akupanga abil.
- Ärge ühendage ettevõtte Aidian volitamata väli-seadmeid. EMC võib olla ülemäärane.
- Ärge sisestage seadmesse LTE mobiilside USB-d.
- Kõik süsteemiga ühendatud seadmete välised vooluringid peavad olema varustatud vähemalt kahekordse elektriisolatsiooniga.
- Ärge asetage seadet tugevasse magnet- või elektrivälja.
- Ärge kasutage seda seadet tugeva elektromagnetilise kiirguse allikate (nt varjestamata tahtlikud raadiosagedusallikad) läheduses, sest need võivad segada õiget tööd.
- Reostusaste 2.
- Paigalduskategooria II (2500 V ajutine).

- Piirangud: selle seadme WiFi-t ega Bluetoothi pole lubatud kasutada Norras Svalbardis asuva Ny-Ålesundi keskusest 20 km raadiuses.



Transportimine ja ladustamine

- Ümbrisev temperatuur peab olema vahemikus 2 °C kuni 35 °C.
- Kaitske vihma ja niiskuse eest.
- Käsitsege seadet ettevaatlikult.

Toiteallikas ja aku

Seadet QuikRead go Plus Instrument võib kasutada toitekaabli või akuga. Akut laetakse automaatselt, kui toitekaabel on ühendatud. Ühilduvate akude loendi leiate veebisaidilt aidian.eu.

Konnektorid ja kaablid

Seadme küljel on USB-A port (**joonis 1**) ja viis konnektorit: kaks USB-A porti, kaks USB-C porti ja üks LAN-konnektor seadme tagaküljel (**joonis 2**), ning üks USB-A port asub seadme paremal küljel. Juhtmestiku skeemi on kirjeldatud veebilehel aidian.eu.

Toitekaabli ühendamine

Ühendage toitekaabel seadme tagaküljele (vt **joonis 2**). Ühendage toitekaabel pistikupessa.

Taaslaetava aku sisestamine

Järgige seadmesse taaslaetava aku sisestamisel hoolikalt allesitatud etappe (vt **joonis 3**).

1. Lülitage seade välja (kui see on sisse lülitatud) ja eemaldage toitekaabel.
2. Keerake seade küllili tasasele pinnale ja avage akuüksuse kaas.
3. Ühendage aku konnektor akuüksusega.
4. Suruge aku paika ja veenduge, et see oleks õigesti paigas.
5. Sulgege akuüksuse kaas ja keerake seade uuesti püstisesse asendisse.

SISSE ja VÄLJA lülitamine

Sisselülitamine

Seadme sisselülitamiseks vajutage külgpaneelil asu-vale toitenupule (vt **joonis 1**), kuni ekraani valgustus süttib. Toitenupus süttinud valgus näitab, et seade on sisse lülitatud. Kui midagi ei juhtu, veenduge, et kaabel oleks ühendatud. Kui seade kasutab akut ega käivitud toitenupu vajutamisel, võib aku tühi olla. Seadme käivitamiseks tühja akuga ühendage toitekaabel ja vajutage toitenuppu.

Väljalülitamine

Seadme väljalülitamiseks vajutage toitenuppu. Kuva-takse väljalülitamise kinnitamise hüppikaken. Kinnitamisel lülitub seade välja. Toitenupu vajutamine mitme sekundi jooksul kinnitab väljalülitamise isegi ilma ekraanil hüppikakent puudutamata. Kui väljalülitamise ajal on seadme sees küvett, siis tõs-tetakse küvett üles ja seade palub selle eemaldada.

Puutekraani kasutamine

Puutekraan kasutab mahtvuslikku puutetehnoloogiat ja toetab käeliigutusi, nagu libistamine, kui see on kasutajaliideses asjakohane. Ekraani saab kasutada paljaste sõrmede, ühekordselt kasutatavate kinnaste või puutepliatsiga. Puutekraani ei ole vaja käskluste andmisel tugevasti suruda. Nupu puudutamine annab multisensoorset tagasisidet. Nupp näitab puudutust nii visuaalselt, välimuse muutmise teel kui ka heliga. Käsk registreeritakse, kui sõrm eemaldatakse puudutatud virtuaalnupult. Kui surve eemaldatakse väljaspool algset nupupinda, siis käsku ei registreerita.

Esmakordne seadistamine

Seadme QuikRead go Plus Instrument esmakordsel käivitamisel palub seade kasutajal määrata administraatori salasõna. Seejärel juhendab seade seadistamist, mille saab kasutaja teha vaikeseadistuste kasutamise korral vahele jätta (joonis 4). Pärast esmakordset seadistamist või selle vahelejätmist avaneb ekraanil avakuva (joonis 5).

Seadistuste hilisemaks muutmiseks avage **Menüü** → **Seadistused**.

Märkus! Seadistuste kohta täiendava teabe saamiseks toksake ikooni **Teave** seadme QuikRead go Plus Instrument seadistuste kõrval.

Märkus! POCT01-A2 vahevarast saadatud seadistused kirjutavad seadmes tehtud seadistused üle, välja arvatud siis, kui on teisiti määratud.



Joonis 4

Administraatori salasõna määramine

Märkus! Ühenduste jaoks kasutage ainult kõige tugevamat saadaval olevat turvapoliitikat

Esmakordne seadistamine.

1. Keel
 - Valige süsteemi keel.
2. Kuva, heli
 - Reguleerige ekraani heledust, märguande helitugevust ja klaviatuuri helitugevust liugurite abil.
3. Kuupäev ja kellaaeg
 - Valige kuupäevavorming ja seadistage õige kuupäev.
 - Valige kellaajavorming ja seadistage õige kellaaeg.

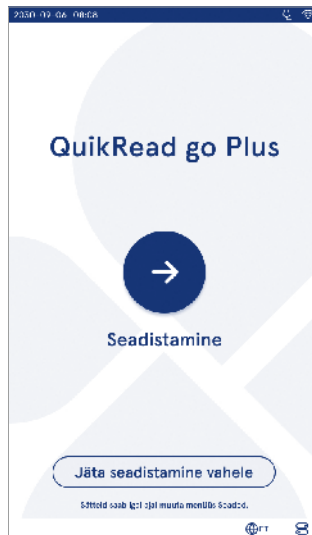

Joonis 5

Esmakordne seadistamine

4. Energiasääst
 - Valige liuguri abil tegevusetusperiood, mille järel seade lülitub puhkerežiimi.
 - Valige puhkerežiimi funktsioon.
5. Mõõtmine
 - Võite valida jadamõõtmise lubamise.
 - » Kui see on lubatud, alustab seade automaatselt uue patsiendiproovi mõõtmist pärast eelmise tulemuse kinnitamist või tagasilükkamist.
 - Võite valida hädamõõtmise lubamise.
 - » Kui see on lubatud, saab kasutaja teha testi hädamõõtmise abil ilma sisse logimata. Kui see on lubatud, määrake lubatud hädamõõtmiste arv.
6. Testi parameetrid
 - Vaates näidatakse hetkel saadaval olevaid teste ja hetkel valitud ühikuid. Valige test, mille katseparameetreid te muuta soovite.
 - » Katseparameetrite seadistuste üksikasjalikku kirjeldust vt jaotisest „Katseparameetrid“.
7. Printimine
 - Võite valida printimise lubamise. Kui printimine on lubatud, võite valida automaatse printimise lubamise.
8. Operaatori seadistused
 - Võite valida operaatori ID lubamise. Kui see on lubatud, suunab seade mõõtmiste tegemisel kasutaja sisenema operaatori ID-ga.
 - » Kui see on lubatud, saate lubada, et seade pakub iga kord eelnevalt sisestatud operaatori ID-d.
 - Võite määrata kasutaja sisselogimise kohustuslikuks. Kui see on lubatud, peab kasutaja sisse logima oma kasutajanime ja salasõnaga.
 - » Kui see on lubatud, võite liuguri abil valida tegevusetusperioodi, mille möödumisel logitakse kasutaja automaatselt välja. Võite valida ka kasutaja automaatse väljalogimise pärast iga mõõtmist.
 - » Kui see on lubatud, võite lubada kaugoperaatori loendi.
 - Kui see on lubatud, siis kohalikud salvestatud sisselogimiskontod keelatakse ja LIS-i vahevara kontod on aktiivsed. Selle õigeks toimimi-

seks on vajalik aktiivne POCT01-A2-ühendus. Vt jaotist „Liidestus LIS-ühenduse loomiseks“.

9. Üldkasutaja seadistused

- Valige, kas üldkasutajad näevad tulemuste loendit.
- Valige, kas üldkasutajad näevad QC loendit.
 - » **Märkus!** Kui olete administraatorina sisse logitud, on tulemuste loend ja QC loend alati vaataamiseks saadaval.

10. Patsiendi ID seadistused ja täiendavad ID seadistused

- Võite valida patsiendi ID lubamise. Kui see on lubatud, suunab seade mõõtmiste tegemisel kasutaja sisenema patsiendi ID-ga.
- Võite valida täiendava ID lubamise. Kui täiendav ID on lubatud, suunab seade mõõtmiste tegemisel kasutaja sisenema täiendava ID-ga.
 - » Täiendavate ID-de kohta lugege lisateavet jaotisest „Täiendavate ID-de haldamine“.

11. Tulemuste salvestamine

- Valige, kui kaua seade hoiab patsientide tulemusi mälus. Pärast valitud aja möödumist kustutab seade tulemused mälust automaatselt. Kui see jäetakse tühjaks, siis seade ei kustuta tulemusi aja põhjal.
 - » Valige aastad, päevad või tunnid.
- Valige salvestatavate patsientide tulemuste maksimaalne arv. Pärast seda, kui piir on saavutatud, kustutab seade vanimad tulemused mälust automaatselt.

Kasutajaliides

Seadet QuikRead go Plus Instrument kasutatakse graafilise kasutajaliidese abil, mis on ette nähtud juhtima selle kasutamist. Selles jaotises selgitatakse kasutajaliidese peamisi põhimõtteid.

Ekraanil kuvatakse virtuaalseid nuppe ja teavet seadme töö ning oleku kohta. Ekraanil kuvatakse reguleerimisliugurid number ühele vajutamiseks ja neid liigutatakse libistamise teel ekraanil. Sarnaselt teatud vaadetega, millel on rohkem teavet, kui ekraanile korraga mahub, saate libistada vaadet üles ja alla ekraanile

väljaspool aktiivset valikupiirkonda vajutamise ja selle liigutamise teel.

Igas vaates on näha olekuala ja selle sümbolid, menüüriba, põhivaade ning allosas otseteed keele valimiseks ja ekraani heleduse ning helitugevuse üldseadistusteks. Kõik kasutajad saavad muuta keele, kuva ja heli seadistusi. Kui need seadistused teeb üldkasutaja, siis need tühistatakse seadme väljalülitamisega või kui kasutaja logib välja.

Seadmele käskude andmiseks puudutage ekraanil olevaid ikoonide.

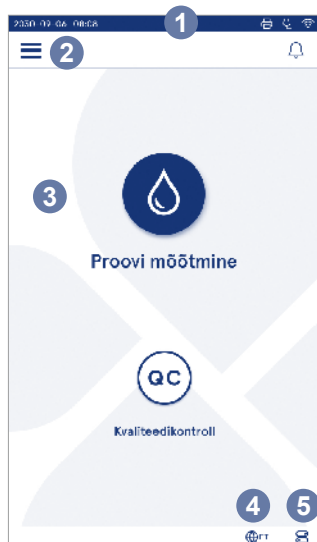

Joonis 6 Avakuva

1. Olekuala
2. Menüüriba
3. Vaade
4. Keele valimine
5. Üldseadistused

Seadme QuikRead go Plus Instrument kasutajaliidese sümbolid

	Mõõda proovi		Toimingud loendiga
	Kvaliteedikontroll		Avakuva
	Menüü		Märguanned
	Printimine		Keele valimine
	Kommentaari		Üldseadistused
	Lükka tagasi / kustuta		Täiendav teave

Olekuala ikoonid

	Aku laetuse taseme indikaator		Toitejuhe ühendatud (kui on ühendatud, siis akut laetakse)
	Aku madala laetuse taseme hoiatus (sümbol punane)		WiFi olek
	USB-mälupulk ühendatud		LIS LIS-iga ühendatud
	Klaviatuur ühendatud		LIS LIS-ühendus katkestatud
	Võtkekoodilugeja ühendatud		LIS-i ühenduseta tulemused saatmise ootel
	Printer ühendatud		Võrguühenduseta tulemuste saatmine LIS-i
			Bluetooth on sisse lülitatud

Menüü

Kõigile seadme funktsioonidele pääseb juurde põhi-menüüst ☰. Menüüs asub nupp  *Mõõda proovi* ülemisel ribal. Vajutage seda ikooni proovi mõõtmise kiirteena kasutamiseks. Ülemisel ribal on ka nupp menüü sulgemiseks ja naasmiseks eelmisesse vaatesse ning kodunupp avakuvale naasmiseks.

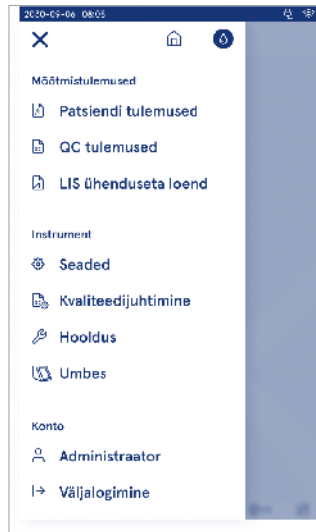

Joonis 7 Menüü

Märguanded

Selle seadme märguandeid saab vaadata menüüribal valiku *Märquannete loend*  all. Ikoonid muutuvad, kui märguanded on saadaval. Loendist märguande valimisel antakse täiendavat teavet ja juhendatakse veaotsingul. Märguanded on jagatud kolme klassi.

- Mitteajakriitilised märguanded on sinised, st mõõtmine tehtud.
- Olulised vead on kollased, st LIS-ühenduse viga.
- Süsteemivead on punased, st enesetest nurjus.

Täiendavat teavet vigade ja veaotsingu kohta vt jaotisest 10 „Veaotsing“.

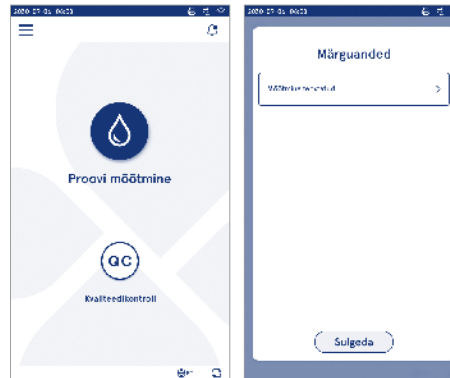

Keele valimine

Liidese keelt saavad ajutiselt muuta kõik kasutajad valiku *Keele valimine*  alt, mis on nähtav ekraani alumises parempoolses nurgas. Keele valimine mõjutab menüüd ja juhenduskeelt ning klaviatuuri paigutust. See valik tühistatakse süsteemi keelele, kui kasutaja logib välja või seade lülitatakse välja. Administraator saab muuta süsteemi keelt, kui valib *Menüü* ☰ → *Seadistused* → *Keel, kuva, heli*.

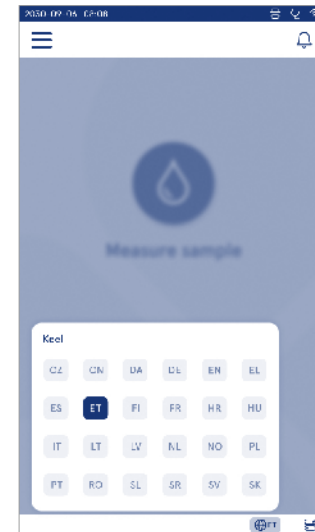

Üldseadistused

Üldseadistusi saavad ajutiselt muuta kõik kasutajad otsetee **Üldseadistused**  alt, mis on nähtav ekraani alumises parempoolses nurgas. Kasutaja saab muuta ekraani heledust, hoiatuste helitugevust ja klaviatuuri helitugevust. Need valikud tühistatakse süsteemi vaikeäsetele, kui kasutaja logib välja või seade lülitatakse välja.

- Ekraani heledust saab muuta liuguri liigutamise teel.
- Hoiatuse helitugevust saab muuta liuguri liigutamise teel. Hoiatused saab vaigistada liuguri liigutamise teel võimalikult vasakule.
- Klaviatuuri helitugevust saab muuta liuguri liigutamise teel. Klaviatuuri saab vaigistada liugurivõimalikult vasakule liigutamise teel.

Administraator saab muuta neid üldseadistusi, kui valib **Menüü**  → **Seadistused** → **Üldseadistused** kuva, heli.

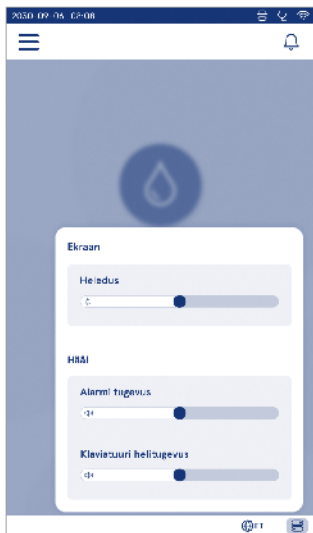

3. SEADME TÖÖ

Seadme QuikRead go Plus Instrument kasutamise saab jagada kolmeks põhitoominguks.

- Mõõtmine
- Tulemuste vaatamine
- Seadme seadistuste muutmine

Mõõtmine



Seadet saab kasutada kahes mõõtmisrežiimis: patsiendiproovi mõõtmine ja kvaliteedikontrolliproovi mõõtmine. Mõlemat režiimi saab muuta seadistuste kaudu.

Märkus! Analüüsi tegemiseks tohib kasutada ainult QuikRead go reaktiivkomplekte. Enne kasutamist lugege vastava QuikRead go reaktiivkomplekti kasutusjuhendit. Juhistes on antud üksikasjalik teave testide tegemise ja proovide käsitsemise kohta.

Patsiendiproovi mõõtmine

Kui soovite analüüsida patsiendiproovi, siis valige ekraanil **Mõõda proovi** . Seade juhendab kasutajat QuikRead go testi tegemisel analüüsitava patsiendiproovil ning kuvab analüüsi lõppemisel tulemused ekraanil.

Mõõtmise tegemiseks

1. Valige ekraanil **Mõõda proovi**  ja järgige ekraanil kuvatavaid juhiseid.
2. Sisestage küvett mõõtesüvendisse nõnda, et küvetil olev vöötkood on suunatud ettepoole (vt **joonis 8**).
3. Kaas sulgub ja seade alustab mõõtmist. Analüüsi edenemine kuvatakse ekraanil.
4. Mõõtmise saab katkestada tühistamise valimisega. Sel juhul töstetakse küvett üles ja vaade naaseb avakuvale.
5. Mõõtmise ajal saab kasutaja vaadata eelmisi patsiendi tulemusi ja QC tulemusi ning siseneda menüüst teabesse vaate kohta. Kui olete teistes vaadetes kuvatakse ekraanil edenemise ikoon ning seade teavitab kasutajat, kui mõõtmine on tehtud.
6. Kui analüüs on valmis, siis kuvatakse tulemus ja küvett töstetakse üles.
7. Eemaldage küvett, **Kinnita**  tulemus või **Lükka tagasi**  ja ekraan naaseb avakuvale. Eelmisi tule-

musi saate vaadata patsiendi tulemuste loendist, kui valite **Menüü** .

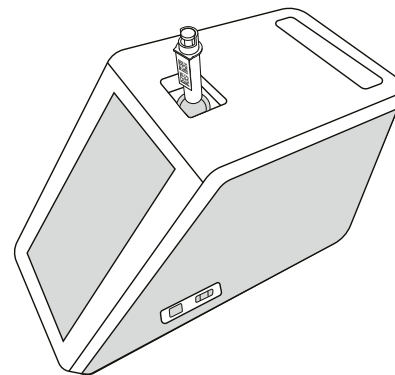

Joonis 8





Sisestage küvett mõõtesüvendisse nõnda, et vöötkood on suunatud ettepoole.

- Administraator võib patsiendiproovi mõõtmiseks lubada mitmeid funktsioone (vt jaotis „Mõõtmine“).
- Lubatud võib olla operatori ID, patsiendi ID ja täiendav ID ning seadmesse tuleb sisestada need valitud ID-d, et lõpetada mõõtmine. Täiendava ID kohta saate lisaks lugeda jaotisest „Täiendava ID seadistused“.
- ID-d saab sisestada puuteekraanil või vöötkoodilugeja või välise klaviatuuri. On võimalik lubada seadmel pakkuda viimati kasutatud operatori ID-d, kui sisselogimine on keelatud.
- Sisselogimise võib ka lubada, et kasutaja logiks seadmesse sisse oma kasutajanimi ja salasõnaga. Sisselogimisel sisestatakse automaatselt operatori ID iga mõõtmise jaoks.
- Lubada saab hädamõõtmise. Kui see on lubatud, saab kasutaja teha testi hädamõõtmise abil ilma sisse logimata. Kui see on lubatud, määrake lubatud

hädamõõtmiste arv. Määrata saab vastuvõetava hädamõõtmiste arvu.



- Lubada saab jadamõõtmiste režiimi. Kui see on lubatud, alustab seade automaatselt uue patsiendiproovi mõõtmist pärast seda, kui kasutaja eelmise tulemuse kinnitab või tagasi lükkab.
- Tulemuste printimise ja tulemuste saatmise LIS-süsteemi saab lubada seadistuste kaudu.

Patsiendiproovi tulemuse vaade

Patsiendiproovi tulemuse vaade on saadaval pärast analüüsi lõppemist. Kuvatakse analüüsi tulemus ja teave testi kohta. Kasutaja võib tulemuse kinnitada ja see salvestatakse patsiendi tulemuste loendisse ikooni  abil. Tulemuse saab printida  valimise teel, kui printimine on lubatud ja printer on ühendatud. Tulemusele saab lisada kommentaari. Kommentaari kirjutamiseks valige . Kasutaja võib tulemuse tagasi lükata  valimise teel. Tagasi lükkamise korral peab kasutaja jätma kommentaari. Tulemus salvestatakse patsiendi tulemuste loendisse kui tagasi lükatud ja üksikasjalikku teavet on võimalik endiselt vaadata.



Üksikasjalik proovi tulemuse vaade

Üksikasjalik proovi tulemuse vaade on saadaval, kui valite *Menüü*  → *Patsiendi tulemused* ja tulemuste rea. Üksikasjalikus proovi tulemuse vaates kuvatakse täiendavalt seadme seeria-ID, kommentaarid ja täiendav teave patsiendi kohta. CRP-testi tulemuste jaoks kuvatakse proovi tüüp. Kommentaaride lisamine on võimalik, kui valite  ja sisestate täiendava teabe patsiendi kohta.



Kvaliteedikontrolliproovi mõõtmine

Seadmel on patsiendiprooviga sarnaselt mõõdetud kvaliteedikontrolliproovi mõõtmiseks eraldi mõõtmisrežiim valiku **Kvaliteedikontroll** all avakuval. Tulemused salvestatakse patsiendi tulemustest eraldi ja neid saab vaadata QC tulemuste alt, kui valite **Menüü**. Kvaliteedikontrolli tegemiseks valige avakuval **Kvaliteedikontroll** ja järgige ekraanil kuvatavaid juhiseid. Administraator võib kvaliteedikontrolliproovi mõõtmine mõõtmiseks lubada mitmeid funktsioone (vt jaotis „QC seadistused“).

Lubada võib kontroll-ID ja kasutaja peab selle seadmesse sisestama, et kvaliteedikontrolli teha.

QC ülevaatusse saab lubada, et täpsustada, kas QC tulemus asub QC-proovi jaoks määratud vahemikus.

Kui see on lubatud, saab QC luku lubada, et piirata seadme kasutamist juhul, kui viimane QC-mõõtmine nurjus või QC-graafik on aegunud. Aegumise korral ei saa kasutaja patsiendiproove mõõta enne, kui on tehtud kvaliteedikontroll, mis õnnestub.

QC tulemuse vaade

QC tulemuse vaade on saadaval pärast QC-mõõtmise lõppemist. Kuvatakse tulemus ja teave testi kohta. Kasutaja võib QC tulemuse kinnitada ja see salvestatakse QC tulemuste loendisse ikooni abil. Tulemuse saab printida valimise teel, kui printimine on lubatud ja printer on ühendatud. Tulemusele saab lisada kommentaari. Kommentaari kirjutamiseks valige .



Üksikasjalik QC tulemuse vaade

Üksikasjalik QC tulemuse vaade on saadaval, kui valite **Menüü** → **QC tulemused** ja tulemuste rea. Üksikasjalikus QC tulemuse vaates kuvatakse täiendavalt QC kontsentratsioon, täiendav teave QC kohta ja kommentaarid. Kommentaare on võimalik lisada, kui valite .



Tulemused

Tulemusi saab vaadata **Menüü** ☰ kaudu. Tulemused salvestatakse erinevatesse loenditesse *Patsiendi tulemused*, *QC tulemused* ja *LIS-i ühenduseta tulemused*. Tulemuste vaadet saab kerida kursori libistamise teel. Tulemuse valimisel kuvatakse selle üksikasjalik teave. Tulemuste loendeid saab sortida tulba päise puudutamise teel.

Patsiendi loendi vaates saab otsida suvandi *Patsiendi ID* järgi ja sortida suvandi *Kuupäev*, *Test* ning *Operaatori ID* järgi. QC tulemuse loendi vaades saab filtrida suvandi *Test*, *Kontrolli ID*, *QC kuupäev* ja *Operaatori ID* järgi. Loendi filtreerimiseks sisenege menüüribalt valikusse *Toimingud loendiga* ⓘ.

Patsiendi ID	Kellega	Mo-tema	Nalimas
C10190-XXXX	17-03 07-19-2024	CRP	< 1.0 mg/l
290212-YYYY	09-05 04-19-2024	Strept A	1 Pcs +
C10656-AAAA	18-12 04-14-2024	FOB	1ag -
Johnny Johnny Doe	18-32 04-14-2024	C-HP Hb	12 mg/ 122 g/l
--	18-05 04-14-2024	HbA1c	Tagasi liigitatud
--	17-59 04-14-2024	C-HP	2.4 mg/l

Printida saab individuaalseid tulemusi ja tulemuste loendeid. Loendid saab printida koos filtritega või ilma nendeta ning edastada USB-mälupulgale. Tulemuste loend tuleb enne USB-le edastamise lubamist filtrida. Individuaalse tulemuse printimiseks valige tulemuse rida ja valige tulemuste vaatest printimine. Loendi printimiseks sisenege menüüribalt valikusse *Toimingud loendiga* ⓘ.

Tulemuste kustutamine

Administraator saab seadme mälust kustutada individuaalseid tulemusi. Valige tulemus loendist ja valige kustuta tulemus vaate alaosast. Seade nõuab täiendavat kinnitamist.

LIS-i ühenduseta loend

Menüü ☰ → *LIS-i ühenduseta loend*

Tulemused, mis on loodud seadmega, mille LIS-ühendus on lubatud võrguühenduseta, salvestatakse kohta *LIS-i võrguühenduseta tulemused*. Tulemused salvestatakse juhul, kui ühendus katkeb, nt hetkelise võrguprobleemi tõttu. Tulemused saab saata LIS-i pärast ühenduse taastamist. Kui tulemused on LIS-i edastatud, eemaldatakse need LIS-i ühenduseta loendist.

Võrguühenduseta tulemuste saatmiseks LIS-i valige tulemused märkeruudu puudutamise teel tulemuste real ja valige *Saada*. Tulemuste kustutamiseks valige kustutatavad tulemused ja valige kustuta tulemus. Kõik tulemused on võimalik korruga valida, kui puudutate märkeruutu tulemuste tabeli pealkirjareas.

Kui on lubatud automaatne võrguühenduseta tulemuste edastamine LIS-i üldseadistustes ja ühendus LIS-iga taastatakse, siis kuvatakse hüpikaken võrguühenduseta tulemuste saatmiseks LIS-i. Seade kontrollib ühendust LIS-iga käivitamise ajal ja pärast iga mõõtmist.

4. SEADISTUSED

Seadistustele pääseb juurde, kui valite **Menüü** ☰ ja **Seadistused**. Seadistustes saab administraator seadistada püsivad seadistused järgneva jaoks. Üldkasutajad saavad muuta mõnda seadistust ja vaadata neid, mille korral on vaja administraatori volitust.

- Keel, kuva, heli
- Kuupäev ja kellaaeg
- Energiasääst
- Mõõtmine
- Tarvik
- Kasutajahaldus
- Bluetooth
- Liidestus

Märkus! Süsteemis kasutatakse funktsiooni **Automaatsalvestus Salvestatud** ✓. Mis tahes muudatused salvestatakse automaatselt. Kui automaatsalvestus on aktiveeritud, siis kuvatakse menüüribal **Salvestatud** ✓.

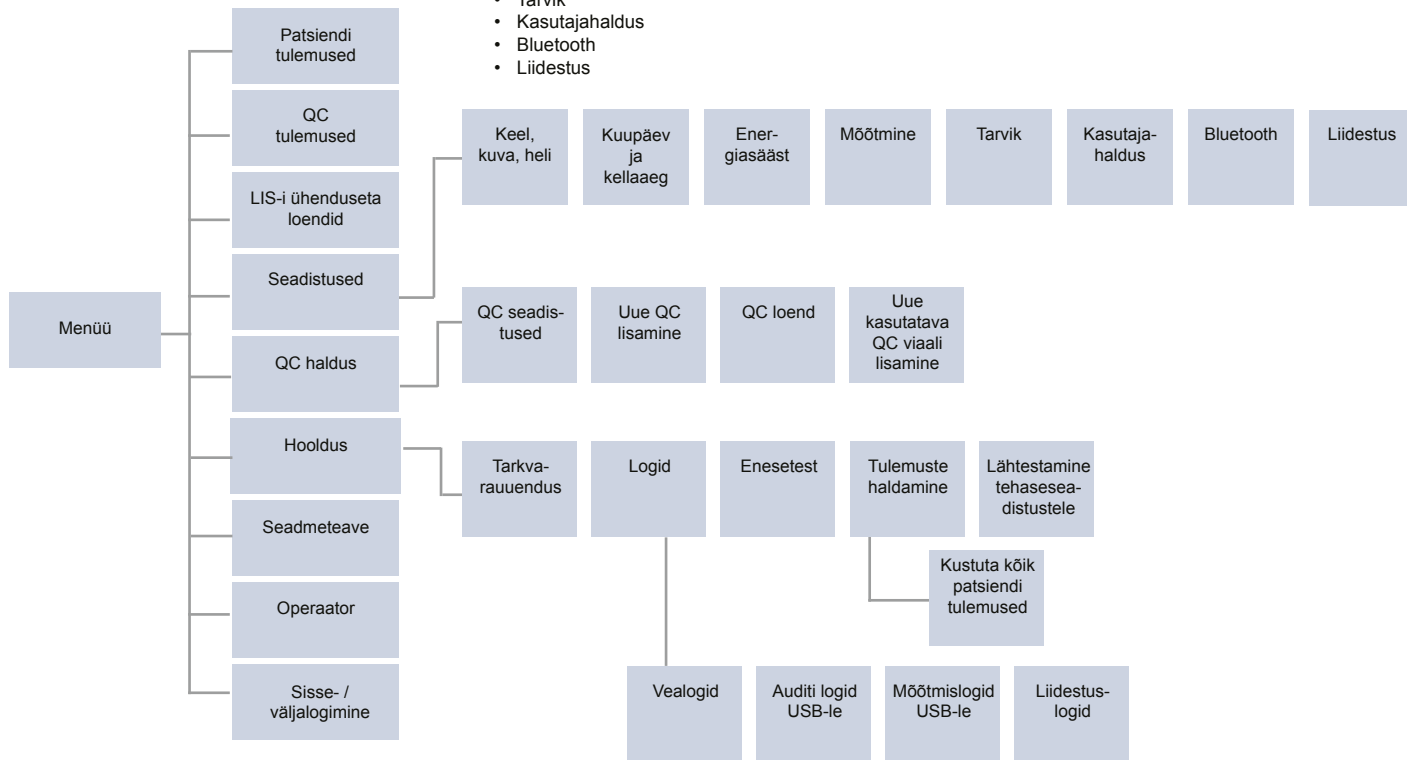

Keel, kuva, heli

Menüü  → Seadistused → Keel, kuva, heli

- Süsteemi keelt saab muuta valikust keele valimise teel. Keele valimine mõjutab menüüd ja juhenduskeelt ning klaviatuuri paigutust.
- Ekraani heledust saab muuta liuguri liigutamise teel.
- Hoiatuse helitugevust saab muuta liuguri liigutamise teel. Hoiatusi saab vaigistada liuguri liigutamise teel võimalikult vasakule.
- Klaviatuuri helitugevust saab muuta liuguri liigutamise teel. Klaviatuuri saab vaigistada liuguri liigutamise teel võimalikult vasakule.

Kuupäev ja kellaeg

Menüü  → Seadistused → Kuupäev ja kellaeg

- Kuupäevavormingut saab muuta valikus. Kuupäeva saab muuta uue kuupäeva sisestamisega.
- Kellaajavormingut saab muuta 24 tunni ja 12 tunni vormingusse. Kellaega saab muuta uue kellaaja sisestamisega.

Märkus! Seade kontrollib enne mõõtmist QuikRead go reaktiivide aegumiskuupäeva. Vale kuupäeva sisestamine võib piirata reaktiivide kasutamist nurjunud aegumiskuupäeva kontrolli tõttu.

Energiasääst

Menüü  → Seadistused → Energiasääst

- Puhkerežiimi viivitust saab muuta liuguri liigutamise teel. Pärast seda aega siseneb seade puhkerežiimi.
- Puhkerežiimi funktsiooni saab muuta liuguri valikus.
 - » Täielik ooterežiim. Puhkerežiimis sulgeb seade kaane ja hämardab ekraani enne välja lülitumist. Ekraani saab sisse lülitada selle puudutamise teel või toitenupu kiire vajutamise teel.
 - » Sulgege ainult kaas. Puhkerežiimis sulgeb seade kaane ja hämardab ekraani.

Mõõtmine

Menüü  → Seadistused → Mõõtmine

- Muutke testi parameetreid testi valimise teel. Igal analüüsil on testi tüübi jaoks spetsiifilised seadistused.
- Jadamõõtmiste režiimi saab lubada või keelata. Kui see on lubatud, alustab seade automaatselt uue patsiendiproovi mõõtmist pärast eelmise tulemuse kinnitamist või tagasilükkamist.
- Hädamõõtmiste režiimi saab lubada või keelata. Kui see on lubatud, saab kasutaja teha testi hädamõõtmise abil ilma sisse logimata. Kui see on lubatud, määrake lubatud hädamõõtmiste arv.
- Kui see on lubatud, määrake lubatud hädamõõtmiste arv.

Testi parameetrid

Menüü  → Seadistused → Mõõtmine → Testi parameetrid

- Muutke ühiku(te) valikut, milles kuvatakse testi tulemusi. Mõne testi korral on võimalik valida kvantitatiivsete ja kvalitatiivsete tulemuste vahel.
- Kui on valitud mitu ühikut tulemuste kuvamiseks ja on võimalik valida ühik, milles tulemus saadetakse LIS-i.
- Iglale testile on võimalik seadistada indikaatorpiirid. Piirid võib seadistada madalate, vähenenud, suurenenud ja/või kõrgete tulemuste jaoks. Testitulemuse vaates kuvatakse indikaatorpiiride seadistus ja tulemus. Kui tulemus on vähenenud sisalduse korral allapoole piiri, kuvatakse tulemuse kõrval üks alla-

nool. Seega, kui tulemus on madala sisalduse korral allapoole piiri, siis kuvatakse kaks alanooli, ja kui tulemus on suurenenud sisalduse korral ülespoole piiri, siis kuvatakse üks ülesnool, ning kui tulemus on kõrge sisalduse korral ülespoole piiri, siis kuvatakse kaks ülesnooli.

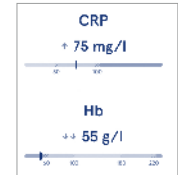

- Kvalitatiivsete tulemuste korral saab indikaatori seadistada kui „Pos +“ või „Neg –“. Kui proovi tulemus vastab valikule, kuvatakse tulemuse kõrval hääumärk. Kui on lubatud, kuvatakse tulemuste vaates kõigi tulemuste juures tekst „Tulemuse indikaator sees“.



Mõne testi korral saab lubada proovituubi märgistamise. Kui see on lubatud, kuvab seade vea, kui see tuvastab mõõtmise ajal vale tüüpi proovi.

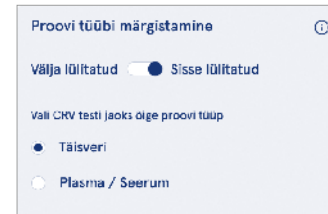

Tarvik

Menüü ≡ → Seadistused → Tarvik

Printimine võib olla lubatud või keelatud. Kui printimine on lubatud ja ühilduv printer on ühendatud, siis saab lubada automaatse printimise. Automaatse printimise korral saadetakse kõigi proovide tulemused printerisse automaatselt.

CRP Hb	21 mg/l 100 g/l	QuikRead go Plus 38/A22064512288
Patient ID Operator ID Time Sample type	Joe Smith Nurse 1 2021-01-29 10:18 Whole blood	REAG JE45 BUF JF08 2025-01-29

Joonis 9 Seadme QuikRead go Plus tulemus printimise korral

Kasutajahaldus

Menüü ≡ → Seadistused → Kasutajahaldus

Operaatori seadistused

- Operaatori ID võib olla lubatud või keelatud. Kui see on lubatud, suunab seade mõõtmiste tegemisel kasutaja sisenema operaatori ID-ga.
- Kui see on lubatud, saate valida eelnevalt sisestatud operaatori ID pakkumise lubamise.
- Sisselogimine võib olla lubatud või keelatud. Kui see on lubatud, peab kasutaja sisse logima oma salasõnaga.
- Kui see on lubatud, saate liuguri abil valida, kui pika tegevusetusperioodi möödumisel logitakse kasutaja automaatselt välja. Võite valida ka kasutaja automaatse väljalogimise pärast iga mõõtmist.
- **Märkus!** On tungivalt soovitatav lubada salasõnaga sisselogimine, et tagada teabe turvalisus, eriti keskkondades, kus on füüsilisi turvameetmeid vähe, nagu jagatud või lukustamata tööruumid või patsientide külastamisel.
- Kui sisselogimine on lubatud, võite lubada kaugoperaatori loendi. Selle valiku saab lubada siis, kui seadmel on lubatud POCT01-A2-ühendus. Kui see on lubatud, siis hallatakse operaatori loendit LIS-i

vahevaras ja seda ei saa seadme kaudu redigeerida. Sisselogimise lubamine keelab eelmise valiku pakkumise.

- Üldkasutajatel saab patsientide tulemuste loendi vaatamise lubada või keelata.
- Üldkasutajatel saab QC tulemuste loendi vaatamise lubada või keelata.

Märkus! Kui olete administraatorina sisse logitud, on patsiendi tulemuste loend ja QC loend alati vaatamiseks saadaval.

Operaarite haldamine

Menüü ≡ → Seadistused → Kasutajahaldus → Operaarite haldamine

- Administraator saab lisada uusi operaatoreid, vadata täielikku operaarite loendit ja rolle ning redigeerida kontosid.
- Uue operaatori ID lisamisel tehke järgmist:
- valige *Operaatori roll* (üldine/administraator)
 - » sisestage operaatori ID
 - » sisestage salasõna (valikuline üldkasutajatele)
 - » sisestage operaatori nimi (valikuline)
- Salasõna peab sisaldama vähemalt 8 märki, üht suurt tähte ning üht numbrit või erimärki
- Kontode redigeerimisel tuleb kasutaja salasõna muuta.

Vt kasutajarolliide õiguste tabelit lk 101.

Patsiendi seadistused

Patsiendi ID võib olla lubatud või keelatud. Kui see on lubatud, suunab seade mõõtmiste tegemisel kasutaja sisenema patsiendi ID-ga.

Täiendava ID seadistused

Täiendavat ID-d saab kasutada täiendava tekstiväljana või selleks, et valida täiendavate ID kirjade eelmääratletud loendist iga patsiendiproovi mõõtmiseks. Kui täiendav ID on lubatud, suunab seade mõõtmiste tegemisel kasutaja sisenema täiendava ID-ga.

Täiendava ID loendi kirjete sisestamiseks või loendi nime kohandamiseks valige *Täiendavate ID-de haldamine*.

Täiendavate ID-de haldamine

Menüü ≡ → Seadistused → Kasutajahaldus → Täiendavate ID-de haldamine

Sisestage täiendava ID loendi kirjed *Loendi kirje lisamine* valimise teel. Loendi kirje lisamine aktiveerib mõõtmise ajal tekstivälja kõrval loendinupu (**joonis 10**). Loendi nime saab kohandada valiku *Redigeerimine* valimise teel loendi nime kõrval. See asendab valiku *Täiendav ID* pealkirja mõõtmise ajal (**joonis 10**).

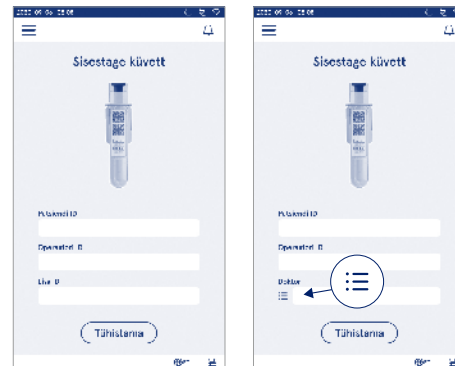

Joonis 10

Täiendava ID loendi kirjed on eelmääratletud, siis aktiveeritakse tekstivälja kõrval (paremal) loendinupp. Kui täiendava ID loendi nime on redigeeritud, siis kuvatakse seda nime tekstivälja kohal (paremal).

Bluetooth

Menüü  → Seadistused → Bluetooth

Seadet saab Bluetoothi kaudu ühendada aksessuaaridega.

- Administraator saab siduda uusi seadmeid. Uue seadme sidumiseks leidke see jaotisest Saadaolevad seadmed ja valige *Ühenda*.
- Seotud seadmed ühenduvad seadmega automaatselt, kui need on saadaval.
- Kõik kasutajad saavad seotud seadmeid käsitsi ühendada, katkestada, ümber nimetada või need eemaldada.

Liidestus

Menüü  → Seadistused → Liidestus

Seadme saab ühendada labori või haigla infosüsteemiga (LIS/HIS) LAN- või WLAN-ühenduse kaudu. Neid ühendusi saab kasutada andmete automaatselt edastamiseks seadme ja süsteemi vahel kaughalduseks ning tulemuste vaatamiseks.

Täiendava teabe saamiseks liidestuse kohta pöörduge oma tarnija poole.

Märkus! Liidestuse seadistustega seoses pöörduge oma süsteemidirektori poole.

LIS

Menüü  → Seadistused → Liidestus → LIS

- LIS-ühendus võib olla lubatud või keelatud. Kui see on lubatud, saab valida automaatse tulemuste edastamise. Kui ühendus katkeb, on loodud tulemused, mis pole LIS-i saadetud „nähtavad LIS-i ühenduseta tulemuste vaates (vt jaotist „LIS-i ühenduseta loend“).
- Valida saab ühenduse tüübi. Saadaval olevad ühenduse tüübid on järgmised:
 - » POCT1-A2
 - » LIS01-A2 (TCP/IP)
 - » LIS01-A2 (RS232)
- LIS-i serveri aadressi ja TCP-porti saab muuta.
- Suhtlusintervalli saab muuta liuguri abil.
- Lubada saab TLS-krüpteeringu. TLS-sertifikaadi saab üles laadida USB-mälupulgal.
- Lubada saab patsiendi identifikaatori valideerimise.

Kui see on lubatud, siis kontrollib seade patsiendi ID-d POCT01-A2 vahevarast. Kui sisestatud patsiendi ID on kehtetu, siis annab seade veateate.

- Lubada saab patsiendi andmete näitamise. Kui see on lubatud, hangib seade patsiendi andmed POCT01-A2 vahevarast sisestatud patsiendi ID põhjal.
- Ühenduseta tulemuste edastamise korral saab valida automaat- ja käsirežiimi vahel. Kui on valitud automaatrežiim, siis edastatakse LIS-i ühenduseta tulemused automaatselt, kui ühendus taastatakse. Kui on valitud käsirežiim, siis peab kasutaja valima LIS-i edastatavad tulemused.

TCP/IP

Menüü  → Seadistused → Liidestus → TCP/IP

- IP-aadressi tüübi korral saab valida staatilise IP ja dünaamilise IP vahel.
- IP-aadressi saab muuta.
- Alamvõrgumaski saab muuta.
- Vaikelüüsi saab muuta.
- DNS-serverit saab muuta.

WLAN

Menüü  → Seadistused → Liidestus → WLAN

WLAN-ühendus võib olla lubatud või keelatud. Kui see on lubatud, saab ühenduse seadistada saadaval olevate WLAN-võrkude skaneerimise teel, kui valida „Skaneerimine“ või käsitsi seadistamise kaudu. Skaneerimine näitab saadaval olevate WLAN-võrkude loendit. Valige soovitud võrk loendist. Kui võrk on salasõnaga kaitstud, kuvatakse salasõna hüpikaken.

5. QC HALDUS

QC haldusele pääseb juurde, kui valite *Menüü*  ja *QC haldus*. QC halduse seadistustega juhitakse kvaliteedikontrolli mõõtmise funktsiooni, mis on ette nähtud seadme töö jälgimiseks QuikRead go reaktiivide komplekti ja kontrollmaterjali abil.

QC seadistused

Menüü  → QC haldus → QC seadistused

Lubada võib kontroll-ID ja kasutaja peab selle seadmesse sisestama, et kvaliteedikontrolli teha.

Kui see on lubatud, saab QC ülevaatus lubada selleks, et täpsustada, kas QC tulemus asub QC-proovi jaoks määratud vahemikus. Kui QC ülevaatus on lubatud ja QC tulemus jääb vastuvõetavasse vahemikku, siis kuvatakse tulemusega koos *QC läbitud*. Kui QC tulemus jääb vahemikust väljapoole, siis kuvatakse *QC nurjunud*. *Tulemus väljaspool vahemikku* kuvatakse koos tulemusega.



Kui see on lubatud, saab QC luku lukustada, et piirata seadme kasutamist juhul, kui viimane QC-mõõtmine nurjus või QC-graafik on aegunud. Aegumise korral ei saa kasutaja patsiendiproove mõõta enne, kui on tehtud kvaliteedikontroll, mis õnnestub. Seadistage graafik ja valige iga päev, pärast valitud arvu teste või valitud päeval. Kahe viimase jaoks on vaja seadmesse sisestada väärtus. Kui graafik on seadistatud kui „iga päev“, siis muutub QC-lukk järgmisel päeval aktiivseks, kui QC-mõõtmist ei tehtud. Kui graafik on seadistatud kui „valitud päeval“, siis muutub QC-lukk järgmisel päeval aktiivseks, kui QC-mõõtmist ei tehtud õigel ajal.

Uue QC lisamine

Menüü ≡ → QC haldus → Uue QC lisamine

Uue QC lisamist kasutatakse uue kvaliteedikontrolli (QC) kohta teabe sisestamiseks, kui kontroll-ID seadistused on QC seadistustes lubatud. Lisatud QC muutub valitavaks, kui tehakse QC-mõõtmisi. Seade kasutab kontrollteavet QC läbimise või nurjumise määramiseks. QC nime saab sisestada, et muuta QC loendi valikus nimi nähtavaks. Tulemustega koos kuvatavat QC mõõdühikut saab muuta. QC vahemik on kohustuslik ja seda kasutatakse määramaks, kas kontroll-ID abil tehtud QC-mõõtmine on läbitud või nurjunud. QC kontsentratsioon on kohustuslik ja see on kontrollmõõtmise sihtväärtus. QC partii aegumiskuupäev on kohustuslik ja seda kasutatakse aegunud reaktiivide kasutamise kontrollimiseks QC tegemisel.

Kasutatava QC viaali jaoks saab seadistada aegumiskuupäeva. QuikRead go reaktiivikomplekti kontrollviaalidel on aegumiskuupäev ja eraldi aegumisperiood pärast avamist. Kasutatava QC viaali aegumisperioodide haldamise toetamiseks pakub seade valikut sisestada avatud QC viaali viimane kasutuskuupäev. Kui QC tegemise ja kontroll-ID valimise korral on avatud viaali aegumiskuupäev möödunud, siis kuvatakse seadmes hüpikaken. Hüpikaknas soovitatakse avada uus viaal ja sisestada uue avatud kasutatava viaali aegumiskuupäev.

Iga kontroll-ID jaoks saab sisestada täiendavat QC teavet.

Märkus! Vaadake kontrollmaterjali silti ja kasutusjuhendit, kui sisestate teavet uue kontrollmaterjali kohta.

QC loend

Menüü ≡ → QC haldus → QC loend

Teavet kontroll-ID-de kohta saab vaadata ja muuta QC loendist. Loendi vaates on näha iga kontrolli nimi, aegumiskuupäev, test ja vahemik. Loendit saab sortida tulba päiste abil.

Uue kasutatava QC viaali lisamine

Menüü ≡ → QC haldus → Uue kasutatava QC viaali lisamine

Uue kasutatava QC viaali aegumiskuupäeva saab sisestada olemasoleva kontroll-ID jaoks. Valige kontroll-ID, millele soovite lisada uue kasutatava QC viaali aegumiskuupäeva, loendist. Ilmub hüpikaken, milles juhendatakse seadistuse tegemisel.

Kuupäeva saab lisada kuupäevana või päevade arvuna alates sisestamise kuupäevast. Eelnevalt sisestatud avatud viaali aegumiskuupäeva saab kustutada.

Märkus! Kontrollilge kasutuse aegumisperioodi kontrollmaterjali kasutusjuhendist.

QC loend	aegumiskuupäev	aegumisperiood
2C25	juuni	31
2C25	augus.	1
2C26	september	2
2C27	oktoober	3
2C28	november	4

QC on lahtine viaal säilivusaegajaga

2024-05-15

Kas soovite selle viaali asendada uuega?

6. HOOLDUSMENÜÜ

Hooldusmenüüle pääseb juurde, kui valite **Menüü** ≡ ja **Hooldus**.

Tarkvarauuendus

Menüü ≡ → **Hooldus** → **Tarkvarauuendus**

Seadme tarkvaraversiooni saab uuendada USB-mälupulga abil. Täiendava teabe saamiseks tarkvarauuenduste kohta pöörduge kohaliku tarnija poole.

Logid

Menüü ≡ → **Hooldus** → **Logid**

Seade salvestab mõõtmis-, vea- ning liidestus- ja auditi logid mällu. Täiendava teabe saamiseks lugege järgmisi jaotisi.

Vealogi

Menüü ≡ → **Hooldus** → **Logid** → **Vealogi**

Seadme vead salvestatakse selle mällu. Eelnevaid vigu saab vaadata vealogist. Vaate saab sortida tulba päise puudutamise teel. Veakoodid saab edastada USB-mälupulgale menüüribal „edasta USB-le“ valimise teel.

Auditi logid USB-le

Menüü ≡ → **Hooldus** → **Logid** → **Auditi logid USB-le**

Auditi logid sisaldavad sisselogimisteavet, proovide mõõtmise toimingute andmeid, tulemuste tagasilükkamise, tulemuste kustutamise ja logi kustutamise teavet. Logisid saab kasutada seadme kasutamise jälgimiseks. Seadme auditi logid saab edastada USB-mälupulgale.

Mõõtmislogid USB-le

Menüü ≡ → **Hooldus** → **Logid** → **Mõõtmislogid USB-le**

Mõõtmislogisid kasutab ettevõtte Aidian veaotsinguks näiteks kliendi kaebuse korral. Mõõtmislogid on krüpteeritud ja saadaval ainult ettevõtte Aidian personalile. Need sisaldavad seadme töölogisid ilma patsiendi või kasutajateabeta.

Liidestuslogid

Menüü ≡ → **Hooldus** → **Logid** → **Liidestuslogid**

Liidestuslogid saab salvestada mällu. Muutke LIS-i loigikogu.

Liidestuslogid saab edastada USB-mälupulgale.

Enesetest

Menüü ≡ → **Hooldus** → **Enesetest**

Seade teeb töökontrolle, et tagada õige toimimine. Käitsi enesetest tegemiseks valige **Jah**. Süsteem naaseb pärast lõpetamist avakuvale.

Tulemuste haldamine

Menüü ≡ → **Hooldus** → **Tulemuste haldamine**

Patsienditulemuste salvestamise kestus saab seadistada või muuta. Seadistage salvestamise aeg aastates, päevades või tundides. Vanemad patsienditulemused kustutatakse pärast valitud aega automaatselt. Kui see jäetakse tühjaks, siis seade ei kustuta tulemusi aja põhjal.

Maksimaalset salvestatavat patsienditulemuste arvu saab muuta. Pärast seda, kui piir on saavutatud, kustutab seade vanimad tulemused mälust automaatselt.

Kustuta kõik patsiendi tulemused

Menüü ≡ → **Hooldus** → **Kustuta kõik patsiendi tulemused**

Patsienditulemuste loendi saab täielikult kustutada. Seda valikut saab kasutada andmekaitse eesmärgil.

Kustuta kõik QC tulemused

Menüü ≡ → **Hooldus** → **Kustuta kõik QC tulemused**

QC tulemuste loendi saab täielikult kustutada.

Lähtestamine tehaseeadistustele

Menüü ≡ → **Hooldus** → **Lähtestamine tehaseeadistustele**

Seadme saab lähtestada tehaseeadistustele.

7. SEADMETEABE VAADE

Vaates **Seadmeteabe** kuvatakse seadme seerianumber, hetkel kehtiv tarkvaraversiooni ja liidestusteabe. Lisaks saab seadmele nime anda. Kui nimi on antud, kuvatakse see kõigis vaadetes ekraani alumises vasakus nurgas.

Seadmeteabele pääseb juurde, kui valite **Menüü** ≡ ja **Seadmeteabe**.

8. SEADME HOOLDAMINE

QuikRead go Plus Instrument on kujundatud kasutajasõbralikuna ning seda pole vaja regulaarselt hooldada. Parandamise ja teenindusnõuetega seoses pöörduge oma kohaliku tarnija poole.

Seadme kalibreerimine

Seade on tehases kalibreeritud. Seadme õiget tööd kontrollitakse enesetest protseduuriga käivitamise ajal ja igal mõõtmisel. Tööhäire korral kuvatakse veateade. Iga testi määratlevad kalibreerimisandmed on kodeeritud küveti siltidele. Seda teavet loeb seade automaatselt iga mõõtmise korral.

Seadme puhastamine

Puhastage seadme välispinda regulaarselt veega niisutatud ebemevaba riidelapiga. Puhastage eriti hoolikalt ekraani. Veenduge, et seadmesse ei satuks ekraanil olevate servade, mõõtesüvendi ava või konnektorite kaudu vedelikke. Vajaduse korral võib kasutada õrna-toimelist pesuainet. Ärge kasutage orgaanilisi lahusteid või korrodeerivaid aineid. Mahaläinud potentsiaalselt nakkusohulik materjal tuleb viivitamata ära pühkida imava pabersalvrätikuga ja saastunud pinnad puhastada standardse desinfitseerimisvahendi või 70% etüülalkoholiga. Mahaläinud materjali puhastamiseks kasutatud vahendid, sealhulgas kindad, tuleb kõrvaldada kui bioohulikud jäätmed.

Sobivad desinfectandid:

- 70% etüülalkohol
- 70% isopropanool
- 0,5% naatriumhüpklorit
- 2% glutaaraldehüüd

Tarkvarauuendus

Seadme tarkvara saab uuendada. Sisenege tarkvarauuendusse valiku *Menüü*  → *Hooldus* → *Tarkvarauuendus* kaudu ja järgige ekraanil kuvatavaid juhiseid. Täiendava teabe saamiseks pöörduge kohaliku tarnija poole.

Kella patarei vahetamine

Seadmel on sisemise kella jaoks patarei, et kell töötaks, kui seade on välja lülitatud. Kui kella patarei laetuse tase on madal, kuvatakse hoiatus. Kella patareid saab vahetada tüüp CR 2032 3V patareiga (**joonis 3**).

9. SEADME SPETSIFIKATSIOON

Vastavusdeklaratsioon

Seade QuikRead go Plus Instrument vastab määruusele (EL) 2017/746 *in vitro* diagnostiliste meditsiiniseadmete kohta, direktiivile 2011/65/EL teatud ohtlike ainete kasutamise kohta elektri- ja elektroonikaseadmetes koos delegeeritud direktiiviga (EL) 2015/863, millega muudetakse direktiivi 2011/65/EL II lisa, ja direktiivile 2012/19/EL elektri- ja elektroonikaseadmete jäätmete kohta. QuikRead go Plus Instrument ühildub elektromagnetkiirguse ja häirekindluse nõuetega, mida on kirjeldatud standardis IEC 61326-2-6:2012. Seade täidab FCC klassi A nõudeid. QuikRead go Plus Instrument vastab määruusele (EL) 1907/2006 kemikaalide registreerimise, hindamise, autoriseerimise ja piiramise käsitlemise (REACH) kohta. Seade vastab ka raadioseadmete direktiivile 2014/53/EL.

Täiendava teabe saamiseks pöörduge oma kohaliku tarnija poole.

Tehniline spetsifikatsioon

Seadmel on eelprogrammeeritud mikroprotsessor, mis kontrollib analüüsietappe ja andmetöötlust. Testi identifikaatori, aja ja kalibratsioonikõvera või piirväärtuse andmed on olemas iga küveti võõtkoodis. Mikroprotsessor kontrollib ja juhib pärast küveti sildi abil aktiveerimist kõiki analüüsietappe ning teisendab proovide neelduvusväärtused kontsentratsioonühikuteks või piirväärtusteks.

Fotomeeter

Seadme QuikRead go Plus Instrument fotomeeter koosneb mõõtesüvendist, kolmest LED-ist ja valgusanduritest. Fotomeeter on ette nähtud ja kalibreeritud nii fotomeetriteks kui ka turbidimeetriteks mõõtmiseks.

Puuteekraani kuva

Kasutajaliides põhineb hõlpsalt kasutataval mahtuvusliikl puutekraanil. See kuvab kasutajale teateid, juhendeid ja animatsiooni iga analüüsietapi tegemisel ning kuvab testi tulemused ja veateated.

Mõõtmed ja energianõuded

- Mass: 2,0 kg ilma toiteallikata
- Mõõtmed: 26,9 × 16,6 × 13,9 cm
- Energianõuded
 - Pinge: 100–240 V AC
 - Sagedus: 50–60 Hz
 - Energiatarve:
 - tegevusetul 4 W
 - ootel 1 W
 - max 35 W (ilma välisseadmeteta)
 - Sisend 18V ≈ 3.3A

Seadme identifikaator

Igal seadmel QuikRead go Plus Instrument on ainulaadne seerianumber, mis asub seadme põhjale kinnitatud sildil ja mida näeb seadmeteabes, millele pääseb ligi valikust *Menüü* .

Mälu

Seadmel QuikRead go Plus Instrument on sisemälu tulemuste ajaloo ja logide hoidmiseks. Seadmesse saab salvestada 6000 patsienditulemust ja 6000 QC tulemust.

Toiteallikas

Seadet varustab energiaga seadmega kaasas olev toiteallikas. Lisaks sellele toiteallikale saab seade kasutada toiteallikana akut. Kaabli konnektori sees asuva siselülitiga saab lülitada automaatselt akutoitelt võrgutoitele. Aku paigaldamise juhiseid vt jaotisest „Tasaslaetava aku sisestamine“.

Raadiomoodul

WiFi topeeltriba 2,4 GHz / 5 GHz ja Bluetoothi mooduli Panasonicu mudel: PAN9028.

LIS-ühendus

Ühenduse saab luua alltoodu abil.

- Konnektor RJ-45 ja toetatav Etherneti 10BASE-T/100BASE-TX/1000BASE-TX ühendus. Kasutama peab varjestamata keerdpaarkaablit.
 - WLAN-ühendus.
 - Toide Etherneti (PoE) kaudu pole toetatud.
- Täiendava teabe saamiseks pöörduge tarnija poole.

USB-ühendus

Seadmel on kolm USB A-tüüpi konnektorit ja kaks USB C-tüüpi konnektorit. Neid konnektoreid saab kasutada printerite, võõtkoodilugejate, klaviatuuride ja USB-mälupulkade jaoks.

Teenindus

QuikRead go Plus Instrument on kujundatud integreeritud enesetesti toimingutega nõnda, et see ei vaja regulaarset hooldust. Seadme tööhäire korral pöörduge kohaliku tarnija poole. Enne seadme teenindusse saatmist kustutage kõik patsienditulemused hooldusvaatest patsienditulemuste loendi kustutamise valimise teel ja puhastage seadme välispind. Vt jaotist „Seadme puhastamine“.

Garantii

Tootja garantii seadmele QuikRead go Plus Instrument katab materjalidefektid või tootmise kaheaastase perioodi jooksul alates ostukuupäevast. Selleks, et garantii kehtiks, peab garantiipitser (**joonis 3**) olema terve. Tootja nõustub seadet remontima või asendama, kui see muutub kasutuskõlbmatuks seadme sisekomponendi rikke tõttu. Garantii ei kata ebasobiva kasutuse tõttu tekkinud kahju. Tootja pole kohustatud seadet muutama või uuendama, kui see on juba toodetud, välja arvatud siis, kui on tuvastatud tootmisviga. Seadme tööhäire korral pöörduge kohaliku tarnija poole.

Kõrvaldamine

QuikRead go Plus Instrument on madala pingega töötav elektroonikaseade. Kasutatud seadet QuikRead go Plus Instrument tuleb käsitleda potentsiaalselt nakkusohhtliku jäätmena. Seade tuleb kõrvaldada elektri- ja elektroonikaseadmete romudena (WEEE 2012/19/EL), kui kohalike ja riiklike seaduste järgi ei nõuta seadme kogumist ning kõrvaldamist potentsiaalselt nakkusohhtliku kliinilise jäätmena. Täiendavat teavet seadme kõrvaldamise kohta leiате meie veebilehelt aidian.eu. Pakendi materjalid on ringlussevõetavad materjalid. Akuüksus ja sisemise kella patarei tuleks kõrvaldada riiklike ja kohalike akude kogumise reeglite järgi direktiivi 2006/66/EÜ või patareide ja akude määruse 2023/1542/EL alusel.

Muudatuste ajalugu

Muudatuste ajalugu on nähtav veebilehelt aidian.eu.

Sagedusribad ja nende maksimaalsed raadiosagedusvõimsused:

Toetatavad tehnoloogiad	Töörežiim	Riba	Sagedusvahemik	Maksimaalne juhitav keskmine väljundvõimsus	Antenni võimendus (integreeritud kiipantenn)	Maksimaalne kiiratav keskmine väljundvõimsus
			[MHz]	[dBm]	[dBi]	[dBm]
Bluetooth	Põhikiirus (BR – Basic Rate)	2.4 GHz	2 400... 2 483.5	4	2.1	<10
Bluetooth	Täiustatud andmeedastuskiirus (EDR – Enhanced Data Rate)	2.4 GHz	2 400... 2 483.5	4	2.1	<10
Bluetooth	Madal energia (LE – Low energy)	2.4 GHz	2 400... 2 483.5	4	2.1	<10
WLAN	IEEE 802.11b/g/n	2.4 GHz	2 400... 2 483.5	16	2.1	<19
WLAN	IEEE 802.11a/n/ac	5 GHz	5 150... 5 250	16	1.5	<18
WLAN	IEEE 802.11a/n/ac	5 GHz	5 250... 5 350	16	1.5	<18
WLAN	IEEE 802.11a/n/ac	5 GHz	5 470... 5 725	16	1.5	<18
WLAN	IEEE 802.11a/n/ac	5 GHz	5 725... 5 825	16	1.5	<18

10. VEAOTSING

QuikRead go Plus Instrument kuvab veateateid ja juhendab kasutajaid juhul, kui see tuvastab vigu. Järgige kuvatavaid juhiseid ja vaadake veaotsingu tabelit selle kasutusjuhendis ning QuikRead go komplekti kasutusjuhendis.

Märkus! Täiendavat teavet veaotsingu kohta saate veebilehelt aidian.eu või kui pöörduate kohaliku tarnija poole.



Veateade / veaotsing	Võimalik põhjus	Parandusmeede
Kuvatakse veakood teatega „Palun taaskäivitage QuikRead go Plus“.	Seadme ajutine tööhäire.	Taaskäivitage seade. Kui seda veateadet kuvatakse sageli, pöörduge klienditeeninduse poole.
Kuvatakse veakood teatega „Palun pöörduge klienditeeninduse poole“.	Seadme püsiv tööhäire.	Pöörduge klienditeeninduse poole.
Kuvatakse veateade „Aku laetuse tase on madal. Ühendage toitekaabel, et jätkata tööd“.	Aku laetuse tase on madal.	Ühendage toiteplokk seadme QuikRead go Plus Instrument toitekonektoris.
Kuvatakse veateade „Küveti asend ei ole õige. Eemaldage küvett“.	Küveti kattekile jäägid on küveti krael.	Eemaldage küvett, kui seade on selle üles tõstnud. Veenduge, et kõik jäägid oleksid eemaldatud enne järgmise mõõtmise tegemist.
	Seadmel on mehaaniline tööhäire.	Kontrollige ülaltoodud eset. Kui see ei kohaldu, taaskäivitage seade. Kui probleem püsib, siis pöörduge klienditeeninduse poole.

Veateade / veaotsing	Võimalik põhjus	Parandusmeede
„Mõõtmise keelatud.“	Reaktiivikork puudub või kasutatakse küvetti.	Kontrollige, kas küvetil on reaktiivikork ja kas korgi sisemine värviline osa on alla surutud.
	Andmete lugemine vöötkoodilt nurjus.	Proovige uuesti. Kui probleem püsib, katkestage test.
	Komplektipartii on aegunud.	Kõrvaldage aegunud komplektipartii. Kasutage uut.
	Küveti temperatuur on liiga madal.	Laske küvetil toatemperatuurile soojeneda. Testige sama küvetti uuesti.
	Küveti temperatuur on liiga kõrge.	Laske küvetil toatemperatuurile jahtuda. Testige sama küvetti uuesti.
„Test katkestatud.“	Tühi proov on liiga suure väärtusega.	Testige sama küvetti uuesti. Tühja proovi võrdlemise protsess ei ole lõppenud või proov võib sisaldada segavaid aineid.
	Ebastabiilne tühi proov.	Viimasel juhul ei saa testi lõpetada.
	Viga reaktiivide lisamisel.	Tehke uus test. Reaktiivide lisamisel ilmnes probleem. Veenduge, et kork oleks õigesti suletud.
	Seadme rike.	Tehke uus test. Kui see teade ilmub sageli, pöörduge klienditeeninduse poole.
QuikRead go Plus Instrument ei käivitu.	Toiteplokk ei ole ühendatud.	Ühendage toiteplokk ja proovige uuesti.
	Aku on tühjaks saanud.	Ühendage toitekaabel ja proovige uuesti.
	Seadmel on elektrooniline tööhäire.	Pöörduge klienditeeninduse poole.

Veateade / veaotsing	Võimalik põhjus	Parandusmeede
Puuteekraan ei tööta õigesti.	Puutepaneel ei reageeri üldse.	Pöörduge klienditeeninduse poole.
Seadme häirehelisid ei ole kuulda.	Helitugevus on seadistatud madalale tasemele	Seadistage helitugevus jaotises „Keel, kuva, heli“ kirjeldatud protseduuri järgi.
	Seadme helisüsteemis on tööhäire.	Taaskäivitage QuikRead go Plus Instrument. Kui probleem püsib, siis pöörduge klienditeeninduse poole.
Printer ei prindi.	Printer on välja lülitatud või printeri kaabel ei ole ühendatud või printeril on tööhäire või seadistused ei ole õiged.	Veenduge, et printer oleks ühendatud ja sisse lülitatud. Kontrollige seadistusi. Kui probleem püsib, siis käivitage seade ja printer ning proovige tulemuste menüü kaudu uuesti printida. Kui probleem püsib, siis pöörduge klienditeeninduse poole.
Võõtkoodilugeja ei tööta.	Võõtkoodilugeja ei ole ühendatud või võõtkoodilugejas on tööhäire või seadistused ei ole õiged.	Veenduge, et võõtkoodilugeja oleks ühendatud. Kontrollige seadistusi. Kui probleem püsib, siis käivitage seade ja proovige võõtkoodi uuesti lugeda. Kui probleem püsib, siis pöörduge klienditeeninduse poole.
Akut tuleb sageli taaslaadida.	Aku mahutavus väheneb selle tööea jooksul.	Asendage vana aku uuega jaotises „Taaslaetava aku sisestamine“ kirjeldatud protseduuri järgi.
Kuvatakse kella patarei hoiatus.	Sisemise kella patarei on tühi.	Asendage kella patarei jaotises „Kella patarei vahetamine“ kirjeldatud protseduuri järgi.

Kasutajaõigused

Tegevus	Üldkasutaja	Administraator
Patsiendi mõõtmine	X	X
Patsienditulemuste loendi vaatamine	- / X*	X
LIS-i ühenduseta tulemuste loendi vaatamine	- / X*	X
QC mõõtmine	X	X
QC tulemuste vaatamine	X	X
Uue kontroll-ID lisamine	X	X
Kogu patsienditeabe kustutamine	-	X
Tulemuste edastamine USB-le	- / X*	X
Salasõna muutmine	X**	X
Administraatori salasõna määramine	-	X
Seadistused	X***	X
Energiasääst	-	X
Ajutine muudatus: energiasääst	X	-
Keel, ekraani heledus, helitugevus	-	X
Ajutine muudatus: keel, ekraani heledus, helitugevus	X	X
Hooldus	-	X
Hooldus: vealogi	X***	X
Seadmeteave	X***	X

* Kui selle on lubanud administraator ** Ainult kohalik kasutaja. Piiratud, kui kaugoperaatori loend on aktiivne. *** Ainult vaatamine

CUPRINS

1 INTRODUCERE..... 103

Domeniul de utilizare.....	103
QuikRead go Plus Instrument	103
Informații privind siguranța	103
Precauții și limitări	103

2 PRIMII PAȘI..... 104

Despachetare.....	104
Accesorii.....	104
Componente QuikRead go Plus Instrument ..	104
Ridicarea și transportarea QuikRead go	
Plus Instrument	106
Amplasare și mediu.....	106
În timpul utilizării	106
În timpul transportului și al depozitării ..	106
Cablu de alimentare și bateria	106
Conectori și cabluri	106
Conectarea cablului de alimentare	106
Introducerea bateriei reîncărcabile	106
Oprirea și pornirea	106
Pornirea instrumentului.....	106
Oprirea instrumentului	106
Utilizarea ecranului tactil	106
Configurare inițială	107
Interfața cu utilizatorul	108
Pictogramele zonei de stare	108
Meniu.....	109
Notificări.....	109
Selectarea limbii	109
Setări generale	110

3 FUNCȚIONAREA INSTRUMENTULUI..... 110

Efectuarea unei măsurători	110
Măsurarea probei pacientului	110
Vizualizarea rezultatului probei	
pacientului	111
Vizualizarea detaliată a rezultatului	
probei	111

Măsurarea unei probe pentru	
controlul calității	112
Vizualizarea cu rezultatele	
controlului calității	112
Vizualizarea detaliată cu rezultatele	
controlului calității	112
Rezultate	113
Ștergerea rezultatelor	113
Lista LIS offline	113

4 SETĂRI 114

Limbă, afișaj, sunet	115
Data și ora	115
Economisirea energiei	115
Măsurare	115
Parametrii de testare	115
Accesorii	116
Gestionarea utilizatorilor	116
Setările operatorului	116
Setări pacient	116
Setări ID suplimentar	116
Bluetooth	117
Conectivitate	117
LIS	117
TCP/IP	117
WLAN	117

5 GESTIUNEA CONTROLULUI CALITĂȚII 117

Setările pentru controlul calității	117
Adăugarea un nou control al calității	118
Lista pentru controlul calității	118
Adăugarea unui nou flacon pentru	
controlul calității utilizat	118

6 MENIUL DE ÎNTREȚINERE 119

Actualizare software	119
Jurnale	119
Jurnal de erori	119

Jurnalele de audit la USB	119
Jurnalele măsurătorilor la USB	119
Jurnalele de conectivitate	119
Testarea automată	119
Gestionarea rezultatelor	119
Resetarea la valorile din fabrică	119

7 VIZUALIZAREA DESPRE 119

8 ÎNTREȚINEREA INSTRUMENTULUI 119

Calibrarea instrumentului	119
Curățarea instrumentului	119
Actualizare software	119
Schimbarea bateriei ceasului	119

9 SPECIFICAȚIILE INSTRUMENTULUI 120

Declarație de conformitate	120
Specificații tehnice.....	120
Fotometru	120
Afișajul ecranului tactil	120
Dimensiuni și cerințe de alimentare.....	120
ID-ul instrumentului	120
Memorie	120
Sursa de alimentare	120
Modulul radio	121
Conexiune la LIS	121
Conexiune la USB	121
Service	121
Garanție	121
Eliminarea	121
Istoricul revizuirilor	121

10 DEPANARE 122

Drepturile rolului de utilizator	125
--	-----

1. INTRODUCERE

Domeniul de utilizare

QuikRead go Plus Instrument este un sistem de testare, ușor de utilizat, pentru diagnosticarea *in vitro*. A fost conceput pentru a măsura diversii analiți din probele pacienților, necesari ca elemente de asistență la diagnosticare și la monitorizarea tratamentului. Sistemul este alcătuit din instrumentul QuikRead go Plus și kiturile de reactivi QuikRead go.

QuikRead go Plus Instrument este un instrument automat, conceput și calibrat pentru măsurătorile fotometrice și turbidimetrice. Instrumentul este destinat măsurătorii calitative și cantitative a analiților din diferitele kituri de reactivi pentru QuikRead go, analiți ce provin din probe umane precum sânge integral, ser, plasmă, exsudat faringian și probe de fecale, care urmează să fie utilizate ca elemente de asistență la diagnosticare și la monitorizarea tratamentului. QuikRead go Plus Instrument este destinat utilizării de către cadre medicale, în laborator clinic sau într-un loc de testare din proximitatea pacientului.

QuikRead go Plus Instrument

Instrumentul vă va îndruma în cadrul procedurii de testare prin intermediul mai multor mesaje și animații afișate pe ecran. La pornire, instrumentul efectuează o testare automată pentru a se asigura de funcționarea corectă a componentelor interne ale instrumentului, precum sistemul optic și piesele mecanice.

QuikRead go Plus Instrument măsoară absorbanta sau turbiditatea conținutului dintr-o cuveta și convertește valoarea într-o valoare a concentrației de analit sau într-un rezultat calitativ, în funcție de datele de calibrare presetate ale testului. Datele de calibrare pentru fiecare test sunt codificate pe eticheta cuvetei. Aceste informații se transferă automat către QuikRead go Plus Instrument în timpul unei măsurători.

Testele se efectuează conform instrucțiunilor de utilizare care însoțesc fiecare kit de reactivi QuikRead go. Rezultatele sunt disponibile în decurs de minute. Instrumentul poate fi operat alimentat la priză sau cu

baterie; de asemenea, este prevăzut cu conexiuni USB pentru o imprimantă externă, o tastatură și un cititor de coduri de bare.

QuikRead go Plus Instrument poate fi conectat la un sistem informatic de la distanță al spitalului și al laboratorului (LIS/HIS). Instrumentul utilizează un protocol standard de transfer de date. Pentru mai multe detalii, contactați furnizorul local.

Informații privind siguranța

Pentru siguranța dvs., respectați toate indicațiile de atenționare și precauție. Pentru a vă informa cu privire la posibilele pericole electrice sau de funcționare, sunt furnizate, acolo unde este necesar, indicații de atenționare și precauție. QuikRead go Plus Instrument conține substanțe care prezintă motive de îngrijorare deosebită (SVHC), după cum se indică în regulamentul REACH (UE 1907/2006); pentru mai multe informații, consultați aidian.eu. Substanțele SVHC sunt legate de componentele interne ale QuikRead go Instrument. Nu sunt necesare precauții specifice la manipulare.

Înainte de a pune în funcțiune QuikRead go Instrument, citiți cu atenție următoarele precauții și limitări. În caz de incident grav, raportați-l producătorului sau reprezentantului său și/sau autorității naționale.

Precauții și limitări

- A se utiliza doar pentru diagnosticul *in vitro*.
- Nu vărsați lichide și nu scăpați obiecte pe sau în instrument.
- Stropii de material potențial infecțios trebuie curățați imediat cu un șervețel din hârtie absorbantă, iar zonele contaminate, curățate cu un tampon cu dezinfectant standard sau cu 70% alcool etilic (consultați secțiunea „Curățarea instrumentului”).
- Materialele utilizate pentru curățarea stropilor, inclusiv mânușile, trebuie eliminate ca deșeuri cu risc biologic.
- Urmați instrucțiunile de utilizare ale reactivilor QuikRead go, furnizate cu fiecare kit de reactivi.
- Utilizați doar reactivi QuikRead go.
- Materialele necesare nefurnizate sunt indicate în instrucțiunile de utilizare ale kitului de reactivi QuikRead.

- Nu amestecați componente cu numere de lot diferite sau din teste diferite.
- Nu așezați niciodată în instrument o cuveta care nu are capacul cu reactiv bine strâns.
- Nu introduceți degete sau dispozitive externe în instrument atunci când capacul este deschis.
- Asigurați-vă că folia de etanșare a cuvetei a fost complet îndepărtată.
- Apăsarea cu forță sau utilizarea obiectelor ascuțite poate deteriora ecranul.
- Utilizați doar sursa de alimentare furnizată împreună cu instrumentul și asigurați-vă că ștețul este amplasat astfel încât să poată fi scos.
- Utilizați doar bateria reîncărcabilă oficială a QuikRead go furnizată de Aidian.
- Nu scoateți și nu opriți unitatea de stocare USB în timpul transferului de date.
- Utilizați cabluri USB mai scurte de 3 m pentru a conecta accesoriile la instrument.
- Nu deschideți capacele instrumentului desfăcând șuruburile. Dacă sigiliul de garanție este rupt, garanția instrumentului este anulată (consultați **Imaginea 3**).
- Utilizați o rețea internă securizată sau o rețea virtuală privată (VPN) atunci când conectați QuikRead go la LIS/HIS prin intermediul unei rețele locale (LAN).
- Nu utilizați și nu conectați instrumentul la rețeaua locală (LAN) dacă sigiliul de garanție este rupt.
- NU lăsați instrumentul deblocat în locuri publice.
- Ștergeți de pe instrument conținutul de utilizatori care nu se mai utilizează (inclusiv datele locale asociate).
- Mediul electromagnetic trebuie evaluat înainte de utilizarea instrumentului.
- Echipamentul a fost conceput și testat conform CISPR 11, clasa A. Într-un mediu casnic, poate produce interferențe radio, iar în acest caz, poate fi necesar să luați măsuri pentru diminuarea interferențelor.
- Dacă echipamentul este utilizat într-un mod nespecificat de către producător, protecția oferită de echipament poate fi afectată.

2. PRIMII PAȘI

Despachetarea

Deschideți ambalajul și verificați dacă în interiorul său se află toate articolele următoare:

- Instrument
- Instrucțiuni de utilizare
- Sursa de alimentare
- Cablu de alimentare
- Certificat de analiză

Examinați cu atenție instrumentul pentru a confirma că nu a fost deteriorat în timpul transportului. Dacă a fost deteriorat sau dacă lipsesc componente, informați imediat furnizorul local.

Ambalajul instrumentului poate fi păstrat pentru a fi utilizat la transportul acestuia, de exemplu, pentru trimiterea sa la service.

Accesorii

Accesoriile sistemului QuikRead go oferă sistemului mai multă eficiență, siguranță și ușurință de utilizare. Informații suplimentare sunt disponibile pe aidian.eu.

Accesorii disponibile:

Imprimantă

- Instrumentul permite conectarea unei imprimante externe. O listă cu imprimantele compatibile și parametrii de configurare este disponibilă la aidian.eu.
- Conectați imprimanta la portul USB sau prin Bluetooth. Când imprimanta este conectată, pictograma imprimantei este afișată în bara de stare.

Cititor de coduri de bare

- Instrumentul permite conectarea unui cititor extern de coduri de bare. O listă cu cititoarele de coduri de bare compatibile este disponibilă la aidian.eu.
- Conectați cititorul de coduri de bare la un port USB sau prin Bluetooth. Când cititorul de coduri de bare este conectat, pictograma cititorului de bare este afișată în bara de stare.

Tastatură

- Instrumentul permite conectarea unei tastaturi externe.
- Conectați tastatura la portul USB sau prin Bluetooth. Când tastatura este conectată, pictograma tastaturii este afișată în bara de stare.

Observație! Nu utilizați cabluri USB cu o lungime mai mare de 3 m pentru a conecta accesoriile la instrument.

Componentele QuikRead go Plus Instrument

Componentele instrumentului sunt afișate în **Imaginea 1**, **Imaginea 2** și **Imaginea 3**.

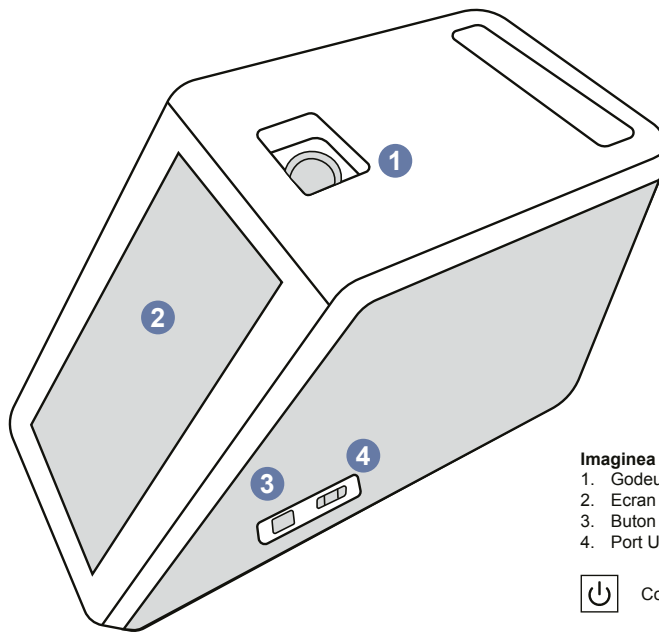

Imaginea 1 Vedere din față

1. Godeu de măsurare
2. Ecran tactil
3. Buton de pornire/oprire
4. Port USB (tip A)



Comutator pornire/oprire

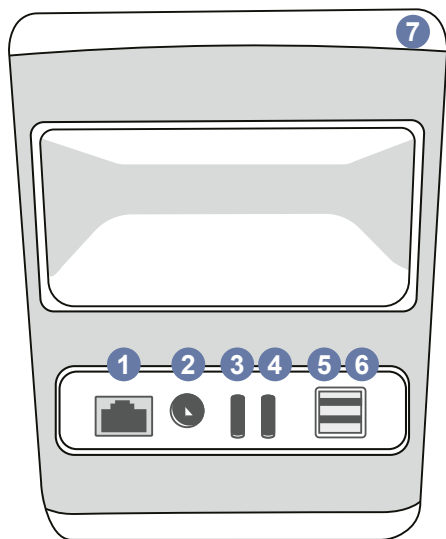

Imaginea 2 Vedere din spate

1. Port RJ-45
2. Conector pentru sursa de alimentare
3. Port USB (tip C)
4. Port USB (tip C)
5. Port USB (tip A)
6. Port USB (tip A)
7. Mâner



Consultați
instrucțiunile de
utilizare



RJ-45



Pomire/
oprire



USB

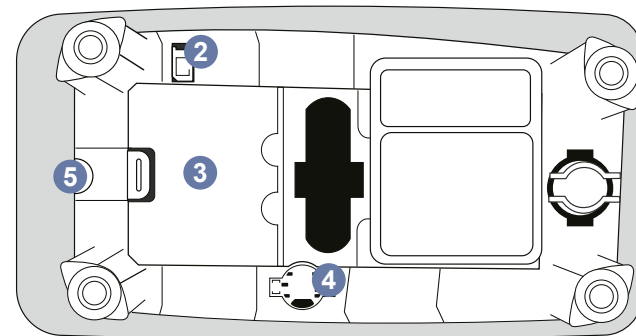
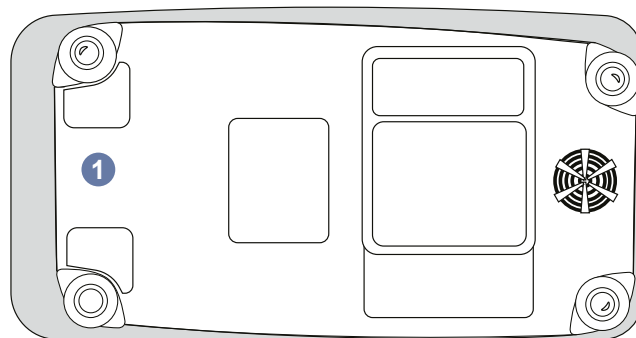

Imaginea 3 Partea inferioară

1. Capacul unității bateriei
2. Conectorul bateriei
3. Unitatea bateriei
4. Bateria ceasului
5. Sigiliu de garanție

Ridicarea și transportarea QuikRead go Plus Instrument

Manevrați întotdeauna cu grijă dispozitivul atunci când îl ridicați sau îl transportați. Pentru a ridica instrumentul, folosiți mânerul de pe spatele acestuia (**Imaginea 2**).

Amplasare și mediu

În timpul utilizării

QuikRead go Plus Instrument trebuie amplasat pe o suprafață dreaptă, orizontală și curată și trebuie respectate următoarele cerințe:

- Utilizare în interior
- Altitudine de max. 2000 m
- Temperatura ambiantă trebuie să fie cuprinsă între 15 °C și 35 °C.
- Umiditate relativă maximă de 80% pentru temperaturi de până la 31 °C, scăzând liniar la umiditate relativă de 67% la 35 °C (fără condensare).
- Nu așezați instrumentul în lumina directă a soarelui.
- Nu mutați instrumentul și nu îl mișcați în timpul măsurătorilor.
- Nu efectuați măsurătorile într-un vehicul care se află în mișcare.
- Fluctuații ale tensiunii de alimentare de la rețea până la $\pm 10\%$ din tensiunea nominală.
- Așezați instrumentul astfel încât să fie ușor să opriți alimentarea și să deconectați cablul de alimentare.
- Nu încărcați instrumentul cu o baterie externă.
- Nu conectați dispozitive externe neautorizate de Aidian. Se poate depăși CEM
- Nu introduceți unități de stocare USB cu date mobile din LTE în instrument
- Toate circuitele externe ale dispozitivelor conectate la echipament trebuie să fie prevăzute cu cel puțin o izolație dublă la rețea.
- Nu așezați instrumentul într-un câmp magnetic sau electric puternic.
- Nu utilizați acest instrument în apropierea surselor de radiații electromagnetice puternice (de exemplu, surse de radiofrecvențe intenționat neecranate), deoarece acestea pot interfera cu funcționarea corectă.
- Grad de poluare 2.

- Categoria de instalare II (2500 V supratensiune tranzitorie).
- Restricții: Nu este permisă utilizarea opțiunii Wi-Fi sau Bluetooth a acestui dispozitiv pe o rază de 20 km față de centrul Ny-Ålesund din Svalbard, Norvegia.



În timpul transportului și al depozitării

- Temperatura ambiantă trebuie să fie cuprinsă între 2 °C și 35 °C.
- Asigurați protecție împotriva ploii și a umidității.
- Manevrați cu grijă instrumentul.

Cablul de alimentare și bateria

QuikRead go Plus Instrument poate fi utilizat cu un cablu de alimentare sau cu o baterie. Bateria se încarcă automat la conectarea cablului de alimentare. Lista bateriilor compatibile poate fi găsită la aidian.eu.

Conectori și cabluri

Instrumentul are un port USB-A pe lateral (**Imaginea 1**) și cinci conectori: două porturi USB-A, două porturi USB-C și un conector LAN pe spatele instrumentului (**Imaginea 2**), iar un port USB-A este amplasat pe partea din dreapta a instrumentului. Diagrama de cablare este descrisă pe aidian.eu.

Conectarea cablului de alimentare

Conectați cablul de alimentare în partea din spate a dispozitivului (consultați **Imaginea 2**). Conectați sursa de alimentare la o priză.

Introducerea bateriei reîncărcabile

Urmați cu atenție pașii de mai jos atunci când introduceți bateria reîncărcabilă în instrument (consultați **Imaginea 3**).

1. Opriți instrumentul (dacă este pornit) și deconectați cablul de alimentare.
2. Întoarceți instrumentul pe o parte, pe o suprafață dreaptă, și deschideți capacul unității bateriei.
3. Atașați conectorul bateriei la unitatea bateriei.

4. Apăsați bateria în locul prevăzut și asigurați-vă că este așezată corect.
5. Închideți capacul unității bateriei și așezați instrumentul în poziția sa verticală.

Oprirea și pornirea

Pornirea instrumentului

Pentru a porni instrumentul, apăsați butonul de pornire/oprire de pe panoul lateral (consultați **Imaginea 1**) până când lumina de fundal a ecranului se aprinde. Dacă butonul de pornire/oprire se aprinde, atunci instrumentul este pornit. Dacă nu se întâmplă nimic, verificați dacă este conectat cablul de alimentare. Dacă instrumentul funcționează pe baterie și nu pornește atunci când apăsați butonul de pornire/oprire, este posibil să se fi consumat bateria. Pentru a porni instrumentul cu bateria consumată, atașați cablul de alimentare și apăsați butonul de pornire/oprire.

Oprirea instrumentului

Pentru a opri instrumentul, apăsați butonul de pornire/oprire. Se va afișa o fereastră pop-up pentru a confirma oprirea. După confirmare, instrumentul se va opri. Apăsați butonul de pornire/oprire timp de mai multe secunde pentru a confirma oprirea, fără a atinge fereastra pop-up de pe ecran.

Dacă atunci când se oprește instrumentul cuveta se află în interiorul acestuia, cuveta este ridicată și instrumentul vă va cere să o îndepărtați.

Utilizarea ecranului tactil

Ecranul tactil utilizează o tehnologie tactilă capacitivă și acceptă gesturi precum glisarea, acolo unde este cazul, pe interfața cu utilizatorul. Ecranul se poate utiliza cu mâinile goale, cu mânușii de unică folosință sau cu un creion tactil. Ecranul tactil nu necesită utilizarea unei presiuni ridicate atunci când interacționați cu el. Există o reacție multi-senzorială la apăsarea unui buton: Butonul va indica o apăsare la nivel vizual, prin schimbarea aspectului, și printr-un semnal sonor. Comanda este înregistrată când luați degetul de pe butonul virtual apăsat. Dacă presiunea este eliberată în afara zonei inițiale a butonului, nu este înregistrată nicio comandă.

Configurarea inițială

Când utilizați QuikRead go Plus Instrument pentru prima dată, instrumentul îi va solicita utilizatorului să configureze parola de administrator. După aceea, instrumentul va afișa configurarea ghidată, pe care utilizatorul o poate omite pentru a utiliza setările prestabilite din fabrică (**Imaginea 4**). La finalizarea configurării inițiale sau după omiterea sa, ecranul va afișa pagina inițială (**Imaginea 5**).

Pentru a modifica setările mai târziu, accesați **Meniu** → **Setări**.

Observație! Pentru informații suplimentare despre o setare, apăsați pictograma **Informații** de lângă setare pe QuikRead go Plus Instrument.

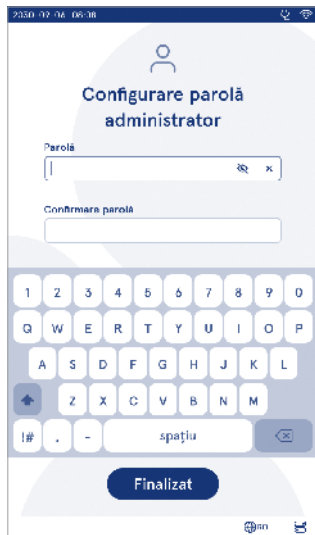

Imaginea 4

Configurarea parolei administratorului

Observație! Setările trimise de la middleware-ul POC-T01-A2 vor suprascrie setările efectuate asupra instrumentului, dacă nu se indică altceva.

Observație! Pentru conexiuni, utilizați doar cea mai puternică politică de securitate disponibilă.

Configurarea inițială:

1. Limbă
 - Selectați limba sistemului.
2. Afișaj, sunet
 - Reglați luminozitatea ecranului, volumul alertelor și volumul tastaturii cu ajutorul glisoarelor.
3. Data și ora
 - Selectați formatul pentru dată și configurați data curentă.
 - Selectați formatul ceasului și configurați ora curentă.

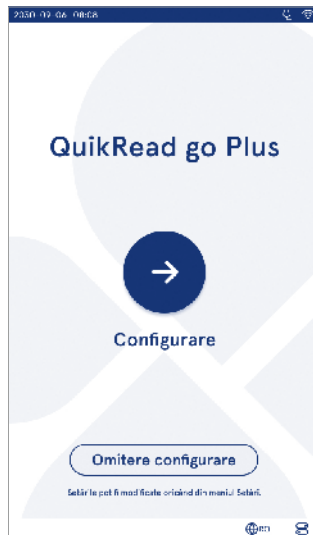

Imaginea 5

Configurarea inițială

4. Economisire baterie
 - Selectați cu ajutorul glisorului perioada de inactivitate după care instrumentul va trece în modul de repaus.
 - Selectați funcționalitatea modului de repaus.
5. Măsurare
 - Puteți alege să activați măsurarea în serie.
 - » Când este activată, instrumentul va începe automat măsurarea unei noi probe a unui pacient după acceptarea sau respingerea rezultatului anterior.
 - Puteți alege să activați măsurarea de urgență.
 - » Când este activată, utilizatorul poate efectua un test utilizând măsurarea de urgență, fără a fi necesar să se conecteze. Dacă este activată, setați numărul de măsurări de urgență permise.
6. Parametrii de testare
 - Vizualizarea afișează testele disponibile în acel moment și selecțiile unității selectate. Selectați testul pentru care doriți să ajustați parametrii.
 - » Pentru o descriere detaliată a setărilor pentru parametrii de testare, consultați secțiunea „Parametrii de testare”.
7. Tipărire
 - Puteți alege să activați tipărirea. Dacă tipărirea este activată, puteți alege să activați tipărirea automată.
8. Setările operatorului
 - Puteți alege să activați ID-ul operatorului. Când este activat, instrumentul îi va solicita utilizatorului să introducă ID-ul operatorului atunci când efectuează măsurători.
 - » Dacă este activat, puteți alege să activați opțiunea care permite ca instrumentul să propună de fiecare dată ID-ul operatorului introdus anterior.
 - Puteți alege să configurați conectarea utilizatorului drept obligatorie. Dacă este activată, utilizatorul trebuie să se conecteze cu numele de utilizator și parola.
 - » Dacă este activată, folosiți glisorul pentru a selecta perioada de inactivitate după care utilizatorul va fi deconectat automat. De asemenea, puteți selecta ca utilizatorul să fie deconectat automat după fiecare măsurătoare.

» Dacă este activată această opțiune, puteți alege să permiteți lista cu operatorii de la distanță.

- Dacă este activată această opțiune, conturile de conectare salvate local vor fi dezactivate și vor fi active conturile din middleware-ul LIS. Este nevoie de o conexiune POCT01-A2 activă, care să funcționeze corect. Consultați secțiunea „Conectivitate pentru configurarea unei conexiuni la LIS”.

9. Setări utilizator generic

- Selectați dacă utilizatorii generici pot vizualiza lista cu rezultate.
- Selectați dacă utilizatorii generici pot vizualiza lista pentru controlul calității (QC).
- » **Observație!** Atunci când sunteți conectat ca administrator, lista cu rezultate și lista pentru controlul calității sunt întotdeauna disponibile pentru vizualizare.

10. Setări ale ID-urilor pacienților și setări ale ID-urilor suplimentare

- Puteți alege să activați ID-urile pacienților. Când este activat, instrumentul îi va solicita utilizatorului să introducă ID-ul pacientului atunci când efectuează măsurători.
- Puteți alege să activați ID-ul suplimentar. Când ID-ul suplimentar este activat, instrumentul îi va solicita utilizatorului să introducă ID-ul suplimentar când efectuează măsurători.
- » Citiți mai multe despre gestionarea ID-urilor suplimentare în secțiunea „Gestionarea ID-urilor suplimentare”.

11. Stocarea rezultatelor

- Selectați perioada de timp în care instrumentul păstrează rezultatele pacienților în spațiul de stocare. La finalul perioadei selectate, instrumentul va șterge automat rezultatele mai vechi din spațiul de stocare. Dacă perioada este lăsată necompletată, instrumentul nu va șterge rezultatele în funcție de timp.
- » Selectați ani, zile sau ore.
- Selectați numărul maxim de rezultate ale pacienților pe care doriți să le stocați. Când limita este atinsă, instrumentul va șterge automat cele mai vechi rezultate din spațiul de stocare.

Interfața cu utilizatorul

QuikRead go Plus Instrument se utilizează prin intermediul unei interfețe cu utilizatorul, concepută pentru a vă îndruma în timpul utilizării. În această secțiune se explică principiile esențiale ale interfeței cu utilizatorul. Ecranul afișează butoane virtuale și informații despre funcționarea și starea instrumentului. Ecranul permite reglarea glosarelor apăsând pe unul și deplasându-l prin glisarea pe ecran. În mod similar, pentru anumite vizualizări cu mai mult conținut decât poate încăpea la un moment dat pe ecran, puteți glisa vizualizarea în sus și în jos apăsând pe ecran în afara unei regiuni de selecție active și deplasându-o.



Imaginea 6 Pagina principală

1. Zona de stare
2. Bara de meniuri
3. Vizualizarea
4. Selectarea limbii
5. Setări generice

Fiecare vizualizare afișează zona de stare și simbolurile acesteia, bara de meniuri, vizualizarea principală și, în partea de jos, comenzi rapide pentru selectarea limbii și setările generale pentru luminozitatea afișajului și setarea volumului.

Toți utilizatorii pot modifica setările de limbă, afișaj și sunet. Când un utilizator generic efectuează aceste modificări, ele sunt anulate atunci când instrumentul este oprit sau utilizatorul se deconectează. Atingeți pictogramele de pe ecran pentru a interacționa cu instrumentul.

QuikRead go Plus Instrument - Simboluri pe interfața cu utilizatorul

	Măsurare probă		Acțiuni listă
	Controlul calității		Pagina principală
	Meniu		Notificare
	Tipărire		Selectarea limbii
	Comentariu		Setări generice
	Respingere/ștergere		Informații suplimentare

Pictograme din zona de stare

	Indicator al nivelului bateriei		Cablu de alimentare conectat (reîncărcarea bateriei, dacă este conectat)
	Atenționare de nivel scăzut al bateriei (simbol roșu)		Stare Wi-Fi
	Unitate de stocare USB conectată		Conectat la LIS
	Tastatură conectată		Conexiune la LIS întreruptă
	Cititor de coduri de bare conectat		Rezultatele LIS offline în așteptare pentru a fi trimise



Imprimantă
conectată



Trimiterea
rezultatelor offline
către LIS



Bluetooth este
activat

Meniu

Toate caracteristicile instrumentului pot fi accesate din meniul principal . Meniul include butonul *Măsurare probă* în bara de sus. Apăsăți pe pictogramă pentru o comandă rapidă la măsurarea probei. De asemenea, bara de sus include un buton pentru închiderea meniului și revenirea la vizualizarea anterioară, precum și butonul Acasă pentru revenire la pagina principală.



Imaginea 7 Meniu

Notificări

Notificările instrumentului pot fi vizualizate în *Lista cu notificări* din bara de meniu. Pictograma se modifică atunci când sunt disponibile notificări. Dacă selectați o notificare din listă, veți putea vedea mai multe informații și veți fi îndrumat pentru a o remedia. Notificările se clasifică în trei categorii:

- Notificările care nu trebuie remediate într-un anumit timp sunt marcate cu albastru, de exemplu, măsurătoarea este gata.
- Erorile importante sunt marcate cu galben, de exemplu, eroare la conexiunea la LIS.
- Erorile de sistem sunt marcate cu roșu, de exemplu, testarea automată a eșuat.

Pentru informații suplimentare despre erori și depănarea lor, consultați secțiunea 10, „Depănare”.

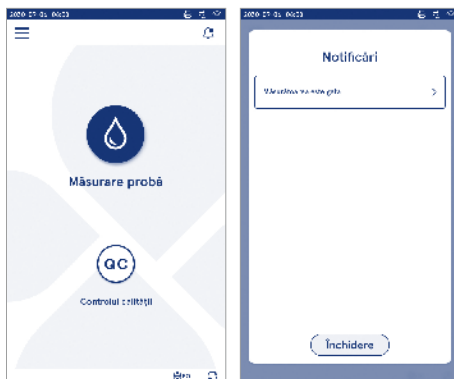

Selectarea limbii

Limba interfeței poate fi modificată temporar de toți utilizatorii prin opțiunea *Selectare limbă* ^{EN} din colțul din dreapta jos al ecranului. Selecția limbii afectează limba meniului și a instrucțiunilor, precum și configurația tastaturii. Selecția revine la limba sistemului atunci când utilizatorul se deconectează sau când instrumentul este oprit.

Utilizatorul administrator poate modifica limba sistemului din *Meniu* → *Setări* → *Limbă, afișaj, sunet*.

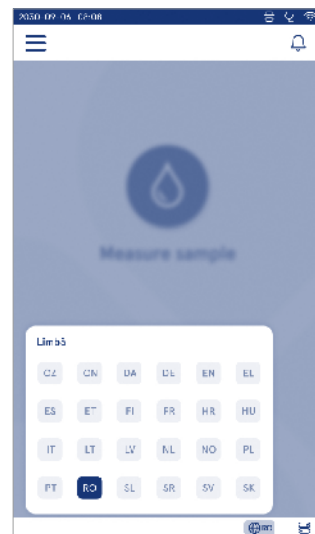

Setări generice

Setările generice pot fi modificate temporar de toți utilizatorii prin intermediul comenzii rapide **Setări generice**  din colțul din dreapta jos al ecranului. Utilizatorul poate modifica luminozitatea afișajului, volumul alertelor și volumul tastaturii. Aceste selecții revin la setările prestabilite ale sistemului atunci când utilizatorul se deconectează sau când instrumentul este oprit.

- Luminozitatea afișajului poate fi reglată prin deplasarea glisorului.
- Volumul alertelor poate fi reglat prin deplasarea glisorului. Volumul alertelor poate fi oprit deplasând glisorul departe în stânga.
- Volumul tastaturii poate fi reglat prin deplasarea glisorului. Volumul tastaturii poate fi oprit deplasând glisorul departe în stânga.

Utilizatorul administrator poate modifica aceste setări generice din **Meniu**  → **Setări** → **Limbă, afișaj, sunet**.



3. FUNCȚIONAREA INSTRUMENTULUI

Utilizarea dispozitivului QuikRead go Plus Instrument poate fi împărțită în trei operațiuni principale:

- Efectuarea unei măsurători
- Vizualizarea rezultatelor
- Modificarea setărilor instrumentului

Efectuarea unei măsurători

Instrumentul poate fi utilizat în două moduri de măsurare: măsurarea unei probe a pacientului și măsurarea unei probe pentru controlul calității. Ambele moduri pot fi modificate din setări.

Observație! Utilizați doar kituri de reactivi QuikRead go pentru a efectua o măsurătoare. Citiți instrucțiunile de utilizare ale kitului de reactivi QuikRead corespunzător înainte de utilizare. Instrucțiunile oferă informații mai detaliate cu privire la desfășurarea testelor și la manipularea probelor.



Măsurarea unei probe a pacientului

Când trebuie analizată o probă a pacientului, selectați **Măsurare probă**  de pe ecran. Instrumentul va îndruma utilizatorul pentru efectuarea unui test QuikRead go asupra probei pacientului, pe care instrumentul o va analiza, după care va afișa pe ecran rezultatul.

Pentru a efectua o măsurare:

1. Selectați **Măsurare probă**  de pe ecran și urmați instrucțiunile afișate.
2. Introduceți o cuvetă în godeul de măsurare, cu codul de bare al cuvetei îndreptat în față (consultați **Imaginea 8**).
3. Capacul se închide și instrumentul începe măsurarea. Pe ecran se afișează progresul analizei.
4. Puteți selecta Anulare pentru a renunța la măsurare. După ce selectați Anulare, cuvetă se va ridica, iar vizualizarea va reveni la pagina principală.
5. În timpul măsurării, utilizatorul poate vedea rezultatele anterioare ale pacientului și rezultatele pentru controlul calității și poate accesa, prin intermediul meniului, vizualizarea Despre. Pe ecran se va afișa o pictogramă de progres atunci când vă aflați într-o

altă vizualizare, iar instrumentul va notifica utilizatorul când măsurătoarea este gata.

6. La finalizarea analizei, se afișează rezultatul și se ridică cuvetă.
7. Scoateți cuvetă, selectați **Acceptare**  sau **Respingere**  a rezultatului, iar ecranul revine la pagina principală. Puteți vedea rezultatele anterioare în lista cu rezultatele pacientului, din **Meniu** .

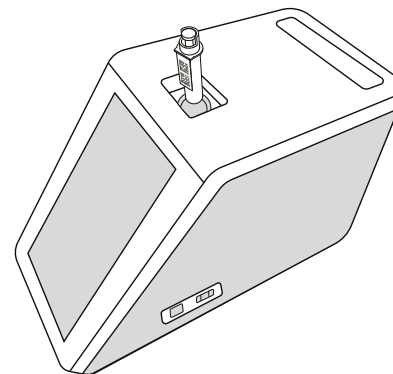





Imaginea 8

Imaginea 8 Introduceți o cuvetă în godeul de măsurare, cu codul de bare îndreptat în față.

- Administratorul poate activa mai multe funcționalități la măsurarea probei pacientului (consultați secțiunea „Măsurare”).
- Se pot activa ID-ul operatorului, ID-ul pacientului și ID-ul suplimentar, iar instrumentul va solicita utilizatorului să introducă aceste ID-uri selectate pentru a finaliza măsurarea. Citiți mai multe despre ID-ul suplimentar în secțiunea „Setări ID suplimentar”.
- ID-urile pot fi introduse prin ecranul tactil sau cu ajutorul unui cititor de coduri de bare ori al unei tastaturi externe. Este posibil să activați opțiunea care permite ca instrumentul să propună ultimul ID de operator utilizat atunci când conectarea este dezactivată.



- Conectarea poate fi, de asemenea, activată pentru a solicita utilizatorului să se conecteze la instrument folosind numele de utilizator și parola. Conectarea introduce automat ID-ul operatorului pentru fiecare măsurare.
- Poate fi activată măsurarea de urgență. Când este activată, utilizatorul poate efectua un test utilizând măsurarea de urgență, fără a fi necesar să se conecteze. Dacă este activată, setați numărul de măsurări de urgență permise. Se poate seta un număr de măsurări de urgență acceptabile.
- Se poate seta modul de măsurare în serie. Când este activat, instrumentul va porni automat o nouă măsurare a probei pacientului după ce utilizatorul acceptă sau respinge rezultatul anterior.
- Imprimarea rezultatelor și trimiterea rezultatelor către un sistem LIS pot fi activate prin setări.

Vizualizarea cu rezultatele probei pacientului

La finalizarea analizei, este disponibilă vizualizarea cu rezultatele probei pacientului. Se afișează rezultatul analizei și informațiile testului. Utilizatorul poate accepta rezultatul, care se va stoca în lista cu rezultate ale pacientului, folosind pictograma . Dacă este conectată o imprimantă și tipărirea este activată, rezultatul poate fi tipărit selectând . Puteți adăuga un comentariu la rezultat. Pentru a scrie un comentariu, selectați . Utilizatorul poate decide să respingă rezultatul selectând . Dacă respinge rezultatul, utilizatorul trebuie să lase un comentariu. Rezultatul va fi stocat drept respins în lista cu rezultate ale pacientului și puteți vedea în continuare informațiile detaliate.



Vizualizarea detaliată cu rezultatele probei

Vizualizarea detaliată cu rezultatele probei este disponibilă prin **Meniu**  → **Rezultatele pacientului**, selectând linia cu rezultatul. Vizualizarea detaliată cu rezultatele probei afișează suplimentar ID-ul de serie al instrumentului, comentariile și informațiile suplimentare despre pacient. Se va afișa tipul de probă pentru rezultatul testului CRP. Puteți adăuga comentarii selectând  și puteți introduce informații suplimentare despre pacient.

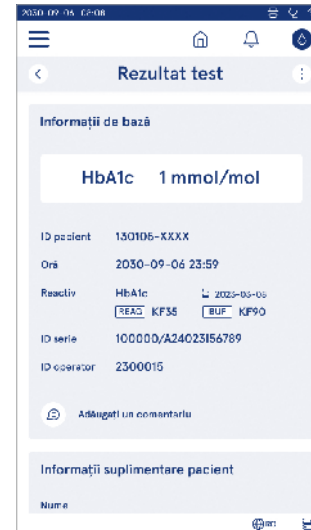

Măsurarea unei probe pentru controlul calității

Instrumentul este prevăzut cu un mod separat de măsurare pentru probele de control al calității, care sunt măsurate la fel ca probele pacienților prin intermediul opțiunii **Controlul calității** de pe pagina principală. Rezultatele sunt stocate separat de rezultatele pacienților și pot fi vizualizate din Rezultate controlul calității din **Meniu**.

Pentru a efectua un control al calității, selectați **Controlul calității** de pe pagina principală și urmați instrucțiunile afișate.

Administratorul poate activa mai multe funcționalități pentru măsurarea probei pentru controlul calității (consultați secțiunea „Setări pentru controlul calității”).

Puteți activa ID-ul controlului, iar instrumentul îi va cere utilizatorului să îl introducă pentru a efectua controlul calității.

Puteți activa o verificare a controlului calității care să vă indice dacă un rezultat al controlului calității se încadrează în intervalul stabilit pentru proba pentru controlul calității.

Dacă este activată această opțiune, se poate activa blocarea controlului calității pentru a restricționa utilizarea instrumentului, dacă ultima măsurătoare pentru controlul calității a expirat sau dacă programul pentru controlul calității a expirat. Dacă a expirat, utilizatorul nu poate măsura probe ale pacientului decât după efectuarea unui control al calității reușit.

Vizualizarea cu rezultatele controlului calității

La finalizarea unei măsurări pentru controlul calității, este disponibilă vizualizarea cu rezultatele controlului calității. Se afișează rezultatul împreună cu informațiile testului. Utilizatorul poate accepta rezultatul pentru controlul calității, care va fi stocat în lista cu rezultatele controlului calității, folosind pictograma . Dacă este conectată o imprimantă și tipărirea este activată, rezultatul poate fi tipărit selectând . Puteți adăuga un comentariu la rezultat. Pentru a scrie un comentariu, selectați .



Vizualizarea detaliată cu rezultatele controlului calității

Vizualizarea detaliată cu rezultatele controlului calității este disponibilă din **Meniu** → **Rezultatele controlului calității** selectând linia cu rezultatul. Vizualizarea detaliată cu rezultatele controlului calității afișează suplimentar concentrația și informațiile suplimentare privind controlul calității, precum și comentariile. Puteți adăuga comentarii selectând .



Rezultate

Rezultatele pot fi vizualizate din **Meniu** ☰. Rezultatele sunt stocate în liste separate pentru *Rezultatele pacientului*, *Rezultatele controlului calității* și *Rezultate LIS offline*. Puteți parcurge rezultatele prin glisare. Dacă selectați un rezultat se vor afișa informațiile sale detaliate. Puteți ordona lista cu rezultate atingând un antet de coloană.

În vizualizarea listei cu pacienții puteți efectua căutări după *ID-ul pacientului*; de asemenea, puteți ordona lista după *Data*, *Test* și *ID-ul operatorului*. Puteți filtra vizualizarea cu lista cu rezultatele controlului calității după *Test*, *ID-ul controlului*, *Data controlului calității* și *ID-ul operatorului*. Pentru a filtra lista, accesați *Acțiuni listă* ⓘ din bara de meniu.

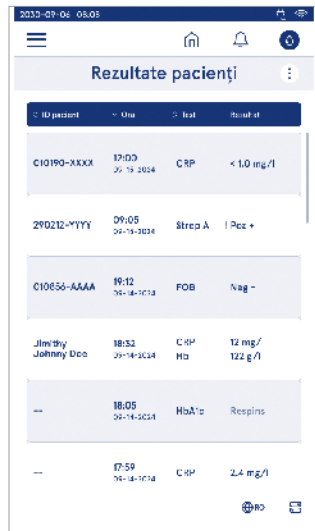

ID pacient	Data	Test	Rezultat
C10190-XXXX	17-03 25-10-2024	CSP	< 1.0 mg/l
290212-YYYY	09-05 24-10-2024	Strep A	Pos +
C10650-AAAA	19-12 26-10-2024	FOB	Neg -
Johnny Johnny Doe	18-02 25-10-2024	CSP Hb	12 mg/l 122 g/l
--	18-05 26-10-2024	HbA1c	Respins
--	17-09 26-10-2024	CSP	2.4 mg/l

Puteți tipări rezultate individuale și listele cu rezultate. Listele pot fi tipărite aplicând sau nu filtre și pot fi transferate la unitatea de stocare USB. Lista cu rezultate trebuie filtrată înainte de activarea transferului către unitatea USB. Pentru a tipări un rezultat individual, selectați linia cu rezultatul și selectați *Tipărire* din vizualizarea rezultatelor. Pentru a tipări o listă, accesați *Acțiuni listă* ⓘ din bara de meniu.

Ștergerea rezultatelor

Administratorul poate șterge rezultate individuale din memoria instrumentului. Selectați rezultatul din listă și selectați *Ștergere rezultat* din partea de jos a vizualizării. Instrumentul vă va solicita o confirmare suplimentară.

Lista LIS offline

Meniu ☰ → *Lista LIS offline*

Rezultatele generate offline de un instrument cu o conexiune activată la LIS sunt salvate în *Rezultate LIS offline*. Rezultatele sunt salvate în cazul în care se produce o întrerupere a conexiunii, de exemplu, din cauza unei probleme momentane la rețea. Rezultatele pot fi trimise către LIS după restabilirea conexiunii. După transferul lor la LIS, rezultatele sunt eliminate din Lista LIS offline.

Pentru a trimite rezultatele offline la LIS, selectați rezultatele apăsând pe caseta de selectare de pe linia rezultatului și selectați *Trimite*. Pentru a șterge rezultatele, selectați rezultatele pe care doriți să le ștergeți și apoi *Ștergere rezultat*. Puteți selecta simultan toate rezultatele apăsând pe caseta de selectare de pe rândul cu titlul din tabelul cu rezultatele.

Când transferul automat al rezultatelor offline este activat în setările generale LIS și conexiunea LIS este restabilă, se afișează o fereastră pop-up pentru trimiterea rezultatelor offline către LIS. Instrumentul verifică conexiunea la LIS în timpul pornirii și după fiecare măsurare.

4. SETĂRI

Setările pot fi accesate din *Meniu* ☰, selectând *Setări*. Din setări, utilizatorul administrator poate configura setările permanente pentru următorii utilizatori. Utilizatorii generici pot modifica unele setări și le pot vizualiza pe cele ce necesită autorizare din partea administratorului.

- Limbă, afișaj, sunet
- Data și ora
- Economisire baterie
- Măsurare
- Accesorii
- Gestionare utilizatori
- Bluetooth
- Conectivitate

Observație! Sistemul utilizează o *Caracteristică de salvare automată Salvată* ✓. Schimbările efectuate în Modificări vor fi salvate automat. Când este activată opțiunea de salvare automată, **Salvată** ✓ se va afișa în bara de meniu.

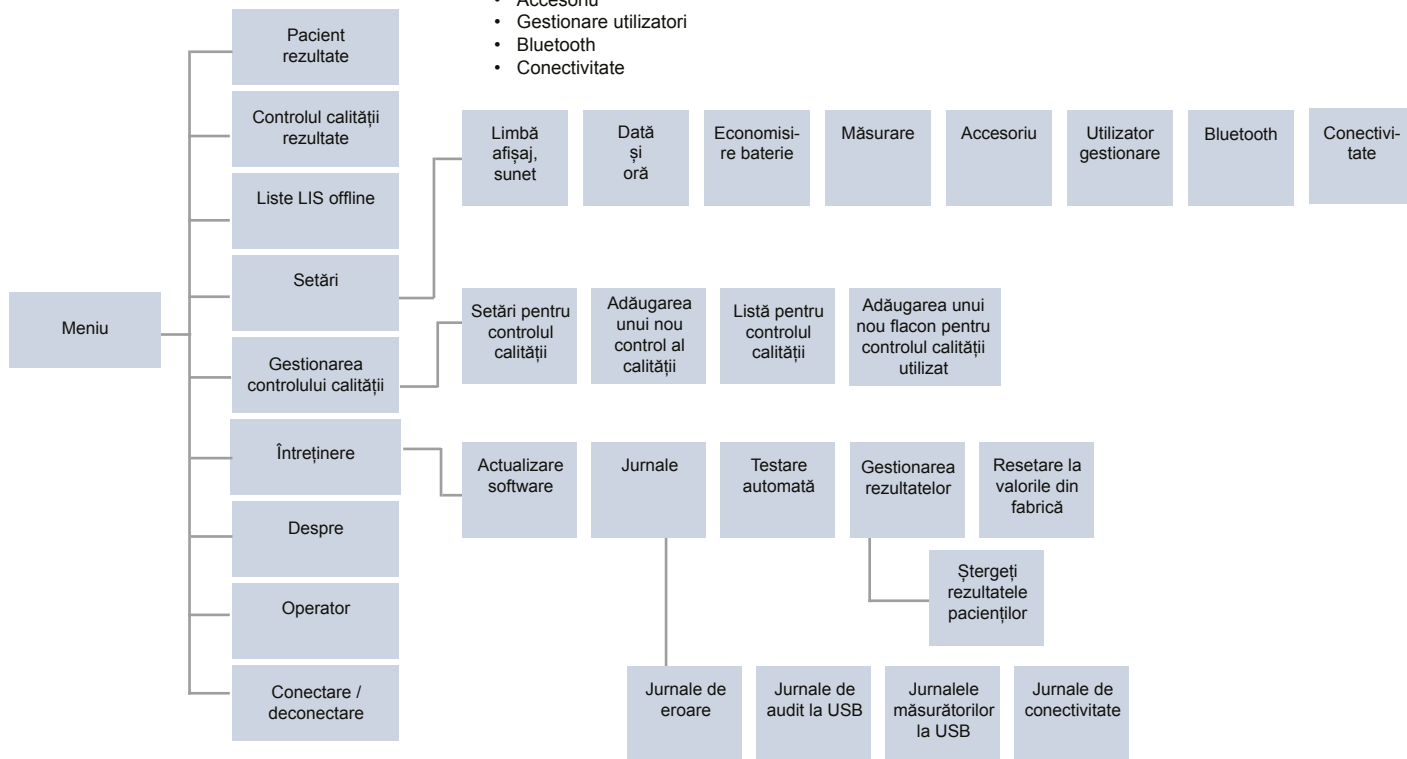

Limbă, afișaj, sunet

Meniu  → Setări → Limbă, afișaj, sunet

- Puteți modifica limba sistemului selectând o limbă din selecție. Selecția limbii afectează limba meniului și a instrucțiunilor, precum și configurația tastaturii.
- Luminozitatea afișajului poate fi reglată prin deplasarea glisorului.
- Volumul alertelor poate fi reglat prin deplasarea glisorului. Puteți opri volumul alertelor deplasând glisorul în stânga departe.
- Volumul tastaturii poate fi reglat prin deplasarea glisorului. Puteți opri volumul tastaturii deplasând glisorul în stânga departe.

Data și ora

Meniu  → Setări → Dată și oră

- Puteți modifica formatul datei din selecție. Puteți modifica data configurând o dată nouă.
- Formatul ceasului poate fi modificat la un format de 24 de ore și la unul de 12 ore. Puteți modifica ora curentă configurând o nouă oră.

Observații! Înainte de o măsurare, instrumentul verifică data de expirare a reactivilor QuikRead go. Configurarea unei date greșite poate restricționa utilizarea reactivilor ca urmare a unei verificări eșuate a datei de expirare.

Economisire baterie

Meniu  → Setări → Economisire baterie

- Puteți modifica întârzierea modului de repaus deplasând glisorul. După acest timp, instrumentul trece în modul de repaus.
- Puteți modifica funcționalitatea modului de repaus din selecție.
 - » Mod de repaus complet: În modul de repaus, instrumentul închide capacul și diminuează luminizitatea ecranului înainte de a-l opri. Ecranul poate fi activat prin atingere sau prin apăsarea rapidă a butonului de pornire/oprire.
 - » Doar închidere capac: În modul de repaus, instrumentul închide capacul și luminizitatea ecranului este diminuată.

Măsurare

Meniu  → Setări → Măsurare

- Modificați parametrii de testare selectând un test. Fiecare analiză are setări specifice pentru tipul respectiv de test.
- Puteți activa sau dezactiva modul de măsurare în serie. Când este activat, instrumentul va începe automat măsurarea unei noi probe a unui pacient după acceptarea sau respingerea rezultatului anterior.
- Puteți activa sau dezactiva modul de măsurare de urgență. Când este activat, utilizatorul poate efectua un test utilizând măsurarea de urgență, fără a fi necesar să se conecteze.
- Dacă este activat, setați numărul de măsurători de urgență permise.

Parametrii de testare

Meniu  → Setări → Măsurare → Parametrii de testare

- Modificați selecția unității/unităților pentru care sunt afișate rezultatele testării. Pentru unele teste, puteți comuta între rezultatele cantitative și cele calitative.
- Dacă selectați mai multe unități pentru afișarea rezultatelor, puteți selecta unitatea a cărei rezultat să fie trimis la LIS.
- Puteți configura limite ale indicatorilor pentru fiecare test. Puteți configura limite pentru rezultate scăzute, diminuate, incrementate și/sau ridicate. Vizualizarea rezultatelor testului va afișa limitele configurate ale indicatorilor și rezultatul. Dacă rezultatul este sub limita pentru rezultate diminuate, lângă rezultat se va

afișa o săgeată în jos. În mod similar, dacă rezultatul este sub limita pentru rezultatele scăzute, se vor afișa două săgeți în jos; dacă rezultatul este peste limita pentru rezultate incrementate, o săgeată în sus, iar dacă este peste limita pentru rezultate ridicate, se vor afișa două săgeți în sus.

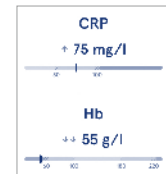
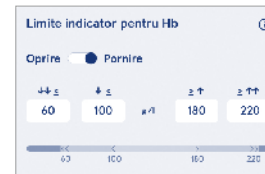

- Pentru rezultatele calitative, puteți configura indicatorul pentru „Poz +” sau „Neg -”. Când rezultatul probei este conform selecției, lângă rezultat se va afișa semnul exclamării. Când este activată această opțiune, vizualizarea rezultatelor va afișa textul „Indicator rezultat activat” pentru toate rezultatele.



Puteți activa semnalizarea tipului de probă pentru anumite teste. Când este activată această opțiune, instrumentul va emite o eroare dacă detectează un tip greșit de probă în timpul măsurării.

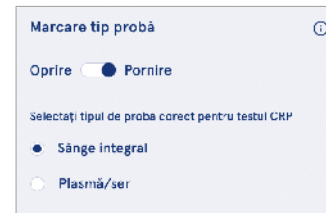

Accesorii

Meniu → Setări → Accesorii

Puteți activa sau dezactiva tipărirea. Când este activată tipărirea și este conectată o imprimantă compatibilă, puteți activa tipărirea automată. Prin aceasta, rezultatele fiecărei probe vor fi trimise automat la imprimantă.

CRP Hb	21 mg/l 100 g/l	QuikRead go Plus 38/A22064512288
Patient ID Operator ID Time Sample type	Joe Smith Nurse 1 2021-01-29 10:18 Whole blood	JE45 JF08 2025-01-29

Imaginea 9 Rezultatul QuikRead go Plus tipărit

Gestionare utilizatori

Meniu → Setări → Gestionare utilizatori

Setările operatorului

- Puteți activa sau dezactiva ID-ul operatorului. Dacă este activat, instrumentul îi va solicita utilizatorului să introducă ID-ul operatorului la efectuarea măsurătorilor.
- Când este activat, puteți alege să activați opțiunea ca ID-ul operatorului introdus anterior să fie propus de fiecare dată.
- Puteți activa sau dezactiva conectarea. Dacă este activată, utilizatorul trebuie să se conecteze cu ajutorul parolei.
- Dacă este activată, puteți selecta cu ajutorul glisorului perioada de inactivitate după care utilizatorul va fi deconectat automat. De asemenea, puteți selecta ca utilizatorul să fie deconectat automat după fiecare măsurătoare.

Observație! Vă recomandăm insistent să activați conectarea cu ajutorul parolei pentru a garanta securitatea informațiilor, mai ales în medii cu măsuri de securitate fizică scăzute precum spații de lucru partajate sau deblocate ori la vizitarea pacienților.

- Dacă este activată conectarea, puteți opta pentru activarea listei operatorilor de la distanță. Această

opțiune poate fi activată când instrumentul are activată conexiunea POCT01-A2. Când este activată, lista de operatori este gestionată de middleware-ul LIS și nu poate fi editată de la instrument. Activarea conectării va dezactiva opțiunea de propunere a selecției anterioare.

- Utilizatorii generici pot activa sau dezactiva vizualizarea listei cu rezultatele pacienților.
- Utilizatorii generici pot activa sau dezactiva vizualizarea listei cu rezultatele controlului calității.

Observație! Când sunteți conectat ca administrator, lista cu rezultatele pacientului și cea cu rezultatele controlului calității sunt întotdeauna disponibile pentru a fi vizualizate.

Gestionarea operatorilor

Meniu → Setări → Gestionare utilizatori → Gestionare operatori

- Un administrator poate adăuga operatori noi, poate vizualiza lista completă de operatori și roluri și poate edita conturi.
- Când adăugați un nou ID de operator:
- Selectați *Rol operator* (Generic/Administrator)
 - » Introduceți ID-ul operatorului
 - » Introduceți parola (opțional pentru utilizatori generici)
 - » Introduceți numele operatorului (opțional)
- Parola trebuie să conțină cel puțin 8 caractere, o literă majusculă și o cifră sau un caracter special.
- Când editați conturile, puteți modifica parola utilizatorului.

Consultați drepturile pentru rolul de utilizator la pagina 125.

Setări pacient

Puteți activa sau dezactiva ID-ul pentru pacient. Când este activat, instrumentul îi va solicita utilizatorului să introducă ID-ul pacientului atunci când efectuează măsurători.

Setări ID suplimentar

ID-ul suplimentar poate fi utilizat drept câmp de text suplimentar sau pentru a selecta dintr-o listă predefinită de elemente de ID suplimentare pentru fiecare

măsurare a probei pacientului. Când este activat ID-ul suplimentar, instrumentul îi va cere utilizatorului să introducă ID-ul suplimentar la efectuarea măsurătorilor. Pentru a introduce elemente în lista de ID-uri suplimentare sau pentru a personaliza numele listei, selectați *Gestionare ID-uri suplimentare*.

Gestionare ID-uri suplimentare

Meniu → Setări → Gestionare utilizatori → Gestionare ID-uri suplimentare

Introduceți elemente în lista de ID-uri suplimentare selectând *Adăugare element la listă*. Adăugarea unui element la listă va activa un buton din listă, lângă câmpul de text, la efectuarea unei măsurători (**Imaginea 10**). Personalizați numele listei selectând *Editare* lângă numele listei. Acest nume va înlocui titlul *ID suplimentar* atunci când efectuați o măsurătoare (**Imaginea 10**).

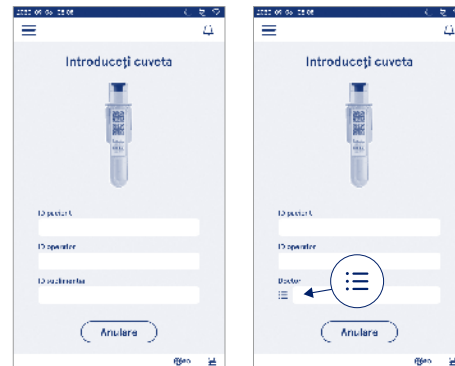

Imaginea 10

 ID-uri suplimentare

Când sunt predefinite elemente în lista de ID-uri suplimentare, se activează un buton în listă, lângă câmpul de text (dreapta). Când numele listei de ID-uri suplimentare a fost editată, numele va fi afișat deasupra câmpului de text (dreapta).

Bluetooth

Meniu  → Setări → Bluetooth

Instrumentul poate fi conectat la accesoriile prin Bluetooth.

- Un administrator poate împerechea dispozitive noi. Pentru a împerechea un dispozitiv nou, găsiți-l în secțiunea Dispozitive disponibile și selectați *Conectază-te*.
- Dispozitivele împerecheate se vor conecta automat la instrument atunci când sunt disponibile.
- Dispozitivele împerecheate pot fi conectate, deconectate, redenumite sau eliminate manual de către toți utilizatorii.

Conectivitate

Meniu  → Setări → Conectivitate

Instrumentul poate fi conectat la un sistem informatic al laboratorului sau al spitalului (LIS/HIS), care are o conexiune LAN sau WLAN. Aceste conexiuni pot fi utilizate pentru a transfera automat date între instrument și sistem pentru gestionarea de la distanță și vizualizarea rezultatelor.

Pentru informații suplimentare despre conectivitate, contactați furnizorul.

Observație! Pentru setările de conectivitate, contactați administratorul sistemului.

LIS

Meniu  → Setări → Conectivitate → LIS

- Puteți activa sau dezactiva conexiunea la LIS. Când este activată, puteți selecta transferul automat al rezultatelor. În cazul în care conexiunea se întrerupe, rezultatele generate care nu au fost trimise la LIS vor fi vizibile în vizualizarea cu rezultatele LIS offline (consultați secțiunea „Lista LIS offline”).
- Puteți selecta tipul de conexiune. Tipurile de conexiuni disponibile sunt:
 - » POCT1-A2
 - » LIS01-A2 (TCP/IP)
 - » LIS01-A2 (RS232)
- Puteți modifica adresa serverului LIS și a portului TCP.
- Intervalul de comunicare poate fi modificat cu ajutorul glisorului.

- Puteți activa criptarea TLS. Puteți încărca certificatul TLS de pe unitatea de stocare USB.
- Puteți activa validarea ID-ului pacientului. Când este activată, instrumentul va verifica ID-ul pacientului din middleware-ul POCT01-A2. Dacă ID-ul pacientului introdus nu este valid, instrumentul va emite un mesaj de eroare.
- Puteți activa afișarea datelor pacientului. Dacă este activată această opțiune, instrumentul va prelua datele pacientului de la middleware-ul POCT01-A2 în funcție de ID-ul pacientului introdus.
- Pentru transferul rezultatelor offline puteți comuta între modul automat și cel manual. Dacă selectați modul automat, rezultatele LIS offline vor fi transferate automat atunci când conexiunea este restabilă. Dacă selectați modul manual, utilizatorul va trebui să selecteze rezultatele care să fie transferate la LIS.

TCP/IP

Meniu  → Setări → Conectivitate → TCP/IP

- Tipul de adresă IP poate fi comutat între IP static și IP dinamic.
- Puteți modifica adresa IP.
- Puteți modifica masca subrețelei.
- Puteți modifica poarta de acces prestabilă.
- Puteți modifica serverul DNS.

WLAN

Meniu  → Setări → Conectivitate → WLAN

Puteți activa sau dezactiva conexiunea la WLAN. Când este activată, conexiunea poate fi stabilită scănând rețelele WLAN disponibile, selectând Scanare sau prin configurare manuală. Scanarea va afișa lista cu rețelele WLAN disponibile. Selectați rețeaua dorită din listă. Dacă rețeaua este protejată cu parolă, se va afișa o fereastră pop-up pentru introducerea parolei.

5. GESTIONAREA CONTROLULUI CALITĂȚII

Gestionarea controlului calității poate fi accesată din Meniu  selectând *Gestionarea controlului calității*. Setările de gestionare a controlului calității controlează funcționalitatea de măsurare a controlului calității destinată monitorizării performanței instrumentului utilizând kiturile de reactivi QuikRead go și controalele.

Setări pentru controlul calității

Meniu  → Gestionarea controlului calității → Setări pentru controlul calității

Puteți activa ID-ul controlului, iar instrumentul îi va cere utilizatorului să îl introducă pentru a efectua controlul calității.

Dacă această opțiune este activată, puteți activa o verificare a controlului calității care să vă indice dacă un rezultat al controlului calității se încadrează în intervalul stabilit pentru proba pentru controlul calității. Dacă este activat controlul calității și rezultatul acestuia se află în intervalul acceptat, se va afișa mesajul *Controlul calității reușit* împreună cu rezultatul. Dacă rezultatul pentru controlul calității este în afara intervalului, se va afișa *Controlul calității eșuat*. Se va afișa *Rezultat în afara intervalului* împreună cu rezultatul.



Dacă este activată această opțiune, se poate activa blocarea controlului calității pentru a restricționa utilizarea instrumentului, dacă ultima măsurătoare pentru controlul calității a eșuat sau dacă programul pentru controlul calității a expirat. Dacă a expirat, utilizatorul nu poate măsura probe ale pacientului decât după

efectuarea unui control al calității reușit. Setează programul și selectați Ziinic, după un număr selectat de teste sau pentru zilele selectate. Instrumentul va solicita introducerea de date pentru ultimele două câmpuri. Dacă programul este setat la Ziinic, blocarea pentru controlul calității va fi activată în ziua următoare, dacă măsurătoarea pentru controlul calității nu a fost efectuată. Dacă programul este selectat pentru zilele selectate, blocarea pentru controlul calității va deveni activă în ziua următoare dacă măsurătoarea pentru controlul calității nu a fost efectuată la timp.

Adăugarea unui nou control al calității

Meniu ≡ → Gestionarea controlului calității → Adăugarea unui nou control al calității

Opțiunea Adăugare nou control al calității este utilizată pentru a introduce informații despre un nou control al calității (QC) atunci când setarea ID-ului controlului este activată în setările de control al calității. Controlul calității adăugat va fi disponibil pentru selectare la efectuarea măsurătorilor pentru controlul calității. Instrumentul va utiliza informațiile controlului pentru a stabili reușita sau eșecul unui control al calității.

Se poate introduce numele controlului calității pentru a configura un nume vizibil în selecția din lista pentru controlul calității. Puteți modifica unitatea de control al calității afișată cu rezultatele. Intervalul pentru controlul calității este obligatoriu și este utilizat pentru a stabili dacă o măsurătoare pentru controlul calității, folosind ID-ul controlului, a reușit sau a eșuat. Concentrația pentru controlul calității este obligatorie și reprezintă valoarea țintă a măsurătorii de control. Data de expirare a lotului pentru controlul calității este obligatorie și se utilizează pentru a verifica dacă în controlul calității se utilizează reactivi expirați.

Se poate stabili o dată de expirare pentru flaconul pentru controlul calității utilizat. Flacoanele de control din kitul de reactivi QuikRead go au o dată de expirare și o perioadă de expirare a duratei de utilizare separate, după ce au fost deschise. Pentru a ajuta la gestionarea perioadelor de expirare a duratei de utilizare a flacoanelor pentru controlul calității, instrumentul oferă

opțiunea de a introduce data ultimei utilizări a unui flacon pentru controlul calității care a fost deschis. Când efectuați un control al calității și selectați un ID al controlului, dacă data de expirare a flaconului deschis a trecut, instrumentul afișează o fereastră pop-up. Fereastra pop-up sugerează deschiderea unui nou flacon sau introducerea unei noi date de expirare a flaconului deschis utilizat.

Pentru fiecare ID al controlului se pot introduce informații suplimentare privind controlul calității.

Observație! Consultați eticheta și instrucțiunile de folosire a controlului atunci când introduceți informații despre un nou control.

2020 09 16 09:08

≡

Adăugare nou control al calității

CRP

ID-ul controlului*

Tastați aici >

Numele controlului calității

Tastați aici >

Selectare unitate pentru controlul calității

mg/l mg/dl

Interval pentru controlul calității*

Salvare controlul calității

Lista pentru controlul calității

Meniu ≡ → Gestionarea controlului calității → Lista pentru controlul calității

Informațiile ID-urilor controalelor pot fi vizualizate și modificate din lista pentru controlul calității. Vizualizarea listei afișează numele, data de expirare, testul și intervalul pentru fiecare control.

Lista poate fi ordonată folosind antetele coloanelor.

Adăugarea unui nou flacon pentru controlul calității utilizat

Meniu ≡ → Gestionarea controlului calității → Adăugarea unui nou flacon pentru controlul calității utilizat

Puteți introduce o nouă dată de expirare pentru flaconul de controlul calității utilizat, corespunzător unui ID de control existent. Selectați din listă ID-ul controlului la care doriți să adăugați o dată de expirare pentru un nou flacon pentru controlul calității. Va apărea o fereastră pop-up care vă va îndruma în timpul configurării. Puteți adăuga data ca dată sau ca număr de zile de la data de introducere. Puteți șterge data de expirare a flaconului deschis introdus anterior.

Observație! Consultați perioada de expirare a duratei de utilizare din instrucțiunile de utilizare a controlului.

Adăugarea unui nou flacon pentru controlul calității utilizat

Din controlul 1234567

Data de expirare a flaconului deschis

Data de expirare a flaconului deschis: număr de zile

Data expirării

2023	Iunie	30
2024	Iulie	31
2025	August	1
2026	Septembrie	2
2027	Octombrie	3
2028	Noiembrie	4

Anulare Finalizat

Controlul calității are un flacon deschis cu data de expirare

2024-05-15

Înlocuiește acest flacon cu unul nou?

Nu Da

6. MENIUL DE ÎNTREȚINERE

Meniul de întreținere poate fi accesat din *Meniu* → selectând *Întreținere*.

Actualizare software

Meniu → *Întreținere* → *Actualizare software*

Versiunea software a instrumentului poate fi actualizată cu ajutorul unei unități de stocare USB. Contactați furnizorul local pentru detalii suplimentare cu privire la actualizările software.

Jurnale

Meniu → *Întreținere* → *Jurnale*

Instrumentul înregistrează în memoria sa jurnalele de măsurare, de erori, conectivitate și audit. Citiți secțiunile următoare pentru mai multe informații.

Jurnal de erori

Meniu → *Întreținere* → *Jurnale* → *Jurnal de erori*

Erorile instrumentului sunt stocate în memoria acestuia. Puteți vedea erorile anterioare în jurnalele de erori. Vizualizarea poate fi ordonată atingând antetul coloanei. Codurile de eroare pot fi transferate la o unitate de stocare USB selectând din bara de meniu transferul la o unitate USB.

Jurnale de audit la USB

Meniu → *Întreținere* → *Jurnale* → *Jurnale de audit la unitatea USB*

Jurnalele de audit conțin informații de conectare, înregistrări ale acțiunilor de măsurare a probei, respingerea rezultatelor, ștergerea rezultatelor și ștergerea jurnalelor. Jurnalele pot fi utilizate pentru a monitoriza utilizarea instrumentului.

Jurnalele de audit ale instrumentului pot fi transferate către unitatea de stocare USB.

Jurnalele măsurătorilor la USB

Meniu → *Întreținere* → *Jurnale* → *Jurnalele măsurătorilor la unitatea USB*

Jurnalele măsurătorilor sunt utilizate pentru depanarea de către Aidian, de exemplu, în cazul unei reclamații din partea clientului. Jurnalele măsurătorilor sunt criptate

și sunt disponibile numai pentru personalul Aidian. Ele conțin jurnalele de performanță a instrumentului, fără informații ale utilizatorului sau ale pacienților.

Jurnale de conectivitate

Meniu → *Întreținere* → *Jurnale* → *Jurnale de conectivitate*

Jurnalele de conectivitate pot fi stocate în memorie. Modificați colectarea de jurnale LIS.

Jurnalele de conectivitate pot fi transferate către o unitate de stocare USB.

Testare automată

Meniu → *Întreținere* → *Testare automată*

Instrumentul efectuează verificarea operațiunilor pentru a asigura funcționarea corectă. Pentru a efectua manual o testare automată, selectați *Da*. La finalizare, sistemul va reveni la pagina principală.

Gestionarea rezultatelor

Meniu → *Întreținere* → *Gestionarea rezultatelor*

Puteți configura sau modifica durata de păstrare a rezultatelor pacienților. Configurați durata de stocare în ani, zile sau ore. Rezultatele mai vechi ale pacienților vor fi șterse automat după perioada selectată. Dacă perioada este lăsată necompletată, instrumentul nu va șterge rezultatele în funcție de timp.

Puteți modifica numărul maxim de rezultate ale pacienților din spațiul de stocare. Când limita este atinsă, instrumentul va șterge automat cele mai vechi rezultate din spațiul de stocare.

Ștergeți rezultatele pacienților

Meniu → *Întreținere* → *Ștergeți rezultatele pacienților*

Puteți șterge complet lista cu rezultatele pacienților. Puteți utiliza această opțiune din motive de protecție a datelor.

Ștergeți rezultatele CC

Meniu → *Întreținere* → *Ștergeți rezultatele CC*

Puteți șterge complet lista cu rezultatele CC.

Resetare la valorile din fabrică

Meniu → *Întreținere* → *Resetare la valorile din fabrică*

Puteți reseta instrumentul la valorile din fabrică.

7. VIZUALIZAREA DESPRE

Vizualizarea *Despre* afișează numărul de serie al instrumentului, versiunea de software curentă și informații despre conexiune. În plus, îi puteți da un nume instrumentului. După aceea, numele instrumentului este afișat în colțul din stânga jos al ecranului, în toate vizualizările

Vizualizarea *Despre* poate fi accesată din *Meniu* → selectând *Despre*.

8. ÎNTREȚINEREA INSTRUMENTULUI

QuikRead go Plus Instrument a fost conceput pentru a fi ușor de utilizat, fără a fi necesară o întreținere periodică. Pentru cerințe privind activitățile de reparații și service, contactați furnizorul local.

Calibrarea instrumentului

Instrumentul este calibrat din fabrică. Funcționarea corespunzătoare a instrumentului este verificată prin procedura de testare automată la pornire și la fiecare măsurătoare. În caz de defecțiune, se afișează un mesaj de eroare. Datele de calibrare care definesc fiecare test sunt codificate pe etichetele cuvetelor. Informațiile sunt citite automat de instrument la fiecare măsurătoare.

Curățarea instrumentului

Curățați periodic exteriorul instrumentului cu o lavetă care nu lasă scame, umezită cu apă. Curățați cu grijă deosebită afișajul. Aveți grijă să nu pătrundă lichide în instrument de la marginile afișajului, deschiderea godelui de măsurare sau prin conectori. Dacă este necesar, puteți utiliza un detergent neagresiv. Nu uti-

lizați solvenți organici sau substanțe corozive. Stropii de material posibil contaminant trebuie șterși imediat cu hârtie absorbantă, iar zonele contaminate trebuie curățate cu un tampon cu dezinfectant standard sau cu alcool etilic 70%. Materialele utilizate pentru curățarea stropilor, inclusiv mănușile, trebuie eliminate ca deșeuri biologice periculoase.

Dezinfectanți acceptabili:

- alcool etilic 70%
- izopropanol 70%
- hipoclorit de sodiu 0,5%
- glutaraldehidă 2%

Actualizare software

Software-ul instrumentului poate fi actualizat. Accesați opțiunea de actualizarea software-ului din **Meniu** → **Întreținere** → **Actualizare software** și urmați instrucțiunile de pe ecran. Consultați furnizorul local pentru informații suplimentare.

Schimbarea bateriei ceasului

Instrumentul este prevăzut cu o baterie care asigură funcționarea ceasului intern atunci când instrumentul este oprit. Dacă bateria ceasului se consumă, se afișează un avertisment. Puteți înlocui bateria ceasului cu o baterie de tip CR 2032 de 3 V (**Imaginea 3**).

9. SPECIFICAȚIILE INSTRUMENTULUI

Declarație de conformitate

QuikRead go Plus Instrument este în conformitate cu Regulamentul (EU) 2017/746 privind dispozitivele medicale pentru diagnosticul *in vitro*, Directiva 2011/65/UE privind restricțiile de utilizare a anumitor substanțe periculoase în echipamentele electrice și electronice, împreună cu Directiva delegată (UE) 2015/863 care modifică Anexa II la Directiva 2011/65/UE și Directiva 2012/19/UE privind deșeurile de echipamente electrice și electronice (DEEE). QuikRead go Plus Instrument este în conformitate cu cerințele privind emisiile electromagnetice și de imunitate descrise în standardul IEC 61326-2-6:2012. Instrumentul îndeplinește cerințele FCC clasa A. QuikRead go Plus Instrument respectă Regulamentul (UE) 1907/2006 privind înregistrarea, evaluarea, autorizarea și restricționarea substanțelor chimice (REACH). De asemenea, instrumentul este în conformitate cu Directiva 2014/53/UE privind echipamentele radio. Pentru informații suplimentare, contactați furnizorul local.

Specificații tehnice

Instrumentul include un microprocesor pre-programat care controlează etapele de testare și de prelucrare a datelor. Datele privind identificarea testului, sincronizarea și curba de calibrare sau valoarea limită sunt cuprinse pe un cod de bare de pe fiecare cuvetă. După ce este activat de eticheta cuvetei, microprocesorul controlează și oferă îndrumări pentru toți pașii testării și transformă valorile de absorbantă ale probelor în unități de concentrație sau valori limită.

Fotometru

Fotometru QuikRead go Plus Instrument este alcătuit dintr-un godeu de măsurare, trei LED-uri și detectori luminoși. Fotometrul a fost conceput și calibrat pentru măsurători fotometrice și turbidimetrice.

Afișajul ecranului tactil

Interfața cu utilizatorul se bazează pe un ecran tactil capacitiv ușor de utilizat. Oferă utilizatorului mesaje, solicitări și animații pentru efectuarea fiecărui pas al testului și afișează rezultatele testelor și mesajele de eroare.

Dimensiuni și cerințe de alimentare

- Greutate: 2,0 kg fără sursă de alimentare
- Dimensiuni: 26,9 x 16,6 x 13,9 cm
- Cerințe privind alimentarea
 - Tensiune: 100-240 V c.a.
 - Frecvență: 50-60 Hz
 - Consum de putere:
 - 4 W în repaus
 - 1 W în așteptare
 - Max. 35 W (fără accesorii externe)
 - Intrare 18V ≈ 3.3A

ID-ul instrumentului

Fiecare QuikRead go Plus Instrument este prevăzut cu un număr de serie unic, disponibil pe eticheta din partea inferioară a instrumentului și în vizualizarea Despre, accesibilă din **Meniu**.

Memorie

QuikRead go Plus Instrument include o memorie internă pentru istoricul de rezultate și jurnalele. Instrumentul poate stoca 6.000 de rezultate ale pacienților și 6.000 de rezultate pentru controlul calității.

Sursa de alimentare

Instrumentul este alimentat de o sursă de alimentare furnizată împreună cu instrumentul. În afara sursei de alimentare, instrumentul poate utiliza o baterie drept sursă de alimentare. În interiorul conectorului de cablu există un comutator intern care va comuta automat de la utilizarea pe baterii la utilizarea cu alimentare de la rețea. Pentru instrucțiuni privind instalarea bateriei, consultați secțiunea „Introducerea unei baterii reincărcabile”.

Modulul radio

Wi-Fi cu bandă dublă 2,4 GHz/5 GHz și modelul Bluetooth Modul Panasonic: PAN9028.

Conexiune la LIS

Conexiunea poate fi efectuată utilizând:

- Un conector RJ-45 și o conexiune Ethernet 10BASE-T/100BASE-TX/1000BASE-TX acceptată. Se recomandă utilizarea unui cablu torsadat necranat.
- O conexiune WLAN.
- Power over Ethernet (PoE) nu este acceptat.

Pentru detalii, contactați furnizorul.

Conexiune la USB

Instrumentul este prevăzut cu trei conectori USB de tip A și doi conectori USB de tip C. Conectorii pot fi utilizați pentru imprimante, cititoarele de coduri de bare, tastaturi și dispozitive de stocare USB.

Service

QuikRead go Plus Instrument este conceput pentru a nu necesita întreținere periodică, grație operațiunilor integrate de testare automată. În cazul defecției instrumentului, contactați furnizorul local. Înainte de trimiterea instrumentului către service, ștergeți toate rezultatele pacienților din vizualizarea de întreținere selectând opțiunea Ștergere listă cu rezultatele pacienților și curățați exteriorul instrumentului. Consultați secțiunea „Curățarea instrumentului”.

Garanție

Garanția acordată de producător pentru QuikRead go Plus Instrument acoperă defecțiunile de materiale sau producție pe o perioadă de doi ani de la data achiziției. Pentru ca garanția să fie valabilă, sigiliul de garanție (**Imaginea 3**) trebuie să fie intact. Producătorul acceptă repararea sau înlocuirea instrumentului dacă acesta devine nefuncțional ca urmare a unei defecțiuni a unei componente interne a instrumentului. Garanția nu acoperă deteriorările cauzate de utilizarea necorespunzătoare. Producătorului nu îi revine nicio obligație de a modifica sau de a actualiza instrumentul după fabricarea sa decât dacă se identifică un defect de fabricație.

În cazul unei defecțiuni a instrumentului, contactați furnizorul local.

Eliminarea

QuikRead go Plus Instrument este un dispozitiv electronic de joasă tensiune. Un dispozitiv QuikRead go Plus Instrument trebuie tratat ca deșeu potențial infecțios. Instrumentul trebuie eliminat ca deșeu de echipamente electrice și electronice (DEEE 2012/19/UE) dacă legislația locală și națională nu impune colectarea și eliminarea instrumentului ca deșeu clinic potențial infecțios. Puteți găsi informații suplimentare despre eliminarea instrumentului pe site-ul nostru web aidian.eu.

Materialele de ambalare sunt materiale reciclabile. Unitatea bateriei și bateria ceasului intern trebuie eliminate în conformitate cu regulile naționale și locale de colectare a bateriilor, care au la bază Directiva 2006/66/CE și Regulamentul privind bateriile 2023/1542/EU.

Istoricul revizuirilor

Istoricul revizuirilor este disponibil pe aidian.eu.

Benzi de frecvență și intensitatea lor maximă de radiofrecvență:

Tehnologii acceptate	Mod de funcționare	Bandă	Interval de frecvență	Putere maximă de ieșire medie condusă	Amplificare antenă (antena cu cip integrată)	Putere maximă de ieșire medie radiată
			[MHz]	[dBm]	[dBi]	[dBm]
Bluetooth	Viteză de bază (BR)	2.4 GHz	2 400... 2 483.5	4	2.1	<10
Bluetooth	Viteză de date îmbunătățită (EDR)	2.4 GHz	2 400... 2 483.5	4	2.1	<10
Bluetooth	Energie scăzută (LE)	2.4 GHz	2 400... 2 483.5	4	2.1	<10
WLAN	IEEE 802,11b/g/n	2.4 GHz	2 400... 2 483.5	16	2.1	<19
WLAN	IEEE 802,11a/n/ac	5 GHz	5 150... 5 250	16	1.5	<18
WLAN	IEEE 802,11a/n/ac	5 GHz	5 250... 5 350	16	1.5	<18
WLAN	IEEE 802,11a/n/ac	5 GHz	5 470... 5 725	16	1.5	<18
WLAN	IEEE 802,11a/n/ac	5 GHz	5 725... 5 825	16	1.5	<18

10. DEPANARE

QuikRead go Plus Instrument afișează mesaje de eroare și oferă îndrumări utilizatorului în cazul în care se detectează erori. Urmați instrucțiunile afișate și consultați tabelul privind depanarea din prezentele instrucțiuni de utilizare și din instrucțiunile de utilizare ale kitului QuikRead go.

Observație! Pentru asistență suplimentară pentru depanare, accesați aidian.eu sau contactați furnizorul local.

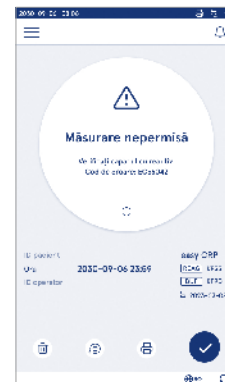

Mesaj de eroare / Depanare	Cauză posibilă	Acțiune corectivă
Se afișează codul de eroare cu mesajul „Reporniți QuikRead go Plus”.	Defecțiune temporară a instrumentului.	Reporniți instrumentul. Dacă mesajul este afișat frecvent, contactați departamentul de asistență pentru clienți.
Se afișează codul de eroare cu mesajul „Contactați departamentul de asistență pentru clienți”.	Defecțiune permanentă a instrumentului.	Contactați serviciul de asistență pentru clienți.
Se afișează mesajul de eroare „Nivelul bateriei este scăzut. Conectați cablul de alimentare pentru a continua utilizarea”.	Nivelul bateriei este scăzut.	Conectați sursa de alimentare la conectorul dispozitivului QuikRead go Plus Instrument.
Se afișează mesajul de eroare „Poziția cuvetei nu este corectă. Scoateți cuveta.”	Au rămas resturi din folia de sigilare a cuvetei pe gâtul acesteia.	Scoateți cuveta atunci când instrumentul a ridicat-o. Asigurați-vă că eliminați toate resturile înainte de a efectua următoarea măsurare.
	Instrumentul prezintă o defecțiune mecanică.	Verificați elementul de deasupra. Dacă acest lucru nu este valabil, reporniți instrumentul. Dacă problema persistă, contactați serviciul de asistență pentru clienți.

Mesaj de eroare / Depanare	Cauză posibilă	Acțiune corectivă
„Măsurare nepermisă.”	Lipsește un capac cu reactiv sau se utilizează o cuveta.	Verificați dacă cuveta are capacul cu reactiv și dacă partea interioară colorată a capacului nu este apăsată în jos.
	Defecțiune la citirea datelor privind lotul din codul de bare.	Încercați din nou. Dacă problema persistă, anulați testul.
	Lotul kitului a expirat.	Eliminați lotul kitului expirat. Utilizați unul nou.
	Temperatura cuvetei este prea scăzută.	Lăsați cuveta să se încălzească până când ajunge la temperatura camerei. Testați din nou aceeași cuveta.
	Temperatura cuvetei este prea mare.	Lăsați cuveta să se răcească până când ajunge la temperatura camerei. Testați din nou aceeași cuveta.
„Test anulat”:	Martor prea ridicat.	Testați din nou aceeași cuveta. Procesul cu proba martor nu a fost finalizat sau este posibil ca proba să conțină substanțe care interferează.
	Martor instabil.	În acest ultim caz, testul nu poate fi finalizat.
	Eroare la adăugarea reactivului.	Efectuați un nou test. Au survenit probleme la adăugarea reactivului. Asigurați-vă că este bine închis capacul.
	Defecțiune a instrumentului.	Efectuați un nou test. Dacă acest mesaj apare des, contactați serviciul de asistență pentru clienți.
QuikRead go Plus Instrument nu pornește.	Unitatea de alimentare nu este conectată.	Conectați unitatea de alimentare și încercați din nou.
	Bateria s-a consumat.	Conectați cablul de alimentare și încercați din nou.
	Instrumentul prezintă o defecțiune electronică.	Contactați serviciul de asistență pentru clienți.

Mesaj de eroare / Depanare	Cauză posibilă	Acțiune corectivă
Ecranul tactil nu funcționează corect.	Panoul tactil nu răspunde.	Contactați serviciul de asistență pentru clienți.
Sunetele alarmelor instrumentului nu pot fi auzite.	Volumul este configurat la un nivel jos.	Configurați volumul conform procedurii descrise în secțiunea „Limbă, afișaj, sunet”.
	Sistemul audio al instrumentului prezintă o defecțiune.	Reporniți QuikRead go Plus Instrument. Dacă problema persistă, vă rugăm să contactați serviciul de asistență pentru clienți.
Imprimanta nu tipărește.	Imprimanta este oprită sau cablul imprimantei nu este conectat ori imprimanta prezintă o defecțiune sau setările nu sunt corecte.	Asigurați-vă că imprimanta este conectată și pornită. Verificați setările. Dacă problema persistă, porniți instrumentul și imprimanta și încercați din nou să tipăriți din meniul Rezultate. Dacă problema persistă, contactați serviciul de asistență pentru clienți.
Cititorul de coduri de bare nu funcționează.	Cititorul de coduri de bare nu este conectat sau prezintă o defecțiune sau setările nu sunt corecte.	Asigurați-vă că cititorul de coduri de bare este conectat. Verificați setările. Dacă problema persistă, porniți instrumentul și încercați din nou să citiți cu cititorul de coduri de bare. Dacă problema persistă, contactați serviciul de asistență pentru clienți.
Bateria trebuie reîncărcată frecvent.	Capacitatea de stocare a bateriei scade pe parcursul duratei de utilizare.	Înlocuiți bateria veche cu una nouă, urmând procedura descrisă în secțiunea „Introducerea unei baterii reîncărcabile”.
Se afișează un avertisment privind bateria ceasului.	Bateria ceasului intern s-a consumat.	Înlocuiți bateria ceasului urmând procedura descrisă în secțiunea „Înlocuirea bateriei ceasului”.

Drepturile rolului de utilizator

Acțiune	Utilizator generic	Administrator
Măsurători pacienți	X	X
Vizualizarea listei cu rezultatele pacienților	- / X*	X
Vizualizarea listei cu rezultatele LIS offline	- / X*	X
Măsurarea pentru controlul calității	X	X
Vizualizarea rezultatelor controlului calității	X	X
Adăugarea unui nou ID al controlului	X	X
Ștergerea tuturor informațiilor pacienților	-	X
Transferul rezultatelor către USB	- / X*	X
Modificare parolă	X**	X
Configurarea parolei administratorului	-	X
Setări	X***	X
Economisire baterie	-	X
Încărcare temporară: Economisire baterie	X	-
Limbă, luminozitate ecran, volum	-	X
Modificare temporară: limbă, luminozitate ecran, volum	X	X
Întreținere	-	X
Întreținere: jurnal de erori	X***	X
Despre	X***	X

*Dacă este activat de către administrator ** Doar utilizatorul local. Restricționat când lista cu operatorii de la distanță este activă. *** Doar vizualizare

QuikRead go Plus

Aidian, QuikRead y QuikRead go son marcas comerciales o marcas registradas de Aidian Oy.

Aidian, QuikRead e QuikRead go são marcas comerciais ou marcas comerciais registadas da Aidian Oy.

Aidian, QuikRead e QuikRead go sono marchi di fabbrica o marchi registrati di Aidian Oy.

Aidian, QuikRead ja QuikRead go on Aidian Oy kaubamärgid või registreeritud kaubamärgid.

Aidian, QuikRead și QuikRead go sunt mărci comerciale sau mărci comerciale înregistrate ale Aidian Oy.



AIDIAN

Aidian Oy
Koivu-Mankkaan tie 6 B, FI-02200 Espoo, Finland
P.O. Box 83, FI-02101 Espoo, Finland
+358 10 309 3000, aidian.eu

