







AIDIAN



QuikRead go[®] Instrument

137329-10

- Español
- Português
- Nederlands

	Explicación de los símbolos	Significado dos símbolos	Verklaring van symbolen
	Producto sanitario para diagnóstico <i>in vitro</i>	Dispositivo médico para diagnóstico <i>in vitro</i>	Medisch hulpmiddel voor <i>in-vitro</i> diagnostiek
	Prueba diagnóstica en el lugar de asistencia al paciente	Dispositivo para diagnóstico junto do doente (near-patient testing)	Hulpmiddel voor patiënt nabije tests (hulpmiddel voor near-patient testing)
	Número de serie	Número de série	Serienummer
	Número de catálogo	Número de catálogo	Catalogus nummer
	Fabricante	Fabricante	Fabrikant
	Fecha de fabricación	Data de fabrico	Productie datum
	Contenido	Conteúdo	Inhoud
	Equipo	Equipamento	Instrument
	Fuente de alimentación	Fonte de alimentação	Stroomadapter
	Cable	Cabo de energia eléctrica	Netkabel
	Consúltense las instrucciones de uso	Consultar as instruções de utilização	Raadpleeg de gebruiksaanwijzing
	Precaución	Atenção	Voorzichtig
	Limitación de temperatura	Limites de temperatura	Temperatuurlimiet
	Frágil, manejar con cuidado	Frágil, manusear com cuidado	Breekbaar, voorzichtig behandelen
	Manténgase seco	Conservar seco	Droog houden
	China RoHS GB/T 26572	China RoHS GB/T 26572	China RoHS GB/T 26572
	Residuos de aparatos eléctricos y electrónicos	Resíduos de equipamentos elétricos e eletrónicos	Afgedankte elektrische en elektronische apparatuur
	Representante autorizado en Suiza	Representante autorizado na Suíça	Gemachtigde vertegenwoordiger in Zwitserland

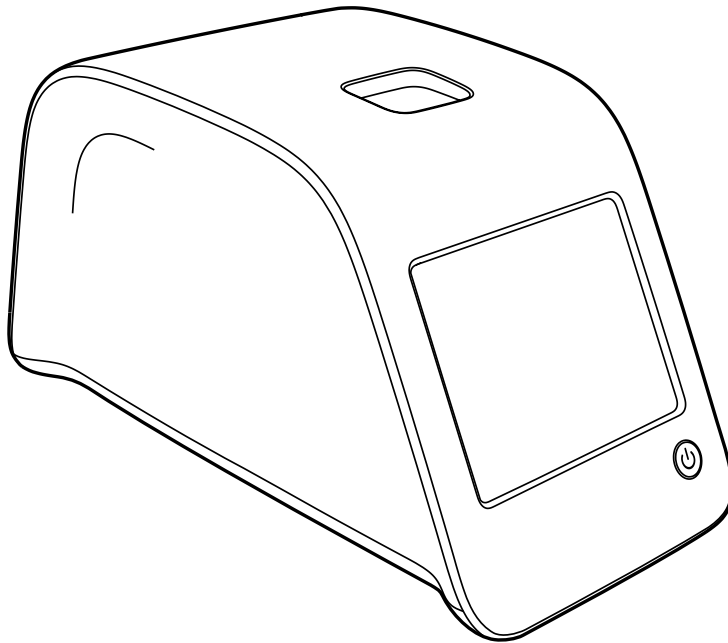

Instrucciones de uso • Español	4
Instruções de utilização • Português	38
Gebruikers instructie • Nederlands	72

CONTENIDOS

1 INTRODUCCION..... 5	Interfaz de usuario en general..... 16	4 MANTENIMIENTO..... 29
Finalidad prevista..... 5	Menú principal..... 16	Calibración del equipo..... 29
Uso recomendado..... 5	Símbolos del área de estado..... 16	Limpieza del equipo..... 29
QuikRead go Instrument..... 5	Plantilla..... 17	Actualización de software..... 29
Información de seguridad..... 5	Estructura de la interfaz de usuario..... 18	Sustitución de la pila del reloj..... 29
Precauciones y limitaciones..... 5		
2 PUESTA EN MARCHA..... 6	3 USO..... 19	5 SOLUCION DE PROBLEMAS..... 30
Desembalado..... 6	Realización de un test..... 19	6 ESPECIFICACIONES DEL EQUIPO ..33
Accesorios..... 6	Realización de un test en modo	Declaración de conformidad..... 33
Componentes del QuikRead go Instrument...7	de lectura básico..... 20	Especificaciones técnicas..... 33
Levantar/transportar el equipo..... 8	Control de Calidad..... 20	Fotómetro..... 33
Emplazamiento y ambiente..... 8	Otros modos de lectura..... 20	Pantalla táctil..... 33
Durante el uso..... 8	Resultados..... 20	Dimensiones & requerimientos
Durante el transporte y almacenaje..... 8	Ver resultados..... 21	eléctricos..... 33
Cable de alimentación & Unidad de batería.. 9	Borrar historial de resultados..... 21	Software del equipo..... 33
Conectores y cables..... 9	Imprimir resultados..... 21	Identificador del equipo..... 33
Conectando el cable de alimentación... 9	Transferir resultados a memoria USB 21	Memoria..... 33
Insertando la unidad de batería..... 10	Enviar resultados sin conexión	Fuente de alimentación..... 33
Alimentación (on, off, modo de espera).... 11	a LIS/HIS..... 21	Conexión a LIS..... 33
Puesta en marcha (on)..... 11	Configuraciones..... 22	Conexión USB..... 34
Apagado (off)..... 11	Configuración personal..... 22	Servicio Técnico..... 34
Modo en espera..... 11	Configuración de lectura..... 23	Garantía..... 34
Uso de la pantalla táctil..... 11	Configuración de mantenimiento..... 25	Desecho..... 34
Asistente de puesta en marcha..... 12	Configuración de administración..... 26	Historial de revisiones..... 34
Idioma..... 13	Reinicio de fábrica..... 28	Niveles y derechos de usuario de
Fecha y Hora..... 14	Perfiles..... 28	QuikRead go Instrument cuando se
Brillo de pantalla..... 14	Crear un perfil..... 28	ha habilitadoInicio de sesión de
Volumen de audio..... 15	Aplicar un perfil..... 28	seguridad..... 35
Ahorro de energía..... 15	Configuración básica..... 29	
Finalizando el Asistente		
de configuración..... 15		

1 INTRODUCCION

Finalidad prevista

El equipo instrumento QuikRead go Instrument® es un instrumento automatizado diseñado y calibrado para realizar mediciones fotométricas y turbidimétricas. El instrumento está destinado a la determinación cualitativa y cuantitativa de distintos analitos del kit de reactivos QuikRead go® sobre muestras humanas como sangre completa, suero, plasma, frotis de garganta y muestras fecales, para contribuir al diagnóstico y a la monitorización de tratamientos. El equipo QuikRead go Instrument está pensado para el uso por parte de profesionales sanitarios en laboratorios clínicos y en entornos de análisis próximos al paciente.

Uso recomendado

QuikRead go Instrument es un sistema para tests de diagnóstico *in vitro* fácil de usar. Ha sido diseñado para medir diversos analitos de muestras de pacientes útiles como ayuda en el diagnóstico y monitorización del tratamiento. El sistema consiste en el equipo QuikRead go Instrument y los kits de reactivos QuikRead go.

QuikRead go Instrument

El equipo le guiará a través del procedimiento del ensayo a través de una serie de mensajes y animaciones que se muestran en pantalla. Durante cada arranque, el instrumento realiza una rutina de autocomprobación que garantiza su funcionalidad.

El equipo QuikRead go Instrument mide la absorbancia del contenido de la cubeta y convierte el valor de la absorbancia en un valor de concentración o en un resultado positivo/negativo en base a los valores de calibración del test preestablecidos. Los datos de calibración que definen generalmente la curva del ensayo o el valor de corte para cada test están codificados en la etiqueta de cada cubeta. Esta información se transfiere automáticamente al equipo QuikRead go Instrument durante la lectura. Los ensayos se realizan de acuerdo a las instrucciones de usuario que acompañan a cada kit de reactivos QuikRead go. Los resultados están disponibles en minutos.

El instrumento puede funcionar conectado a la red eléctrica o alimentado por una unidad de batería. Dispone de conexiones USB para una impresora externa, un teclado o un lector de códigos de barras. El equipo QuikRead go Instrument puede ser conectado a un Sistema de Información de Laboratorio y Hospital remoto (LIS/HIS). El equipo dispone de un protocolo de transmisión de datos estandarizado. Contacte con su proveedor local para más información.

Información de seguridad

Por su propia seguridad, siga todas las advertencias y mensajes de precaución. Para alertarle de los potenciales peligros eléctricos y de operativa, se proporcionan advertencias y mensajes de precaución donde son aplicables. QuikRead go Instrument contiene sustancias extremadamente

preocupantes (SVHC) según lo especificado en el reglamento REACH (UE 1907/2006), para obtener más información visite quikread.com. Las sustancias SVHC están unidas a los componentes internos QuikRead go Instrument. No se requieren precauciones específicas en la manipulación.

Antes de utilizar el equipo QuikRead go Instrument, lea el manual de instrucciones de uso del mismo y obedezca cuidadosamente las precauciones y limitaciones.

En caso de incidente grave, notifíquelo al fabricante y a su representante o a la autoridad nacional pertinente.

Precauciones y limitaciones

- Solo para uso diagnóstico *in vitro*.
- No derrame ningún líquido ni deje caer objetos en el equipo.
- Las salpicaduras de material potencialmente infeccioso deberían ser limpiados inmediatamente con papel absorbente y las zonas contaminadas tratadas con un desinfectante común o alcohol etílico al 70% (vea la sección "Limpieza del equipo". El material utilizado para limpiar salpicaduras, incluidos los guantes, debe ser eliminado como residuos biopeligrosos.
- Lea con antelación y siga cuidadosamente las instrucciones de uso suministrado con cada kit de reactivos QuikRead go.
- Sólo pueden utilizarse reactivos QuikRead go.
- No mezcle componentes de diferentes números de lote o de diferentes tests.

- Los materiales necesarios pero no suministrados se enumeran en las instrucciones de uso del kit de reactivos de QuikRead go.
- Nunca coloque una cubeta sin el tapón firmemente colocado en el QuikRead go Instrument.
- Asegúrese de que la lámina de sellado de la cubeta ha sido totalmente eliminado.
- Utilice sólo la fuente de alimentación suministrada con el equipo y asegúrese de que el enchufe se coloca de forma que sea extraíble.
- Utilice sólo la batería QuikRead go Instrument suministrada por Aidian.
- No introduzca los dedos ningún dispositivo externo en QuikRead go Instrument durante la medición.
- No quite o apague un dispositivo USB durante la transferencia de datos.
- Es necesario evaluar el entorno electromagnético antes de usar el instrumento.
- No abra las cubiertas del instrumento retirando ningún tornillo. Si el sello de la garantía se rompe, la garantía del instrumento quedará anulada (vea **Imagen 3**).
- Utilice una red interna segura o una red privada virtual (VPN) para conectar QuikRead go Instrument a un LIS/HIS mediante LAN.
- No utilice el instrumento ni lo conecte a la red LAN si el sello de la garantía está roto.
- Este instrumento ha sido diseñado y probado según CISPR 11 Clase A. En un entorno doméstico, puede causar interferencias de radio, en cuyo caso, es posible que deba tomar medidas para mitigar la interferencia.

2 PUESTA EN MARCHA

Desembalado

Abra la caja de embalaje y compruebe que contiene todos los elementos necesarios:

- Equipo
- Instrucciones de uso
- Cable de alimentación
- Cables principales
- Certificado de análisis

Examinar cuidadosamente el equipo para comprobar que no ha sido dañado durante el envío.

Si se han producido daños o falta cualquier componente, notifíquelo inmediatamente a su proveedor local.

Accesorios

Impresora

El equipo puede conectarse a una impresora externa. Una lista de impresoras compatibles y parámetros de configuración puede encontrarse en quikread.com. Conecte la impresora compatible a un puerto USB y siga las instrucciones en la pantalla.

Imagen 1

1. Pucillo para lectura de la cubeta
2. Pantalla táctil
3. Interruptor On/Off
4. Puerto USB 1 (Tipo A)

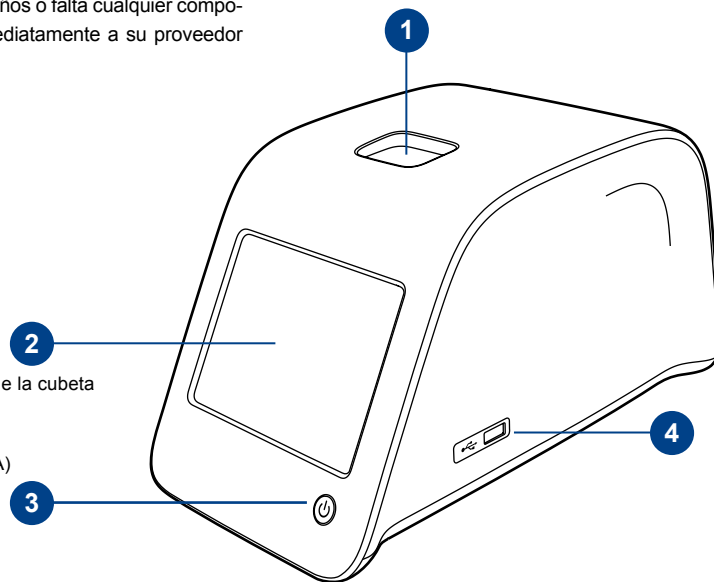

Lector de código de barras

Un lector de código de barras externos puede conectarse al equipo QuikRead go Instrument. Una lista de lectores de códigos de barras compatibles puede encontrarse en quikread.com. Conecte el lector de código de barras compatibles a un puerto USB y siga las instrucciones en la pantalla.



Imagen 2

1. Puerto USB 2 (Tipo A))
2. Puerto USB 3 (Tipo A)
3. Puerto USB 4 (Tipo B)
4. Puerto RJ-45
5. Conector para cable de alimentación

Adaptador WLAN

Para conexión WIFI. Usar sólo el adaptador suministrado por Aidian. Introducir el adaptador en cualquier puerto USB libre.

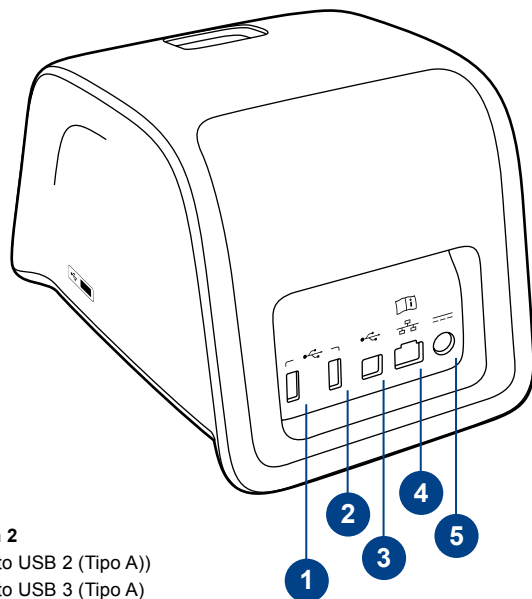
Componentes del QuikRead go Instrument

Los componentes del QuikRead go Instrument se muestran en la Imagen 1 (equipo desde arriba),

Imagen 2 (equipo desde detrás) e **Imagen 3** (equipo desde debajo).



Imagen 3

1. Tapa de la unidad de batería
2. Etiqueta del equipo con el número de serie
3. Sello de la garantía

Levantar/transportar el equipo

Al levantar o transportar el equipo QuikRead go Instrument, manéjelo siempre cuidadosamente. En la parte posterior del equipo hay un soporte para permitir levantar con una mano (**Imagen 4**).

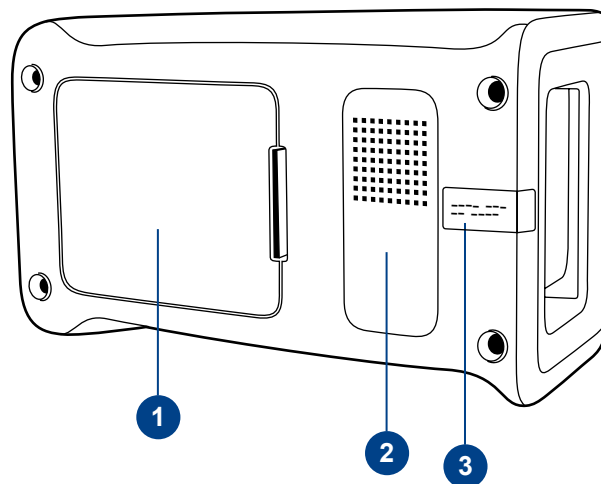
Hay unos resaltes en las paredes laterales del equipo para ayudar a cogerlo (**Imagen 5**).



Imagen 4

Levantando el equipo con una mano.

Emplazamiento y ambiente

Durante el uso

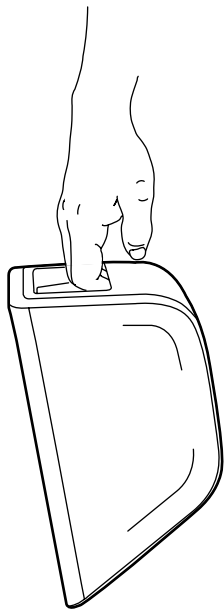
El equipo debe colocarse sobre una superficie horizontal plana y limpia, y deben observarse los siguientes puntos:

- Para uso en interiores
- Altitud hasta 2000 m
- La temperatura ambiente debe estar entre 15°C y 35°C.



Imagen 5

Levantando el equipo con dos manos.

- Máxima humedad relativa 80% para temperaturas de hasta 31°C decreciendo linealmente hasta el 67% de humedad relativa a 35°C (sin condensación).
- Fluctuaciones de voltaje de la red eléctrica de hasta ± 10 % del voltaje nominal.
- Instalación categoría II (2500 V transitorio).
- No coloque el equipo bajo luz solar directa.
- Todos los circuitos externos de los dispositivos conectados al equipo deberán contar con al menos doble aislamiento respecto a la red eléctrica.
- No coloque el instrumento en una fuente magnética o campo eléctrico.
- Utilice el instrumento de forma que apagarlo y desconectar el cable de alimentación sea fácil.
- No realice la lectura en un vehículo en movimiento.
- No use este instrumento cerca de fuentes de radiación electromagnética intensa (p. ej., fuentes de emisión de radiofrecuencia sin protección), ya que estas pueden interferir con su funcionamiento correcto.
- No mueva el equipo mientras que se está realizando una lectura.
- Grado de contaminación 2.

Durante el transporte y almacenaje

- La temperatura ambiente debe estar entre 2°C y 35°C.
- Proteger de la lluvia y la humedad.
- Manejar el equipo con cuidado.

Cable de alimentación & Unidad de batería

El QuikRead go Instrument puede utilizarse con el cable de alimentación eléctrica o la unidad de batería. La unidad de batería se carga automáticamente cuando está conectado el cable de alimentación.



USB

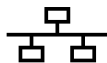

RJ-45



Por favor, consulte las instrucciones de uso



Alimentación eléctrica



Interruptor On-Off

Imagen 6

Símbolos en el QuikRead go Instrument

Conectores y cables

En la parte posterior del equipo hay cinco conectores con símbolos que describen su uso. Un conector USB está situado en el lado derecho del equipo. Todos los símbolos se describen en la **Imagen 6**. Puede utilizarse el conector RJ para las conexiones en serie y LAN. El diagrama del esquema de cableado se describe en quikread.com.

Conectando el cable de alimentación eléctrica

Enchufe el cable de alimentación eléctrica en la parte posterior del equipo (vea **Imagen 7**). Conecte el cable en una toma de corriente.



Imagen 7

Conectando el cable de alimentación

Insertando la unidad de batería

Por favor, siga cuidadosamente los pasos siguientes para la inserción de la unidad de batería en el equipo QuikRead go Instrument (vea **Imagen 8**).

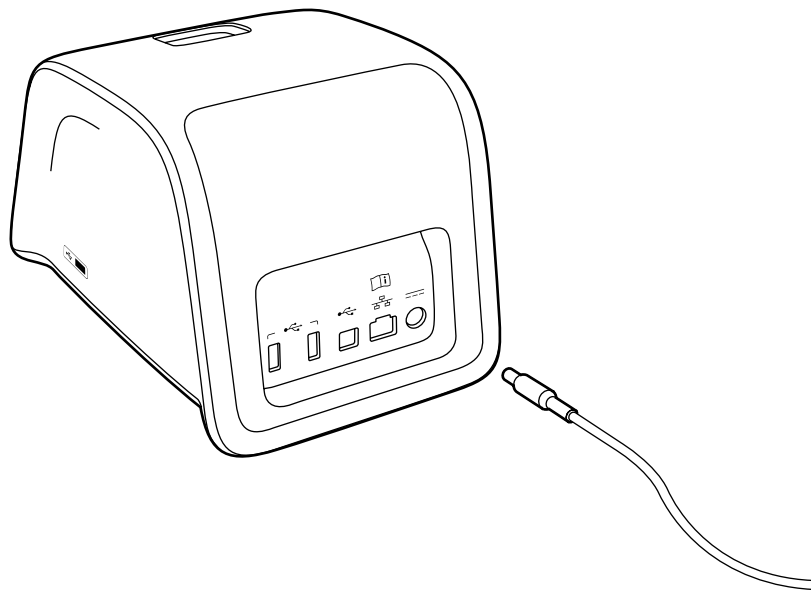
1. Apague el equipo (si está encendido).
2. Desenchufe el cable de alimentación eléctrica.
3. Gire el equipo sobre su lado en una mesa.
4. Abra la tapa de la unidad de batería.
5. Acople el conector de la unidad de batería.
6. Presione la unidad de batería en su lugar y asegúrese que está colocada adecuadamente.
7. Cierre la tapa de la unidad de batería.
8. Gire el equipo para volver a la posición de en pie.



Imagen 8

1. Tapa de la unidad de batería
2. Conector de la batería
3. Unidad de batería
4. Batería del reloj

Alimentación (on, off, modo de espera)

El equipo QuikRead go Instrument puede estar en tres modos: marcha, parado y modo de espera.

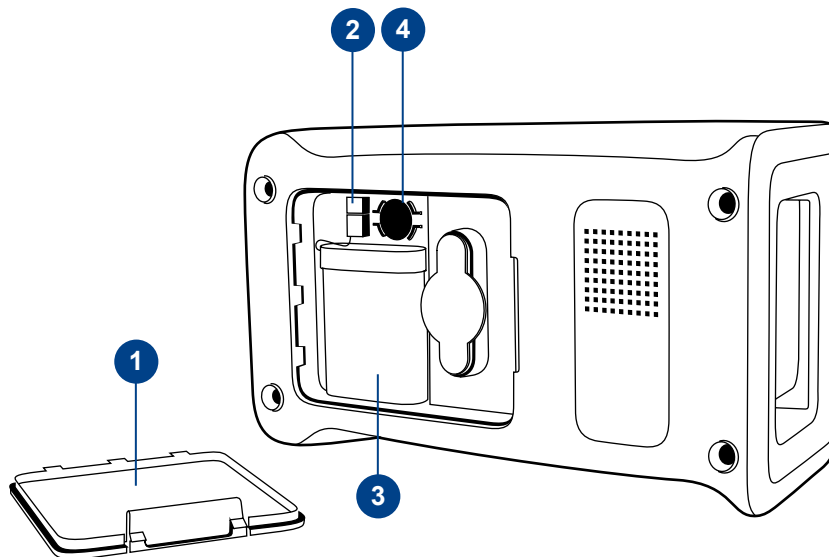
Puesta en marcha (On)

Para poner en marcha el equipo, pulse el botón de encendido en el panel frontal. La luz en el botón de encendido le indicará que el instrumento está encendido. Si no ocurre nada, asegúrese de que está conectado el cable de toma de corriente, o si el equipo está en alimentación a batería, que la batería está cargada. Al pulsar el botón de encendido (Power), se enciende la luz de fondo de la pantalla y el instrumento realiza el procedimiento de auto-comprobación. Después de la autocomprobación correcta, se muestra el menú principal. Cuando ponga en marcha el QuikRead go Instrument por primera vez abrirá un asistente de configuración (vea la sección "Asistente de puesta en marcha")

Apagado (Off)

Para apagar el equipo, presione el botón de encendido durante unos dos segundos. El instrumento le pedirá que confirme el apagado al preguntar "Desea apagar QuikRead go?". Si se elige *Sí* en la pantalla táctil, se desactivará el instrumento. En caso de que una cubeta estuviera dentro del equipo mientras se apaga, se elevará la cubeta y el equipo le pedirá que la quite.

Modo de espera

El propósito del modo de espera es ahorrar batería en el uso de la misma. El modo de espera se activará automáticamente cuando el instrumento ha estado inactivo durante más tiempo del elegido en Asistente de puesta en marcha (vea la sección "Asistente de puesta en marcha").

La función del modo de suspensión puede ser "Totalmente en espera" o "Cerrar sólo la tapa". El instrumento indica el modo de espera mediante el parpadeo de la luz del botón de encendido. Para activar el equipo, presione el botón de encendido.

Uso de la pantalla táctil

El equipo QuikRead go Instrument tiene una pantalla táctil en color. Funciona al tocar los botones virtuales con los dedos. La pantalla puede utilizarse tanto con los dedos desnudos como con guantes (vea **Imagen 9**).

La pantalla táctil no requiere mucha presión, y presionar demasiado fuerte o utilizando elementos muy duros puede dañar la pantalla. Siempre hay una retroalimentación multisensorial al tocar un botón: el botón indicará visualmente el pulsado mediante el cambio de apariencia y con un sonido audible.

Una orden se envía cuando el dedo abandona el botón pulsado. Si la pulsación ocurre fuera del área del botón, no se da orden alguna.



Imagen 9

Utilizando la pantalla táctil pulsando la pantalla utilizando suavemente un dedo.

Asistente de puesta en marcha

Cuando ponga en marcha el equipo QuikRead go Instrument por primera vez se le pedirá ejecutar un Asistente de configuración. El Asistente de instalación le pedirá seleccionar el idioma y establecer la fecha y la hora.

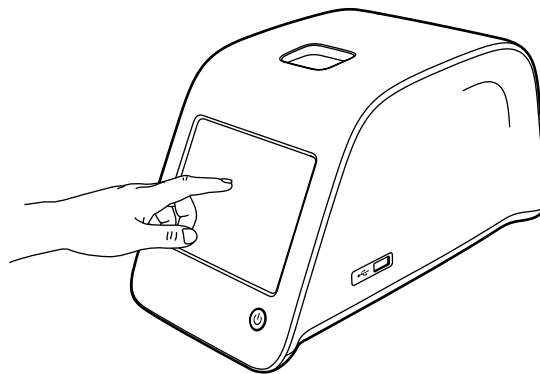
El idioma predeterminado es el inglés. Puede cambiar el idioma en el primer paso en el Asistente de configuración.

Ponga el equipo en marcha y el Asistente de configuración seleccionando *Start* (vea **imagen 10**).

Nota: También se puede iniciar el Asistente de configuración manualmente desde *Configuraciones* → *Configuración de lectura* → *Mantenimiento* → *Configuración básica*.



Imagen 10

Para iniciar al Asistente de configuración, elija *Start* en la pantalla de configuración

Idioma

Elija el idioma que desea utilizar en el equipo. Si no puede ver el idioma deseado en la lista, elija *More languages* para ver más opciones. Seleccione el idioma tocando el botón correspondiente (vea **Imagen 11**).

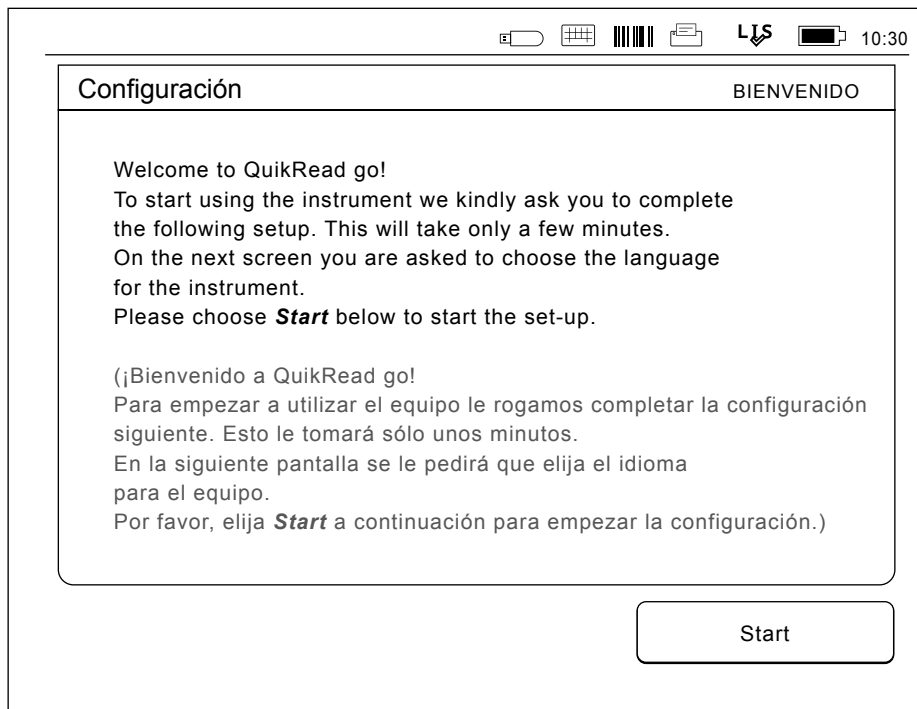
A continuación, se le pedirá que confirme su elección de idioma. Se verá la petición de confirmación en inglés y en el idioma elegido. Elija *Yes* si el idioma elegido es correcto, en caso contrario, elija *No*.

Nota: Es posible cambiar el idioma elegido en cualquier momento en *Configuración* → *Configurac. de lectura* → *Mantenimiento* → *Configuración básica*.



Imagen 11

El primer paso del Asistente de configuración es seleccionar el idioma de funcionamiento para el equipo QuikRead go Instrument.

Fecha y Hora

El segundo paso en el Asistente de configuración es ajustar la fecha y la hora (vea **Imagen 12**). Para ello, siga las instrucciones siguientes:

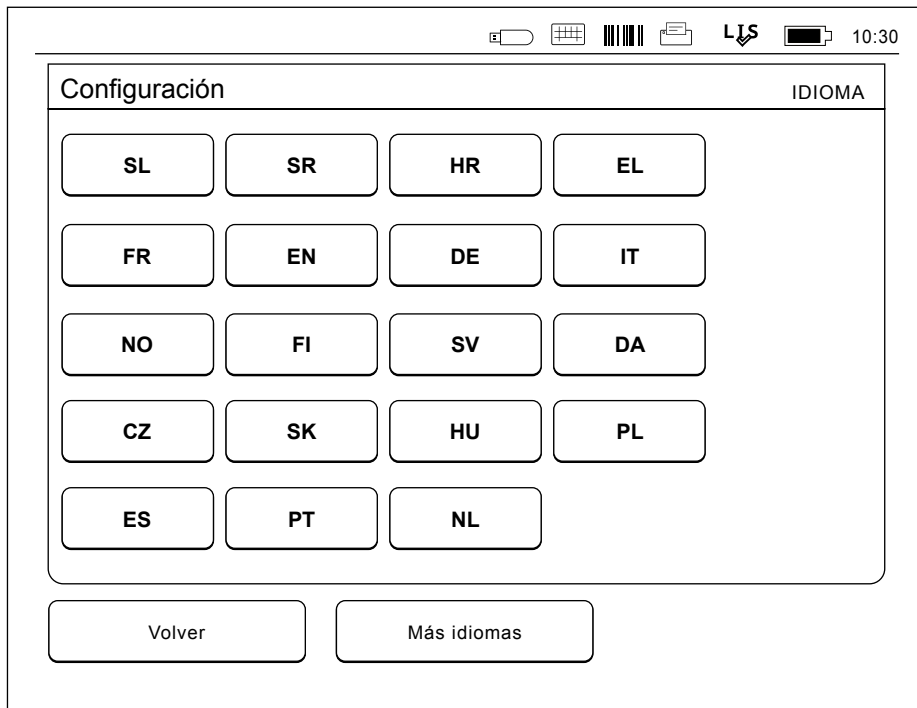
1. Elija *Editar* en la fila *Hora*.
2. Ajuste la hora con los botones flecha.
3. Elija entre un reloj de 12 horas ó 24 horas.
4. Acepte pulsando *Aceptar*.
5. Pulse *Editar* en la fila *Fecha*.
6. Ajuste la fecha con los botones flecha.
7. Seleccione el formato de fecha.
8. Acepte pulsando *Aceptar*.
9. Elija *Siguiente* para continuar.
10. Elija *Siguiente*.

Brillo de la pantalla

El tercer paso del Asistente de configuración es ajustar el brillo de la pantalla. Para ello, siga las instrucciones que aparecen a continuación:

1. Ajustar el brillo de la pantalla con los botones flecha.
2. Acepte pulsando *Siguiente*.

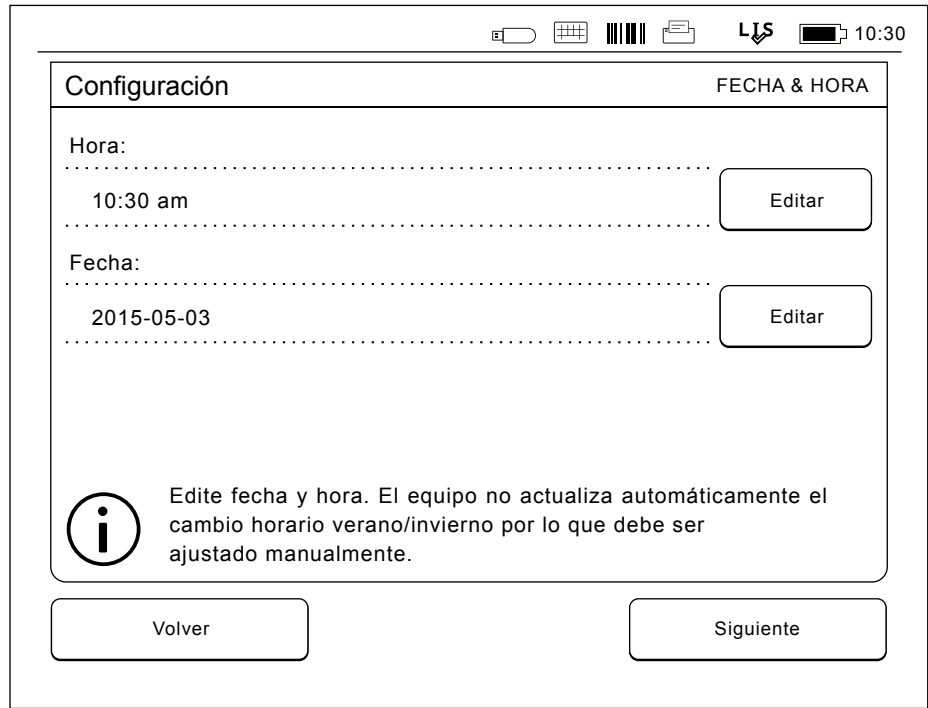

The screenshot shows a mobile device screen with a status bar at the top containing icons for signal strength, Wi-Fi, cellular service, printer, LJS logo, and battery level, along with the time 10:30. The main screen is titled 'Configuración' and 'FECHA & HORA'. It features two input fields: 'Hora' (Time) and 'Fecha' (Date). The 'Hora' field displays '10:30 am' and has an 'Editar' button to its right. The 'Fecha' field displays '2015-05-03' and also has an 'Editar' button to its right. Below these fields is an information icon (a lowercase 'i' inside a circle) followed by the text: 'Edite fecha y hora. El equipo no actualiza automáticamente el cambio horario verano/invierno por lo que debe ser ajustado manualmente.' At the bottom of the screen are two large buttons: 'Volver' (Back) on the left and 'Siguiente' (Next) on the right.

Imagen 12

El segundo paso del Asistente de configuración es ajustar la fecha y hora para el equipo.

Volumen de audio

El cuarto paso del Asistente de configuración es para ajustar el volumen de audio (vea **Imagen 13**):

1. Ajustar el volumen del tono de teclado con los botones flecha.
2. El volumen del sonido se puede probar mediante el botón *Prueba*.
3. Ajustar el volumen de los tonos de alerta con los botones flecha.
4. El volumen del sonido se puede probar mediante el botón *Prueba*.
5. Acepte pulsando *Siguiente*.



Imagen 13 El cuarto paso del Asistente de configuración espera ajustar el volumen de audio.

Ahorro de energía

Ajuste el tiempo de ahorro de energía para reducir el consumo eléctrico cuando el instrumento se esté alimentando a través de la unidad de batería (vea **Imagen 14**). Un tiempo más reducido aumenta el tiempo de funcionamiento.

1. Elija el tiempo tras el cual el QuikRead go Instrument pasará a modo de suspensión (hibernación).
2. Elija la función del modo de suspensión. En la función Totalmente en espera, QuikRead go Instrument entrará en modo de suspensión y

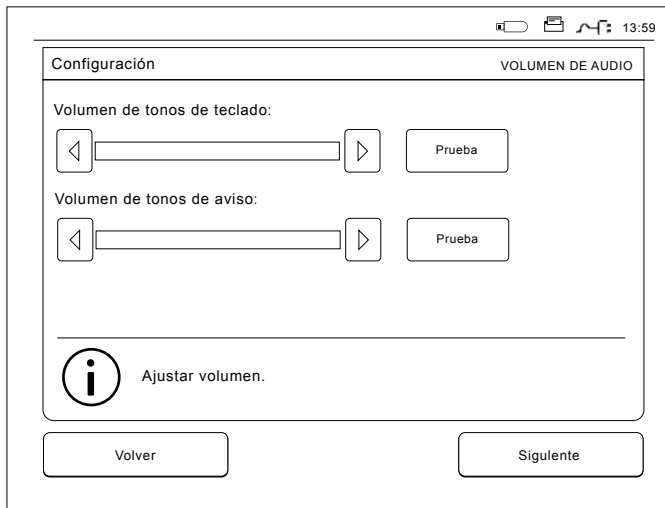
apagará la luz de fondo de la pantalla tras el tiempo especificado. En la función Cerrar sólo la tapa, solo se cerrará la tapa.

Finalizando el Asistente de configuración

Ahora se ha completado al Asistente de configuración. Puede empezar a usar el instrumento o seguir ajustando la configuración en *Configuración avanzada*, que le llevará a *Configuración de lectura*, desde donde puede ajustar valores de configuración orientados al laboratorio o a la rutina de trabajo (vea la sección "Configuración de lectura").



Imagen 14 Ahorro energético

Interfaz de usuario en general

El equipo QuikRead go Instrument se utiliza a través de una interfaz gráfica de usuario. En esta sección se explican los principios fundamentales de la interfaz de usuario.

Menú principal

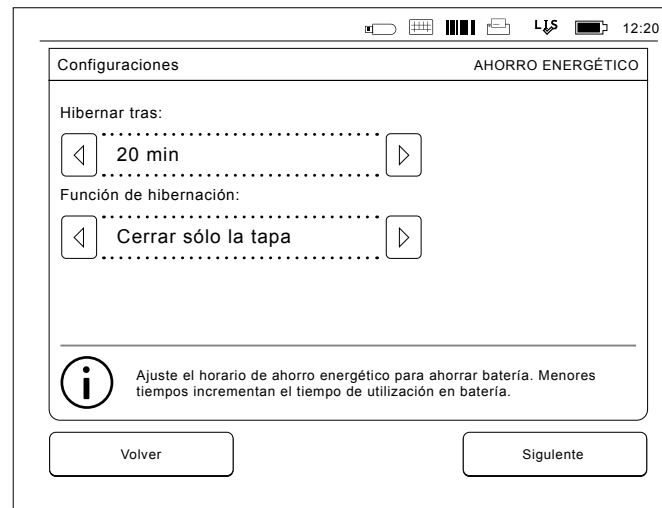
Todas las características de la interfaz de usuario pueden accederse a través del menú principal (vea **Imagen 15**).

Símbolos del área de estado

El área de estado puede contener los siguientes símbolos (vea **Imagen 16**):



Imagen 15

Estado de conexión de LIS:



LIS en línea

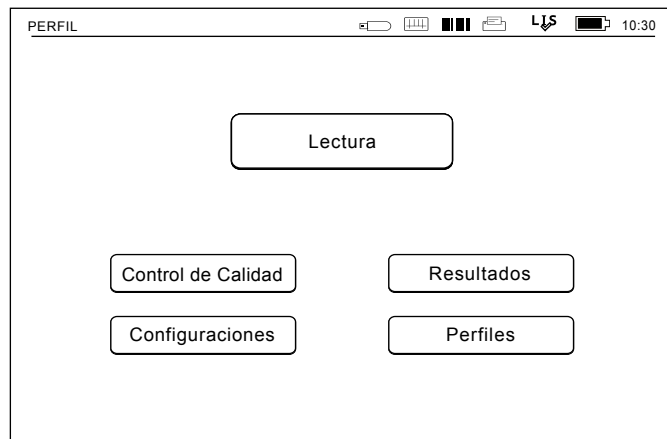

LIS fuera de línea



LIS pendiente

Estado de POCT:



Mensajes por leer



Instrumento bloqueado

Estado de la energía:



Red eléctrica en buen estado



Fallo en la red eléctrica
(símbolo rojo)



Energía de la batería en buen estado



Energía de la batería baja
(símbolo rojo)



Batería del reloj de tiempo real
baja (símbolo rojo)

Otros:



Código de barras



Impresora



Almacenamiento
USB



Teclado

Feeder

Conectado al
alimentador de
QuikRead go
Instrument

Imagen 16

Símbolos del área de estado

Plantilla

El área de la pantalla de la interfaz de usuario está dividido en cinco áreas funcionales (vea **Imágenes 17a & 17b**):

1. Área de estado
Indica el estado del equipo QuikRead go Instrument a través de símbolos.
2. Área de notificación
Indica la fase actual del proceso a través del color. El color predeterminado es gris, mientras que el verde significa que algo se está realizando actualmente, el amarillo significa que es necesaria una acción del usuario y el rojo indica un error.
3. Área de contenido
Los datos actuales están en el centro de la pantalla.
4. Área de información
En la mayoría de pantallas existe información adicional para obtener orientación.
5. Área de navegación
Botones estándar para la navegación pueden encontrarse en la parte inferior de la pantalla.



Imagen 17a Pantalla Resultado



Imagen 17b Pantalla Info de Resultado

Estructura de la interfaz de usuario

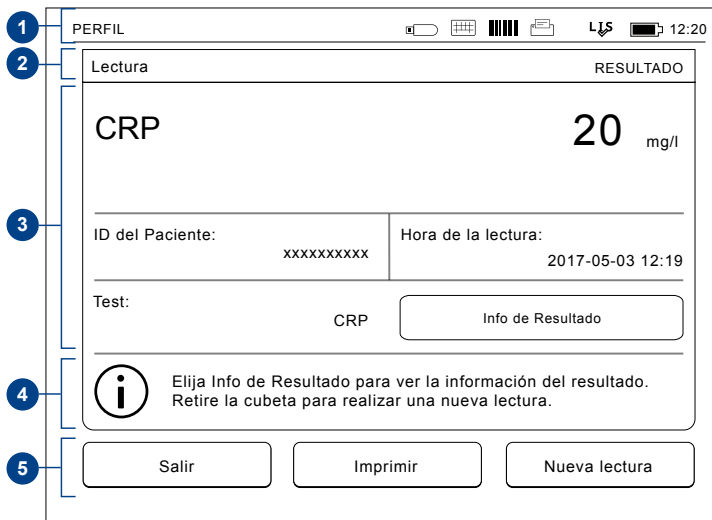
La estructura varía en función de si se ha habilitado el Inicio de sesión de seguridad en *Configuración* → *Configuración de lectura* → *Mantenimiento* → *Configuración de administración* → *Configuración de seguridad*. (vea **Imágenes 18a y 18b**): Su funcionalidad se describe en el siguiente capítulo.

Estructura de la interfaz de usuario sin la función Inicio de sesión de seguridad:

1. Lectura
2. Control de calidad
3. Resultados
4. Perfiles
5. Configuración

Estructura de la interfaz de usuario con Inicio de sesión de seguridad habilitado:

1. Lectura
2. Control de calidad
3. Resultados
4. Configuración
5. Cierre de sesión



Imagen 18a Estructura de la interfaz de usuario sin la función Inicio de sesión de seguridad.

Imagen 18b Estructura de la interfaz de usuario con el Inicio de sesión de seguridad habilitado.

3 USO

El uso del equipo QuikRead go Instrument puede dividirse en 3 operaciones principales:

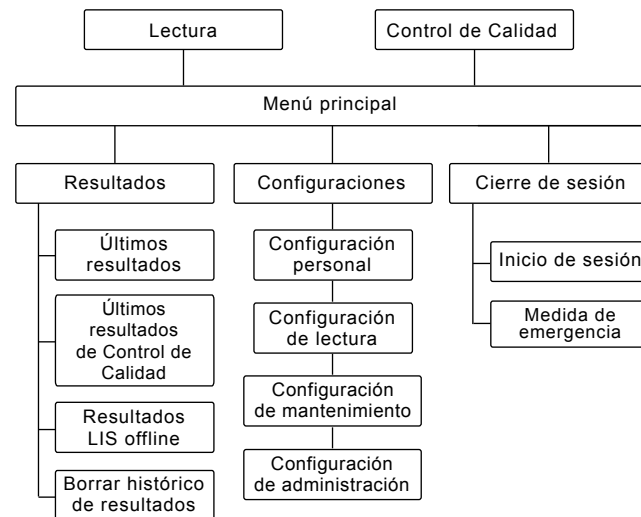
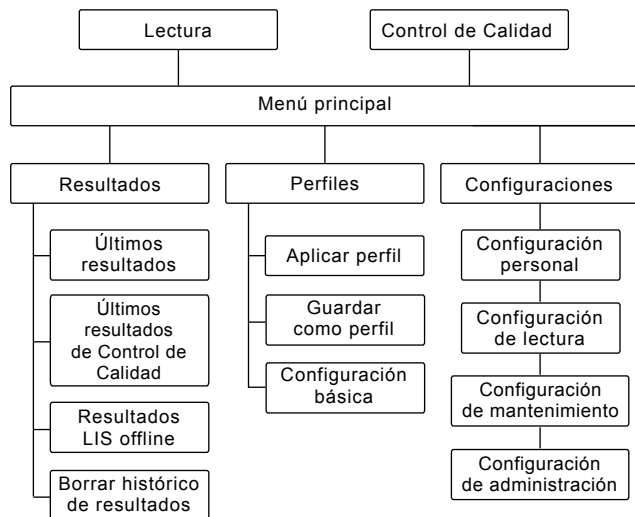
- Realización de un test
- Ver resultados
- Cambiar la configurador del equipo

Realización de un test

El equipo puede configurarse en diferentes modos de lectura, según sea necesario. El modo básico de lectura utiliza el protocolo de lectura más simple y se establece como predeterminado en un equipo nuevo si la configuración no ha sido modificada cuando se ha puesto en marcha el equipo (vea **Imagen 19**).

Solo pueden utilizarse los kits de reactivos para QuikRead go Instrument. Lea que las instrucciones de utilización del correspondiente kit de reactivo QuikRead go antes de su utilización. Las instrucciones proporcionan información más detallada sobre la realización de los tests y el manejo de las muestras.



Imagen 19

Inicie una lectura básica eligiendo *Lectura* en el menú principal.

Realización de un test en modo de lectura básico

En el modo de medición básico el equipo QuikRead go Instrument realiza una lectura del test y muestra el resultado en la pantalla con los datos del lote de reactivo.

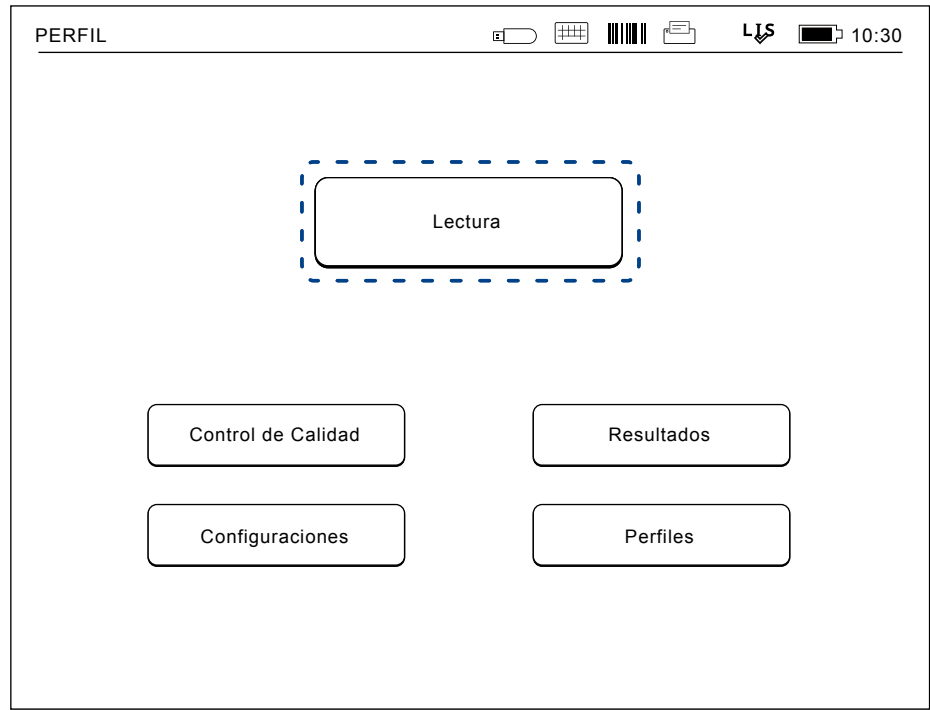
Para realizar una lectura, haga lo siguiente:

1. Elija *Lectura* en el menu principal y siga las instrucciones de la pantalla (vea **Imagen 19**).
2. Coloque una cubeta en el pocillo de lectura en la posición correcta. El código de barras de la cubeta debe estar cara a usted (vea **Imagen 20**).

Nota: No coloque un dedo o cualquier otro objeto en el pocillo de lectura.

3. Se cierra la tapa y el instrumento comienza la lectura.
4. Una vez finalizada la prueba, el resultado se muestra en la pantalla y la cubeta se eleva para ser retirada. Elija la *Información del resultado* para ver información adicional de la prueba (vea **Imagen 17b**).
5. Retire la cubeta. El resultado desaparece de la pantalla. Pueden mostrarse nuevamente eligiendo *Ver resultado anterior*.
6. Si desea realizar otra lectura, inserte una nueva cubeta en el pocillo de lectura. Eligiendo *Cancelar* volverá al menu principal.

Modo de control de calidad

QuikRead go Instrument tiene un archivo de historial de resultados separado para las muestras de control de calidad. Las muestras de control de calidad se miden como muestras normales, pero los resultados se almacenan en un archivo separado de resultados. Para iniciar una lectura de control de calidad, elija *Control de Calidad* en el menú principal y siga las instrucciones de la pantalla.



Imagen 20

Coloque una cubeta en el pocillo de lectura con el código de barras de cara a usted.

Otros modos de lectura

El instrumento puede utilizarse en diferentes modos de lectura además del modo de lectura básico. Los protocolos opcionales incluyen el uso de una identificación (ID) del paciente, ID del analista, impresión de los resultados o envío de los resultados a un LIS (Sistema de Información de Laboratorio). El protocolo de medición está definido en el menú de *Configuración*, donde estas características pueden ser activadas o deshabilitadas. Si se ha habilitado Inicio de sesión de seguridad, este reemplaza ID del analista.

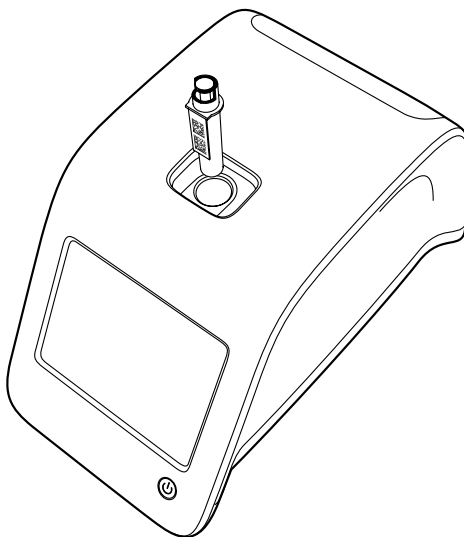
La ID del analista y del paciente puede introducirse a través de un lector de código de barras o escrito con el teclado virtual del equipo o con un teclado externo. El usuario introduce la ID del analista y del paciente antes de la lectura. Opcionalmente, puede deshabilitarse la ID de uno o de ambos en configuraciones. También se puede configurar la ID del analista para proponer el último valor de introducido. El usuario puede cambiar la ID de analista antes de una lectura sobrescribiendo el último identificador con uno nuevo. Los resultados de lectura pueden ser enviados a una impresora o a un LIS activando la impresora y/o transferencia a LIS.

Resultados

Los resultados se guardan en el archivo *Resultados*, donde pueden ser vistos, impresos o transferidos a un almacenamiento USB. El archivo *Resultados* consta de los siguientes elementos de submenú: Últimos resultados, Últimos resultados de control

de calidad, Resultados fuera de línea de LIS y Eliminar historial de resultados.

Resultados sin conexión a LIS son resultados almacenados en la memoria de un equipo QuikRead go Instrument que normalmente está conectado a un LIS pero ha estado temporalmente en modo sin conexión a LIS, por ejemplo, durante una visita a domicilio o externa.

Ver resultados

Para ver los resultados elija *Resultados* en el menú principal. Puede seleccionar *Últimos resultados* o *Últimos QC resultados* o *Resultados sin LIS*. Los resultados pueden desplazarse arriba y abajo con los botones de la derecha. Los resultados se pueden ordenar por *Hora*, *Prue-*

ba o *ID del Paciente* seleccionando los botones correspondientes. Tocar una línea de resultado da información detallada de una sola lectura.

Borrar historial de resultados

Eligiendo *Borrar historial de resultados* elimina de forma permanente todos los resultados del archivo de historial. El equipo pedirá confirmación antes del borrado.

Imprimir resultados

Para imprimir los resultados, seleccione *Últimos resultados*. Es posible imprimir un solo resultado tocando una sola línea de resultados. También es posible imprimir los resultados clasificados por *Hora*, *Prueba* o *ID del Paciente*. Toque el criterio

de ordenación deseado y, a continuación, toque el botón *Imprimir*. Seleccione los resultados que desee imprimir mediante los botones  (vea *Imagen 21*). Seleccione *Aceptar* para iniciar la impresión.

Transferir resultados a memoria USB

Los resultados pueden transferirse a una memoria USB. Conectar una memoria USB a un puerto USB. Elija *Transferir a USB*, seleccione los resultados a transferir y pulse *Aceptar* (vea la sección "Imprimir resultados"). No desconecte la memoria USB hasta que haya finalizado la transferencia. Tras la finalización de la transferencia se mostrará un mensaje de "Transferencia completada. Ahora se puede retirar con seguridad la memoria USB".

Enviar resultados sin conexión a LIS/HIS

Pueden ver todos los resultados que no ha enviado a LIS eligiendo *Resultados sin conexión LIS*. Eligiendo *Enviar a LIS* enviamos los resultados al sistema LIS, y después de una transferencia con éxito los resultados se eliminan de la memoria sin conexión LIS. Eligiendo *Borrar resultados sin conexión LIS* elimina los resultados sin enviarlos al LIS.

El equipo QuikRead go Instrument comprueba la conexión LIS automáticamente durante el arranque, al entrar en el menú principal y después de cada lectura. Si hay una conexión disponible y hay datos en el historial de resultados fuera de línea del LIS, con la conexión LIS01-A2 el instrumento propone automáticamente enviar los resultados fuera de línea al LIS.



Imagen 21
Imprimir resultados

Con la conexión POCT1-A2, los resultados del LIS fuera de línea se envían automáticamente al LIS.

Configuraciones

Los parámetros del QuikRead go Instrument pueden configurarse a través de la pantalla táctil. La configuración se divide en 4 categorías principales.

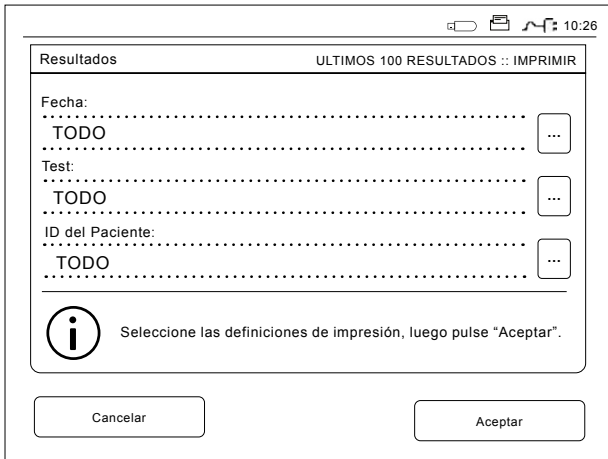
- Configuración personal
- Configuración de lectura
- Configuración de mantenimiento
- Configuración de administración

Guardando las modificaciones en la configuración personal y configuración de lectura se archivan como perfiles y puede utilizarse más adelante mediante la aplicación de un perfil después de la puesta en marcha. De lo contrario, los cambios solo surtirán efecto hasta que se apague el instrumento.

Cambiar la configuración de fábrica se realiza con el Asistente de configuración. Cuando inicia por primera vez, el equipo utiliza los ajustes de fábrica. Si se ha habilitado Inicio de sesión de seguridad, habrá funciones de usuario diferentes con derechos de usuario diferentes en uso; consulte la tabla de funciones y derechos de usuario de la página 35.

Configuración personal

En la configuración personal, el analista puede ajustar o elegir su configuración de usuario (vea **Imagen 22**). Estos ajustes pueden seleccionarse para uso temporal hasta el cierre del equipo. Para su uso posterior estos ajustes deben guardarse en un perfil. Para uso conti-

nuo, la configuración debe configurarse con el Asistente de configuración: *Configuraciones* → *Configuración de lectura* → *Mantenimiento* → *Configuración básica*.

Idioma

Se ha seleccionado el idioma con el Asistente de configuración. Aquí es posible cambiar el idioma eligiendo *Idioma* y seleccionando el idioma deseado. Acepte con *Sí* o rechace con *No*.

Pantalla

Se puede ajustar el brillo de la pantalla seleccionando *Pantalla*. Para aumentar o disminuir el brillo del pantalla de use los botones flecha. Acepte con *Aceptar* o rechace con *Cancelar*.

Volumen

Se puede ajustar el volumen del sonido seleccio-

nando *Volumen*. Para ajustar el volumen del tono de teclado y el volumen del tono de alerta, tocar los botones flecha. Acepte con *Aceptar* o rechace con *Cancelar*.

Ahorro de energía

El tiempo tras el cual el equipo QuikRead go Instrument cierra la tapa (sin entrar en el modo de suspensión) puede ajustarse desde *Ahorro de energía* → *Cerrar sólo la tapa*. Ajuste el valor del retraso mediante los botones de flecha.

El instrumento cerrará la tapa sin entrar en el modo de suspensión (esto es, sin activar la función de hibernación) si no se ha usado durante el tiempo especificado. Este modo no interrumpe ninguna conexión al LIS/HIS.

El tiempo tras el cual el equipo QuikRead go Instrument accede al modo de suspensión puede



Imagen 22

Menú de configuración personal

ajustarse desde *Ahorro de energía* → *Totalmente en espera*. Ajuste el valor del retraso mediante los botones de flecha. El instrumento pasará del modo de inactividad al modo de suspensión si no se ha usado durante el tiempo indicado. Al pasar al modo de suspensión, se cierran las conexiones activas a LIS/HIS. Acepte la configuración mediante *Aceptar* o recházela mediante *Cancelar*.

Guardar cambios en configuración personal

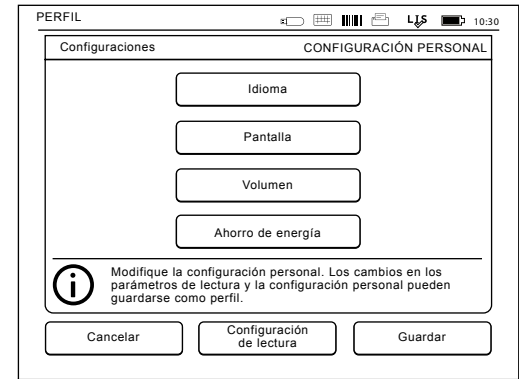
Tras realizar todos los ajustes de configuración personal, elija *Guardar*.

Guardar la configuración de perfiles para su uso posterior

En el menú principal elija *Perfiles*. Elija *Guardar como perfil*, seleccione un perfil de vacío y dele un nombre, o seleccione un perfil que le gustaría modificar, dele al perfil de un nuevo nombre, si es necesario y acepte con *Aceptar*.

Configuración de lectura

En la configuración de *Configuración de lectura*, el analista puede ajustar o elegir la configuración habitual del laboratorio/trabajo, como ID de analista y paciente, impresión, transferencia al LIS y algunos parámetros específicos de los tests (vea **Imagen 23**). Estos ajustes pueden seleccionarse para utilizarlos posteriormente seleccionando *Guardar* tras realizar los cambios.

Para su uso posterior, la configuración es necesario guardarla en un perfil. Para un uso continuo, es necesario realizar la configuración con el Asistente

de configuración: *Configuración* → *Configuración de lectura* → *Mantenimiento* → *Configuración básica*.

ID del analista

Es una identificación del usuario.

- *ID Analista OFF*: El equipo no solicita una ID del analista.
- *ID Analista ON*: Una ID del Analista tiene que introducirse antes de cada lectura de muestra, y la ID se adjunta al resultado del test.
- *ID Analista ON + Propuesta previa*: El equipo sugiere una ID del Analista anterior para ser utilizada, pero también puede ser cambiada.

ID del paciente

Es una identificación de la muestra del paciente.

- *ID Paciente OFF*: El equipo no solicita una ID del Paciente.
- *ID Paciente ON*: Una ID de Paciente ha de in-

troducirse antes de cada lectura, y la ID se adjunta al resultado del test.

Parámetros del Test

Se pueden cambiar algunos parámetros específicos de la prueba. Los cambios requieren dar la contraseña ADMIN, que es QRGOSSET. Seleccione  / *Parámetros del Test* y el *Test* correspondiente. Se mostrará una lista de parámetros para configurar.

Comprobación de control de calidad

Esta configuración sirve para realizar controles de calidad. Puede utilizar lotes de control de calidad para automatizar la comprobación de QC. Ingrese y edite la información de lotes de control de calidad aquí. Si POCT1-A2 está en uso, la información de un nuevo lote que se enviará a LIS / HIS se puede ingresar aquí, pero no se puede editar manualmente.



Imagen 23

Menú de parámetros de lectura

tados al Sistema de Información de Laboratorio (LIS).

- *LIS transfer ON*: Después de imprimir, si se ha activado, el equipo pregunta: “¿Enviar el resultado al LIS?” para aceptar el envío, elija *Aceptar*. Para rechazar elija *Rechazar*. En la tarjeta de resultados, seleccione *Comentario* para añadir un comentario al resultado antes de transferirlo.
- “*LIS transfer ON + Automático*”: El instrumento envía el resultado de la lectura automáticamente al LIS.

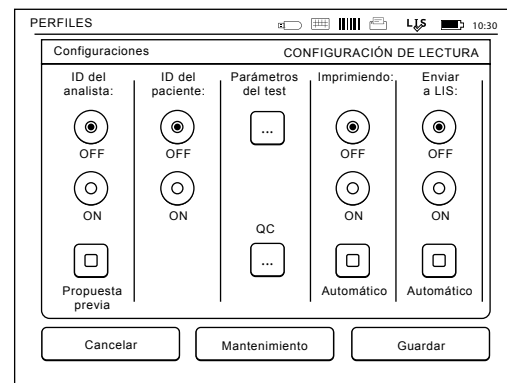
Póngase en contacto con su proveedor para conocer más detalles sobre la conexión LIS.

Guardar Configuración de lectura y la Configuración personal en perfiles para usos futuros

Es posible guardar la configuración anterior en *Perfiles* si lo desea (consulte la información adicional en la sección "Perfiles"): En la pantalla de menú principal elija *Perfiles*. Elija *Guardar como perfil*, seleccione un perfil de vacío y un nombre o seleccione un perfil que le gustaría modificar, dar al perfil un nuevo nombre, si es necesario, y haga clic en *Aceptar*.

Configuración de mantenimiento

La configuración específica del equipo puede configurarse en el Menú de Mantenimiento *Configuración* → *Configuración de lectura* → *Mantenimiento*.

Configuración básica

Si desea realizar cambios permanentes en la configuración, hágalos mediante *Configuración básica*. La configuración básica contiene los mismos parámetros que el asistente de configuración.

Fecha & Hora

Fecha & hora puede ser modificados seleccionando *Fecha & Hora*. Para ello, siga las instrucciones que aparecen a continuación:

1. Elija *Editar* en la fila *Hora*.
2. Ajuste la hora con los botones flecha.
3. Elija entre un reloj de 12 y 24 horas.
4. Acepte con *Aceptar*.
5. Elija *Editar* en la fila *Fecha*.
6. Ajuste la fecha con los botones *flecha*.
7. Seleccione el formato de fecha.
8. Acepte con *Aceptar* y confirme con *Aceptar* en la próxima pantalla.
9. Elija *Aceptar* para continuar con la configuración.

Registro de errores

Los códigos de error del equipo se almacenan en la memoria. Se puede desplazar por los Códigos de Error mediante las flechas arriba y *abajo* de la derecha o se pueden ordenar eligiendo *Fecha* o *Código de Error*.

Los códigos de error pueden ser transferidos a una memoria USB.

1. Elija *Transferir a USB*.
2. Conectar una memoria USB a un puerto USB.

Espere hasta que la pantalla muestre: “Transferencia completada. Puede retirar de forma segura la memoria USB”.

3. Elija *Aceptar* y retire la memoria USB.
4. Elija *Volver* para volver al Menú de Mantenimiento.

El botón *Borrar registro de errores* elimina todos los códigos de error de la memoria. Antes de eliminar se muestra un texto de confirmación.

1. Acepte con *Si* o cancele con *No*.
2. Elija *Aceptar* en la pantalla Registro de errores borrados.
3. Elija *Volver* y *Cancelar* y vuelva al menú principal.

Autodiagnóstico

El equipo realiza comprobaciones operacionales para garantizar el funcionamiento correcto. Realice un autodiagnóstico seleccionando *Aceptar*. Volver a mantenimiento eligiendo *Aceptar*.

Actualización de software

El software QuikRead go Instrument controla las operaciones del instrumento. Si se desea, el software puede ser actualizado a la última versión disponible. El nuevo software estará disponible en la página web softwareupdate.quikread.com o bien puede solicitarlo para recibirlo en un dispositivo de almacenamiento USB. Seleccione *Configuración* → *Configuración de lectura* → *Mantenimiento* → *Actualización de software*.

Nota: Si el instrumento tiene una unidad de control,

retírela antes de comenzar a actualizar. El nuevo software se entregará en una unidad de memoria externa USB. Conectar la unidad de memoria externa a un puerto USB libre. Los números correspondientes a la versión de software actual y la nueva, aparecerán en pantalla. Confirmar que se desea realizar la actualización eligiendo *SÍ*. Cuando se complete la actualización de software, aparecerá el siguiente mensaje: "*Ahora se puede retirar de manera segura la unidad de memoria externa USB. Después de reiniciar, continuará la actualización y la pantalla quedará en blanco durante unos 30 segundos. No apague hasta que la actualización se complete. Pulse ACEPTAR para reiniciar*". Pulse la tecla *OK*. A continuación, se mostrará el siguiente mensaje: "*Debe reiniciar el instrumento para completar la actualización del software*." Pulse *REINICIAR*. El equipo QuikRead go Instrument se reiniciará y volverá al Menú Principal. Ahora se puede quitar de manera segura la unidad de memoria externa USB.

Calibración de la pantalla táctil

La pantalla táctil puede calibrarse para optimizar la funcionalidad de botones. Inicie la calibración eligiendo *Calibración de la pantalla táctil*. Calibre la pantalla táctil tocando cada uno de los círculos negros por turno. Después de "Se ha calibrado la pantalla táctil" elija *Aceptar*.

Información sobre el producto

En la pantalla *Sobre* se muestra información deta-

llada específica del instrumento:

- Número de serie del instrumento
- Número de la versión de software
- Información sobre la conexión a LIS

Registros de mantenimiento

Los registros del instrumento y los registros de seguridad se pueden transferir a un almacenamiento USB. Para el log de seguridad, configure la LIS a ON (*Configuración de Administrador* → *LIS*), reinicie el instrumento y utilice normalmente.

Los registros de seguridad también se pueden eliminar. La transferencia a un almacenamiento USB no vacía los archivos de registro.

Configuración de administración

La configuración administrativa (*Configuración* → *Configuración de lectura* → *Mantenimiento* → *Configuración de administración*) permite al personal de administración ajustar los valores de configuración específicos del instrumento relativos a la conexión a LIS, el valor de GMT, la configuración de seguridad y la configuración del alimentador de QuikRead go Instrument. Desde aquí también se puede comenzar un Reinicio de fábrica.

Para cambiar la configuración de administración, se necesita la siguiente contraseña: QRG0SET. Esta contraseña se usa como paso de confirmación para garantizar que el usuario no acceda a esta página involuntariamente.

GMT

GMT es una hora universal respecto a la que se establece el reloj del equipo. GMT no es visible para el usuario, pero es un reloj interno para el equipo. Para configurar el GMT ajuste fecha y hora con los botones de flecha.

Reloj interno

- Fecha y hora se han ajustado respecto al GMT en fábrica.
- Fecha y hora se almacenan en la memoria una vez al día al arrancar.
- Si la batería del reloj se agota, el reloj se detiene. Cuando la batería ha sido sustituida, el reloj continúa desde la última hora guardada. La hora se ajusta en la configuración de administración y requiere una contraseña. La nueva hora introducida no puede ser anterior de la última hora guardada. Introducir un hora anterior producirá un mensaje de error.

Hora local

- Ajustar la hora de acuerdo con la hora local (*Configuración* → *Configuración de lectura* → *Mantenimiento: Fecha & hora*). La hora local se guarda en la memoria como una variación respecto al GMT.
- Al cambiar la batería del reloj, ajustar la fecha y la hora. La fecha no se puede ajustar a más de 24 horas antes de la última GMT guardada. Dando un tiempo anterior mostrará un mensaje de error "Error de configuración de fecha. La fecha está retrasada".

Configuraciones de seguridad

Si la *Configuración de seguridad* está en modo ON, el usuario siempre debe iniciar sesión en el equipo QuikRead go Instrument con un ID del Analista y una contraseña antes de empezar a utilizar el instrumento. Solo las mediciones de emergencia se pueden medir con una única identificación de operador, sin contraseña. Todos los usuarios tienen un rol y necesitan una cuenta de usuario con ID de operador, nombre completo y contraseña. Los roles de usuario son

Administración:

- solo uno por instrumento, la identificación del operador es ADMIN. La identificación no es modificable.

Supervisor:

- Tiene acceso a todos, excepto para realizar un restablecimiento de fábrica y eliminar registros de seguridad.

Usuario normal:

- puede establecer configuraciones específicas del usuario.
- puede ver los resultados fuera de línea de control de calidad y LIS y, opcionalmente, resultados antiguos del paciente.
- puede agregar nuevos lotes de control de calidad localmente al hacer una medición de control de calidad. La comprobación de control de calidad debe estar activada.
- puede ver el registro de errores y transferir el registro a un dispositivo de almacenamiento USB.
- características no accesibles están atenuadas.

Ver tabla en p. 35 de roles y derechos de usuario.

Para utilizar la configuración de seguridad, vaya a *Configuración* → *Configuración de lectura* → *Mantenimiento* → *Configuración de administrador* → *Configuración de seguridad* (vea **Imagen 25**).

- Seleccione *Inicio de sesión de seguridad activado*.
- Definir acceso a resultados antiguos
- La contraseña de administrador se puede cambiar en *Administrar cuenta de administrador*. La contraseña de administrador predeterminada es QRGOSSET.
- Configurar cuentas de usuario y supervisor en *Cuentas de usuario*.

- Ajuste el tiempo después de que un usuario se desconecte. Esto es diferente a la configuración de hibernación en *Ahorro de energía*. Si la opción de espera completa en Ahorro de energía está en uso, el usuario cerrará sesión cuando QuikRead go Instrument ingrese al modo de suspensión. El usuario también puede cerrar sesión manualmente.

En caso de una contraseña de administrador perdida u olvidada, solicite una contraseña temporal en **softwareupdate.quikread.com**. Necesitará un número de serie del instrumento para continuar. La contraseña temporal es válida durante una semana y solo se puede usar una vez para restablecer el instrumento a la configuración de fábrica.

Imagen 25

Configuración de seguridad

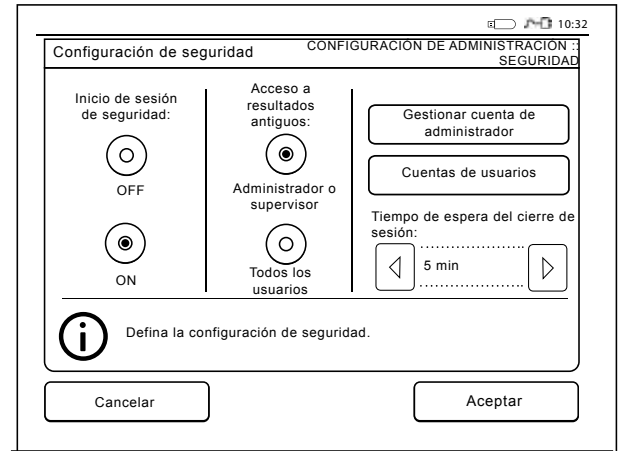

Configuración de LIS

La configuración de LIS para la transferencia de datos puede ajustarse en la opción de configuración de LIS. Los datos se transfieren a través de una conexión serie o LAN. Se necesita una configuración TCP/IP para hacer funcionar una conexión LAN. Póngase en contacto con su proveedor para conocer más detalles sobre la conexión LIS.

Características de LIS

Seleccionar el modo ON u OFF de las siguientes características:

- *Registro LIS.* Al seleccionar ON, se registrará el tráfico LIS.
- *Identificar resultado del QC.* Al seleccionar ON, los resultados del QC contarán con una identificación especial en la comunicación LIS.
- *Retraso de LIS.* Al seleccionar ON, se producirá un pequeño retraso entre los resultados consecutivos enviados a LIS. Un retraso puede ser útil para resolver problemas de congestión con conexiones antiguas de tipo serie.
- *ID adicional.* Al seleccionar ON, se puede añadir una tercera ID de la muestra además de la ID del paciente y la ID del analista, p.ej., la fecha de nacimiento del paciente o la ID del médico.

También se puede utilizar la ID adicional con instrumentos QuikRead go no conectados a LIS.

Características de POCT1-A2

Seleccionar el modo ON u OFF de las características siguientes.

- *Inicio de sesión del operador.* Al seleccionar ON, todos los usuarios deberán iniciar sesión siempre antes de utilizar QuikRead go Instrument. El servidor de POCT1-A2 debe proporcionar los datos del usuario.
- *Validación de la ID del paciente.* Al seleccionar ON, la ID del paciente se cotejará con una lista de pacientes descargada antes de enviar los resultados a LIS.
- *Muestra de los datos del paciente.* Al seleccionar ON, se mostrarán los datos del paciente antes de que se inicie la lectura.
- *Se muestra el botón de emergencia.* Cuando se desactiva, la medición de emergencia se deshabilita en la pantalla de inicio de sesión. También se puede realizar una medida de emergencia con instrumentos QuikRead go no conectados a LIS.

Configuración de TCP/IP

Seleccionar el tipo de conexión LIS utilizada. Es necesario pedir la configuración correcta a un administrador responsable del sistema LIS.

Configuración de WLAN

Seleccionar el tipo de conexión WLAN utilizada con las opciones *Escanear* o *Manual*. Utilice solo un adaptador suministrado por Aidian. Puede insertar el adaptador en cualquier puerto USB libre.

Nota: utilice solo la política de seguridad más segura disponible.

Codificación de caracteres

Seleccionar el tipo de codificación de caracteres para el protocolo LIS01-A2.

Reinicio de fábrica

Es posible restablecer los ajustes de fábrica de la interfaz de usuario. El reinicio de fábrica elimina todos los perfiles y resultados, y vacía el registro de errores. En instrumentos en los que se ha habilitado Inicio de sesión de seguridad, el reinicio de fábrica elimina también los registros de seguridad. Tras un reinicio de fábrica, habrá que crear de nuevo todas las cuentas de usuario.

Configuración del fabricante

Esta sección es sólo para uso del fabricante.

Perfiles

Las configuraciones creadas por el usuario pueden guardarse como perfiles para su uso posterior. Cuatro perfiles de usuario diferentes pueden ser guardados en la memoria del equipo. Si se ha habilitado Inicio de sesión de seguridad, los perfiles no están en uso.

Crear un perfil

Cuando el equipo ha sido configurado para trabajar de una manera determinada, la configuración puede guardarse como un perfil:

1. Elija *Guardar como perfil*.
2. Seleccione un perfil (vacío).
3. Dele al perfil un nombre.
4. Elija *Aceptar*.

Aplicar un perfil

Elija *Aplicar un perfil*. Seleccione el perfil deseado.

Configuración básica

Elegir *Configuración básica* para reestablecer el aparato para trabajar conforme a los ajustes básicos establecidos por el Asistente de configuración.

4 MANTENIMIENTO

El equipo QuikRead go Instrument ha sido diseñado para una utilización sencilla sin necesidad de mantenimiento regular. Para cualquier requerimiento de reparación, póngase en contacto con su proveedor local.

Calibración del equipo

El equipo viene calibrado de fábrica. El adecuado funcionamiento del equipo se comprueba por un procedimiento de autochequeo durante cada lectura. En caso de fallo, se muestra un mensaje de error.

Los datos de la curva de calibración, o cut-off del test, para cada prueba están codificados en la etiqueta de la cubeta. Esta información se transfiere automáticamente al equipo durante cada lectura.

Limpieza del equipo

Limpiar periódicamente el exterior del equipo con un paño que no suelte pelusa, ligeramente humedecido con agua. Preste especial atención a la limpieza de la pantalla. Tenga cuidado de que ningún líquido se cuele por los bordes de la pantalla, el pocillo de lectura o los conectores. Si es necesario, puede utilizarse un detergente suave. No utilice disolventes orgánicos o sustancias corrosivas. Los vertidos de material potencialmente infeccioso se deben limpiar inmediatamente con papel absorbente y las zonas contaminadas se deben frotar con etanol al 70 %, Desicton (Kiilto), hipoclorito de sodio al 0,5 % o una toallita germicida desechable Super Sani-Cloth®. Por seguridad, utilice guantes resistentes a químicos y siga las instrucciones de la hoja de seguridad. Los materiales utilizados para limpiar las salpicaduras, incluidos los guantes, deben ser eliminados como residuos biopeligrosos.

Actualización de software

El software nuevo puede cargarse en el instrumento con un almacenamiento USB (vea **la página 25**). Pregunte a su proveedor local para obtener más información.

Sustitución de la pila del reloj

El equipo tiene una pila botón que alimenta el reloj interno. Si la carga de la pila del reloj está vacía, se muestra una advertencia. La batería del reloj se puede reemplazar con un mismo tipo de pila (tipo

CR 2032 3V).

1. Apague el equipo (si está en marcha).
2. Desenchufe el cable de alimentación.
3. Coloque el equipo sobre un lado, en la mesa.
4. Abra la tapa de la unidad de batería.
5. Si contiene una unidad de batería, desenchúfela del conector y extráigala.
6. Saque la pila del reloj del soporte de la pila.
7. Coloque una nueva batería (tipo CR2032 3V) en el receptáculo de la batería con el símbolo positivo mirando hacia usted.
8. Si se utiliza una unidad de batería, enchufe la unidad de batería al conector y coloque la unidad de batería en su lugar y asegúrese que se coloca correctamente. Cierre la tapa de la unidad de batería.
9. Gire el instrumento para volver a la posición de pie y enchufe el cable de alimentación.
10. Ponga en marcha el equipo presionando el botón de encendido (On-Off).
11. Ajuste la Fecha y Hora (*Configuraciones* → *Configuración personal* → *Configuración de lectura* → *Mantenimiento* → *Fecha y Hora*).

5 SOLUCION DE PROBLEMAS

El equipo QuikRead go Instrument muestra mensajes de error y guía al usuario en caso de que detecte errores. Siga las instrucciones que se muestran y vea la tabla de solución de problemas en este manual y en las instrucciones de uso del kit QuikRead go.

Póngase en contacto con su proveedor local en caso de necesitar apoyo o precisar de alguna reparación.

Mensaje de error / Guía de solución de problemas	Posible causa	Acción correctora
El mensaje de error "Por favor reinicie QuikRead go" aparecerá en pantalla.	Mal funcionamiento temporal del equipo.	Vuelva a poner en marcha el equipo. Si este mensaje de error se muestra con frecuencia, contacte con su proveedor.
El mensaje de error "Por favor contacte con su proveedor" aparecerá en pantalla.	Mal funcionamiento permanente del equipo.	Contacte con su proveedor.
Se muestra el mensaje "Nivel de batería bajo. Por favor, conecte el cable de alimentación para seguir funcionando"	La carga de la unidad de batería es baja.	Conecte el cable de alimentación eléctrica al conector de alimentación del QuikRead go Instrument.
Se muestra en pantalla el mensaje de error: "Posición de cubeta incorrecta. Retire la cubeta."	Quedan restos de la lámina de sellado de la cubeta en el cuello de la cubeta.	Retire la cubeta cuando el equipo la haya levantado. Asegúrese de eliminar todos los restos remanentes antes de leer de nuevo.
	El equipo tiene un fallo mecánico.	Compruebe el elemento anterior. Si no es aplicable, ponga en marcha de nuevo el equipo. Si el problema persiste, póngase en contacto con su proveedor.

Mensaje de error / Guía de solución de problemas	Posible causa	Acción correctora
"Lectura prohibida."	Falta el tapón de reactivo o la cubeta está usada.	Compruebe que la cubeta tiene tapón de reactivo y la parte interior de color del tapón no está presionado.
	Fallo en la lectura de datos desde el código de barras.	Inténtelo de nuevo. Si el problema persiste, cancele el test.
	Lote caducado.	Deseche el lote caducado. Utilice uno nuevo.
	Temperatura de la cubeta demasiado baja.	Deje que la cubeta alcance la temperatura ambiente. Analice la misma cubeta de nuevo.
	Temperatura de la cubeta demasiado alta.	Deje que la cubeta enfriarse hasta la temperatura ambiente. Analice la misma cubeta de nuevo.
"Test cancelado."	Blanco demasiado alto.	Analice la misma cubeta de nuevo. El proceso de blanco no se ha completado o la muestra puede contener sustancias que interfieran. En este último caso, no se puede completar el test.
	Blanco inestable.	
	Error en la adición de reactivo.	Realice un nuevo test. Ha habido algún problema en la adición de reactivo. Asegúrese de que el tapón ha cerrado correctamente.
	Fallo del equipo.	Realice un nuevo test. Si este mensaje aparece a menudo, póngase en contacto con su proveedor local.
El QuikRead go Instrument no se pone en marcha.	La unidad de alimentación no está conectada.	Conecte el cable de alimentación y vuelva a empezar.
	El equipo tiene un mal funcionamiento electrónico.	Contacte con su proveedor local.

Mensaje de error / Guía de solución de problemas	Posible causa	Acción correctora
El panel táctil de la pantalla no funciona correctamente.	Calibración táctil incorrecta, por ejemplo, el área activa no está bajo el botón.	Calibrar la pantalla táctil acuerdo con el procedimiento descrito en el capítulo de "Configuración de mantenimiento".
	El panel táctil no responde en absoluto.	Contacte con su proveedor local.
No se escuchan los sonidos de alarma del equipo.	El volumen está establecido en un nivel bajo.	Establecer el volumen según el procedimiento descrito en el capítulo sobre Configuración personal.
	El sistema de sonido del equipo tiene un fallo.	Reinicie el QuikRead go Instrument. Si el problema persiste, por favor, contacte con su proveedor.
La impresora no imprime.	La impresora está apagada o no está conectado el cable de la impresora o la impresora tiene un mal funcionamiento o la configuración no es correcta.	Asegúrese de que la impresora está conectada y el interruptor encendido. Compruebe la configuración. Si el problema continúa vuelva a poner en marcha el equipo y la impresora e intente imprimir desde el menú de resultados. Si el problema persiste, contacte con su proveedor.
El lector de código de barras no funciona.	El lector de código de barras no está conectado o el lector de código de barras tiene un mal funcionamiento o la configuración no es correcta.	Asegúrese de que está conectado el lector de código de barras. Compruebe la configuración. Si el problema continúa vuelva a poner en marcha el equipo y conecte de nuevo el lector de código de barras. Si el problema persiste, contacte con su proveedor.
Unidad de batería debe ser recargada frecuentemente.	Disminuye la capacidad de almacenamiento de unidad de batería durante su vida útil.	Sustituya la unidad de batería vieja por una nueva, acuerdo con el procedimiento descrito en el capítulo Insertando la unidad de batería.
Se muestra aviso de la pila del reloj.	La pila del reloj interno está agotada.	Reemplace la pila del reloj de acuerdo con el procedimiento descrito en el capítulo Cambio de la pila del reloj.

6 ESPECIFICACIONES DEL EQUIPO

Declaración de conformidad

El equipo QuikRead go Instrument cumple el reglamento (UE) 2017/746 sobre productos sanitarios para diagnóstico in vitro, la directiva 2011/65/UE sobre restricciones a la utilización de determinadas sustancias peligrosas en aparatos eléctricos y electrónicos junto a la directiva delegada (UE) 2015/863 por la que se modifica el anexo II de la Directiva 2011/65/UE, y la directiva 2012/19/UE sobre residuos de aparatos eléctricos y electrónicos (RAEE).

El equipo QuikRead go Instrument cumple los requisitos de emisiones electromagnéticas e inmunidad que se describen en la norma IEC 61326-2-6:2012. El instrumento cumple con los requisitos de clase A de la FCC. QuikRead go Instrument cumple con el reglamento (UE) 1907/2006 sobre el registro, la evaluación, la autorización y la restricción de las sustancias y preparados químicos (REACH).

Especificaciones técnicas

El equipo tiene un microprocesador preprogramado que controla los pasos del ensayo y el procesamiento de los datos. La identificación del test, el proceso y datos de la curva de calibración o valores de corte figuran en un código de barras en cada cubeta. Una vez activado por la etiqueta de la cubeta, el microprocesador controla y guía los pasos del ensayo y convierte los valores de absorbancia

de las muestras en unidades de concentración o valores de corte.

Fotómetro

El fotómetro QuikRead go Instrument consta de un pocillo de lectura, tres LEDs y detectores de luz. El fotómetro ha sido diseñado y calibrado tanto para realizar lecturas fotométricas como turbidimétricas.

Pantalla táctil

La interfaz de usuario se basa en una pantalla táctil fácil de usar. Se utiliza a través de los botones táctiles que aparecen en la pantalla. También proporciona al usuario mensajes e indicaciones para realizar cada paso del ensayo y da los resultados del test y los mensajes de error.

- Resistencia de 4-cables
- Tamaño de pantalla: 116.16 x 87.12 mm
- Pixels: 640 x 480

Dimensiones & requerimientos eléctricos

- Peso: 1.7 kg sin batería
- Dimensiones: 27 x 15.5 x 14.5 cm
- Requisitos de alimentación
 - Voltaje: 100–240 V CA
 - Frecuencia: 50–60 Hz
 - Consumo de energía: 26 W máx.

Software del equipo

El nuevo software puede ser cargado con un memory stick USB. Pregunte a su proveedor local para obtener más detalles.

Identificación del equipo

Cada QuikRead go Instrument tiene un número de serie único que puede encontrarse en la etiqueta en la parte inferior del equipo.

Memoria

El equipo QuikRead go Instrument tiene una memoria interna para el histórico de resultados. Consulte la sección de resultados.

Fuente de alimentación

El equipo está alimentado por una fuente de alimentación suministrada con el equipo. Además de la fuente de alimentación, el equipo puede utilizar una unidad de batería como una fuente de alimentación. Un interruptor interno dentro del conector del cable cambiará automáticamente de uso alimentado por batería a alimentado por cable de red eléctrica. Para obtener instrucciones sobre la instalación de una unidad de batería, ver la sección Insertando la unidad de batería.

Conexión a LIS

La conexión puede efectuarse mediante:

- Un conector RJ-45 como puerto serie con un cable especial. En quikread.com figura información específica sobre la conexión del cable.

- Un conector RJ-45 y una conexión Ethernet 10BASE-T/100BASE-TX/1000BASE-TX compatible. Debe usarse un cable Cat 5 / Cat 5e UTP (cable de par trenzado sin protección).
- Una conexión WLAN. Se necesita un dispositivo USB de WLAN externo.
- No se admite la alimentación a través de Ethernet (PoE).
- Póngase en contacto con su proveedor para conocer más detalles.

Conexión USB

El equipo tiene tres conectores USB de tipo A. Estos conectores pueden utilizarse para la impresora, el lector de código de barras y el memory stick. El equipo puede estar conectado como un puerto-com virtual a un ordenador o PC a través de un conector USB tipo B.

Servicio Técnico

El equipo QuikRead go Instrument está diseñado para estar libre de mantenimiento regular, con operaciones de autochequeo. En caso de mal funcionamiento del equipo o precisar ser reparado, póngase en contacto con su proveedor local. Antes de enviar el instrumento a servicio, elimine todos los resultados del paciente del Historial de resultados y limpie el exterior del instrumento. Consulte el capítulo Limpieza del instrumento para obtener instrucciones detalladas.

Garantía

La garantía del fabricante para el equipo QuikRead go Instrument cubre defectos en los materiales o fabricación por un período de dos años a partir de la fecha de compra. Para que la garantía sea válida, el sello de garantía (vea la **Imagen 3**) no debe ser tocado.

El fabricante se compromete a reparar o reemplazar el instrumento si resulta inoperante debido a defectos internos del equipo. La garantía no cubre los daños causados por el uso no conforme con las instrucciones. Esta garantía es válida por dos años. El fabricante no está obligado a modificar o actualizar el equipo, una vez que ha sido fabricado, a menos que se identifica un defecto de fabricación. En el caso de un mal funcionamiento del equipo, póngase en contacto con Aidian.

Desecho

QuikRead go Instrument es un dispositivo electrónico de bajo voltaje. Un QuikRead go Instrument usado debe tratarse como un residuo potencialmente biopeligroso.

El instrumento debe desecharse como aparatos eléctricos y electrónicos (RAEE 2012/19/UE) si la legislación local y nacional no exige que el instrumento se recoja y elimine como residuo clínico potencialmente infeccioso.

Puede encontrar más información sobre la eliminación de instrumentos en nuestro sitio web quikread.com.

Los materiales de embalaje son materiales reciclables.

El acumulador debe eliminarse de acuerdo con las normas nacionales y locales de recogida de acumuladores basadas en la Directiva 2006/66 / CE.

Historial de revisiones

Puede consultar el historial de revisiones en aidian.eu.

Niveles y derechos de usuario de QuikRead go Instrument cuando se ha habilitado Inicio de sesión de seguridad

Acción	Usuario normal	Supervisor	Administrador
Medición de pacientes	x	x	x
Medición de QC	x	x	x
Ver todos los resultados del QC	x	x	x
Agregar nuevo lote de QC	x	x	x
Ver los resultados antiguos de los pacientes	- / x*	x	x
Ver los resultados fuera de línea de LIS	x	x	x
Transferir los resultados antiguos a un USB	-	x	x
Configuración personal (Idioma, Ahorro de energía)	-	x	x
Configuración personal (Brillo de pantalla, Volumen de audio)	x	x	x
Configuración de lectura	-	x	x
Parámetros del ensayo	-	x	x
Parámetros de QC	-	x	x
Mantenimiento (Registro de errores, Autodiagnóstico, Sobre)	x	x	x
Mantenimiento (Configuración básica, Fecha & hora, Actualización de software, Calibración táctil, registros de mantenimiento: transferencia)	-	x	x
Registros de mantenimiento: eliminar registros de seguridad	-	-	x
Configuración de administración (todo excepto Reinicio de fábrica)	-	x	x
Configuración de administración (Reinicio de fábrica)	-	-	x
Cambiar contraseña personal	x	x	x
Crear /Editar / Eliminar un usuario	-	x	x
Crear un nuevo supervisor	-	x	x

*En función de los ajustes de *Configuración* → *Configuración de lectura* → *Mantenimiento* → *Configuración de administración* → *Configuración de seguridad*.

CONTEÚDO

1 INTRODUÇÃO.....	39	Interface do utilizador em geral	50	4 MANUTENÇÃO	63
Finalidade prevista.....	39	Menu principal	50	Calibração do analisador	63
Finalidade	39	Simbologia.....	50	Limpeza do analisador.....	63
QuikRead go Instrument.....	39	Disposição	51	Actualização do software.....	64
Informações de segurança	39	Estrutura da interface do utilizador.....	52	Substituição da bateria do relógio	64
Precauções e limitações.....	39				
2 INICIAR.....	40	3 UTILIZAÇÃO	53	5 PROBLEMAS TÉCNICOS	65
Desempacotar	40	Realização de um exame	53	6 ESPECIFICAÇÕES	
Acessórios	40	Modo de medição básico.....	54	DO ANALISADOR.....	68
Componentes QuikRead go Instrument ..	41	Controlo de qualidade	54	Declaração de conformidade.....	68
Levantar/transportar o analisador.....	42	Outros modos de medição	54	Especificações técnicas.....	68
Localização e meio ambiente	42	Resultados.....	55	Fotómetro	68
Durante a utilização.....	42	Análise dos resultados	55	Ecrã touch screen.....	68
Durante o transporte e		Apagar histórico dos resultados	55	Dimensões e requisitos	
armazenamento.....	42	Impressão de resultados	55	de energia.....	68
Cabo de alimentação eléctrica e bateria ..	43	Transferência dos resultados		Software do analisador.....	68
Conectores e cabos.....	43	para USB.....	55	Identificação do analisador.....	68
Ligar o cabo de alimentação eléctrica	43	Envio de resultados offline para		Memória.....	68
Ligar a bateria.....	44	rede SIL/SIH.....	56	Fonte de alimentação	68
Alimentação (ligar, desligar, hibernar)	45	Configurações.....	56	Software do analisador.....	68
Ligar.....	45	Configurações pessoais	56	Identificação do analisador.....	68
Desligar	45	Fluxo de medição	57	Memória.....	68
Hibernar.....	45	Configurações de manutenção.....	59	Fonte de alimentação	68
Utilizar do "touch screen".....	45	Configurações administrativas	60	Conexão LIS.....	68
Configuração inicial	46	Restauro de fábrica	63	Conexão USB.....	69
Idioma.....	47	Perfil	63	Serviço	69
Data e horas.....	48	Criar um perfil.....	63	Garantia	69
Luminosidade do ecrã	48	Aplicar um perfil.....	63	Eliminação	69
Volume de som.....	49	Configurações básicas	63	Histórico de revisões	69
Economia de carga.....	49			Níveis e direitos de utilizador do	
Finalização da configuração inicial.....	49			QuikRead go Instrument quando o	
				início de sessão de segurança está	
				activado	70

1 INTRODUÇÃO

Finalidade prevista

O QuikRead go® Instrument é um instrumento automatizado concebido e calibrado para medidas fotométricas e turbidimétricas. O instrumento destina-se à determinação quantitativa e qualitativa de vários analitos em kits de reagentes QuikRead go® de amostras humanas, como sangue total, soro, plasma, esfregaços de garganta e amostras de fezes para serem utilizadas como auxiliar de monitorização de tratamento e diagnóstico. O QuikRead go Instrument destina-se à utilização por profissionais de saúde em ambientes de laboratórios clínicos e de testes efetuados próximos dos doentes.

Finalidade

QuikRead go Instrument é um sistema de fácil utilização para testes diagnóstico *in vitro*. Foi concebido para medição de vários analitos a partir de amostras de doentes necessárias como adições em monitorizações de tratamentos e de diagnóstico. O sistema é composto pelo QuikRead go Instrument e kits de reagente QuikRead go.

QuikRead go Instrument

O equipamento vai guiá-lo através do procedimento do teste dando uma série de mensagens e animações exibidas no visor. Em cada arranque, o analisador efetua uma rotina de autoverificação para assegurar a respetiva funcionalidade.

O QuikRead go Instrument mede a absorvência

do conteúdo do tubo de ensaio e converte o valor de absorvência num valor de concentração ou num resultado positivo/negativo com base no teste prévio de calibragem dos dados. A calibragem dos dados define a curva total do exame ou o corte do valor para cada teste que está codificado em cada etiqueta dos tubos de ensaio. Esta informação é transferida automaticamente para o QuikRead go Instrument durante a medição.

Os exames são realizados de acordo com as instruções do utilizador que acompanham cada kit de reagente QuikRead go. Os resultados ficam disponíveis em minutos.

O analisador pode ser utilizado com alimentação eléctrica ou com uma bateria. Dispõe de ligações USB para uma impressora, um teclado ou um leitor de código de barras externos. O QuikRead go Instrument pode ser conectado a um Sistema de Informação Laboratorial e Hospitalar remoto (SIL/SIH). O equipamento utiliza um protocolo de transferência de dados standard. Contacte o representante local para mais informações.

Informações de segurança

Para a sua própria segurança, cumpra com todos os avisos e cuidados fornecidos. Para notificar sobre potenciais problemas eléctricos ou operacionais, as declarações de avisos e cuidados são fornecidas quando aplicáveis. QuikRead go Instrument contém substâncias que suscitam elevada preocupação (SVHC), conforme especificado no regulamento REACH (EU 1907/2006), para mais

informações, pode visitar quikread.com. As substâncias SVHC estão ligadas aos componentes internos do QuikRead go Instrument. Não são necessárias precauções específicas no manuseamento. Antes de utilizar o QuikRead go Instrument, leia o manual de instruções de utilização do instrumento e siga cuidadosamente as precauções e limitações. Em caso de acidente grave, comunique-o ao fabricante ou ao respetivo representante e/ou à autoridade nacional.

Precauções e limitações

- Apenas para diagnóstico *in vitro*.
- Não derramar líquidos nem deixar cair outros objectos no analisador.
- O derrame de material potencialmente infeccioso deve ser limpo imediatamente com um tecido absorvente e as áreas contaminadas lavadas com desinfetantes standard ou álcool etílico a 70% (consulte a secção "Limpeza do analisador"). O material utilizado para limpar derrames, incluindo luvas, deve ser deitado fora como lixo químico.
- Ler antes de manusear e seguir cuidadosamente as instruções de utilização para o reagente QuikRead go fornecidas com cada kit de reagente.
- Podem ser utilizados reagentes QuikRead go.
- Não misturar componentes de lotes ou de exames diferentes.
- Os materiais necessários, mas não fornecidos estão indicados nas instruções de utilização do kit de reagente QuikRead go.

- Nunca colocar um tubo de ensaio sem uma cápsula devidamente apertada no QuikRead go Instrument.
- Assegurar que a embalagem de folha metálica do tubo de ensaio é removida totalmente.
- Utilizar apenas a fonte de alimentação fornecida com o analisador e assegurar-se de que a ficha está colocada de forma a poder ser removida.
- Utilizar apenas a bateria oficial fornecida com o QuikRead go Instrument da Aidian.
- Não introduza os dedos ou qualquer dispositivo externo no QuikRead go Instrument durante a medição.
- Não remover nem desligar um dispositivo USB durante a transmissão de dados.
- O ambiente eletromagnético deve ser avaliado antes da utilização do instrumento.
- Não abra as coberturas aparafusadas do equipamento. Se o selo da garantia for quebrado, a garantia do equipamento é anulada (consulte a **Figura 3**).
- Utilize uma rede interna segura ou rede virtual privada (VPN) quando ligar o QuikRead go Instrument a um LIS/HIS através de LAN.
- Não utilize nem ligue o instrumento a uma LAN se o selo da garantia for quebrado.
- Este instrumento foi concebido e testado de acordo com a CISPR 11 Classe A. Em um ambiente doméstico, pode causar interferência de rádio, caso em que pode ser necessário tomar medidas para mitigar a interferência.

2 INICIAR

Desempacotar

Abrir a caixa de empacotamento e verificar se contém todos os componentes necessários:

- Analisador
- Instruções para utilização
- Fonte de alimentação
- Cabo principal
- Certificado de análise

Examinar cuidadosamente o analisador com vista a assegurar que não houve qualquer dano durante o transporte. Se verificar a existência de algum dano ou estiver em falta algum dos componentes, notificar imediatamente o seu fornecedor local.

Figura 1

1. Compartimento de medição para o tubo de ensaio
2. Ecrã táctil
3. Botão de energia
4. Porta 1 USB (Tipo A)

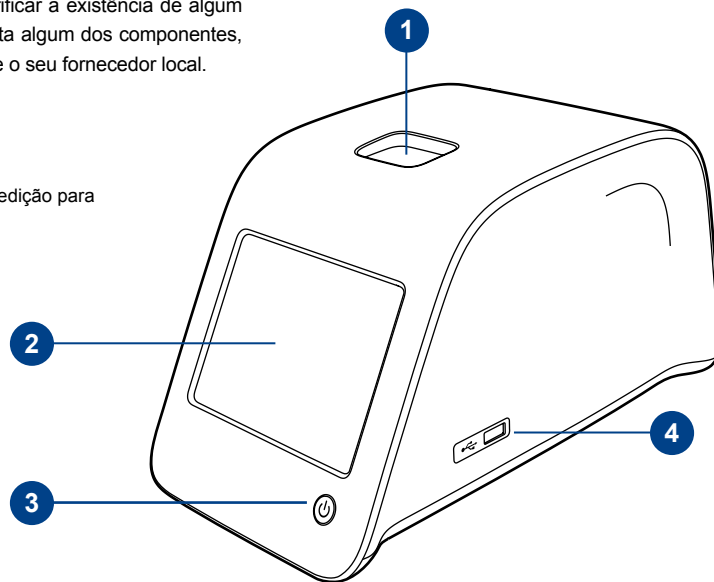

Acessórios

Impressora

O analisador pode ser conectado a uma impressora externa. Uma lista de impressoras compatíveis e de parâmetros de configuração pode ser encontrada em quikread.com.

Conectar a impressora compatível a uma porta USB e seguir as instruções no ecrã.

Leitor de código de barras

Pode ser conectado um leitor de código de barras externo ao QuikRead go Instrument. Uma lista de leitores de códigos de barras compatíveis, pode ser encontrada em quikread.com.

Conectar o leitor de código de barras compatível a uma porta USB e seguir as instruções no ecrã.



Figura 2

1. Porta 2 USB (Tipo A)
2. Porta 3 USB (Tipo A)
3. Porta 4 USB (Tipo B)
4. Porta RJ-45
5. Conector para fonte de alimentação

Adaptador WLAN

Para uma ligação de rede sem fios. Utilize apenas um adaptador fornecido pela Aidian. Introduza o adaptador em qualquer porta USB disponível.

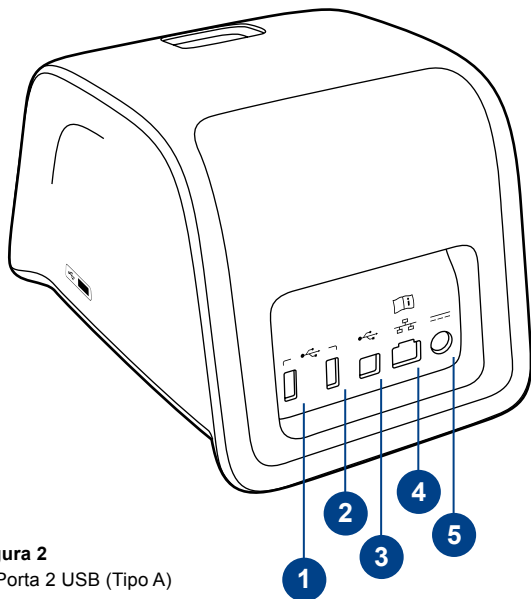
Componentes QuikRead go Instrument

Os componentes do QuikRead go Instrument são exibidos na **Figura 1** (vista de cima), **Figura 2** (vista traseira) e **Figura 3** (vista de baixo).



Figura 3

1. Tampa da bateria
2. Etiqueta com número de série do equipamento
3. Selo de garantia

Levantar/transportar o analisador

Ao levantar ou transportar o QuikRead go Instrument, manusear cuidadosamente. Na parte traseira do equipamento há uma pega para o levantar com uma mão (**Figura 4**).

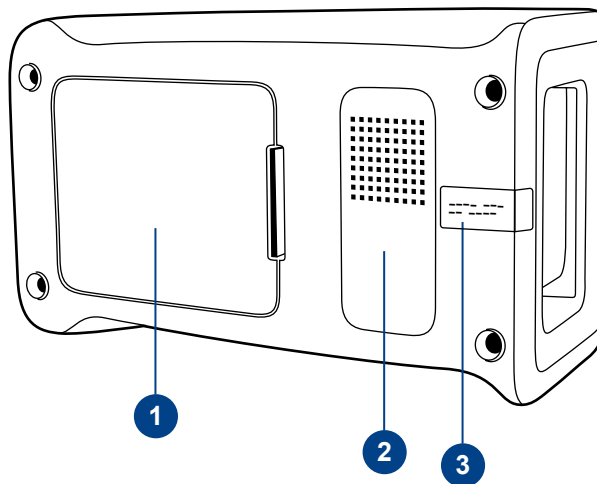
Foi adicionada uma reentrância às superfícies laterais do equipamento, para ajudar a agarrar (**Figura 5**).



Figura 4
Levantar o equipamento com uma mão.

Localização e meio ambiente

Durante a utilização

O analisador deve estar colocado numa superfície plana limpa, horizontal, e devem ser garantidas as seguintes condições:

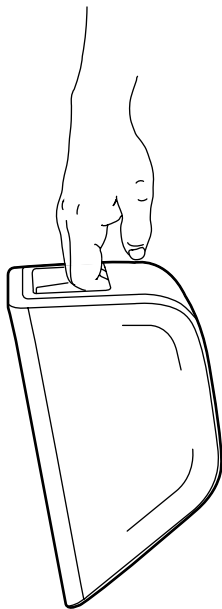
- Utilização apenas no interior.
- Altitude até 2000 m.
- A temperatura ambiente deverá ser entre 15°C e 35°C.



Figura 5
Levantar o equipamento com duas mãos.

- 80% de humidade máxima relativa para temperaturas até 31°C, diminuindo linearmente até 67% de humidade relativa a 35°C (sem condensação).
- Oscilações de voltagem da fonte de alimentação até + 10% da voltagem nominal.
- Instalação de categoria II (2500V transitório).
- Não posicionar o equipamento num local com luz solar directa.
- Todos os circuitos externos dos dispositivos conectados ao equipamento deverão possuir pelo menos isolamento duplo da rede eléctrica.
- Não posicionar o equipamento perto de campos magnéticos ou eléctricos.
- Posicione o instrumento de forma a que seja fácil de desligar e de remover a ficha do cabo de alimentação.
- Não fazer medições num veículo em movimento.
- Não utilize este instrumento próximo de fontes de radiação eletromagnética forte (por exemplo, fontes de RF desprotegidas), uma vez que estas podem interferir com o funcionamento adequado.
- Não mover o equipamento quando um exame estiver a ser medido.
- Grau 2 de poluição.

Durante o transporte e armazenamento

- A temperatura ambiente deverá ser entre 2°C e 35°C.
- Proteger da chuva e humidade.
- Manusear o equipamento com cuidado.

Cabo de alimentação eléctrica e bateria

O QuikRead go Instrument pode ser ligado à electricidade ou utilizando a bateria.

A bateria é carregada automaticamente quando o cabo de alimentação se encontra ligado à electricidade.



USB

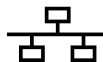

RJ-45



Por favor consultar as instruções para utilização



Energia



Botão Ligar/Desligar

Figura 6
Símbolos no QuikRead go Instrument

Conectores e cabos

Na parte traseira do equipamento existem 5 conectores com símbolos descrevendo a sua finalidade. Um conector USB está posicionado no lado direito do equipamento. Todos os símbolos são descritos na **Figura 6**.

O conector RJ pode ser utilizado para conexões em série e em rede (LAN). Pode visualizar um diagrama eléctrico do cabo em quikread.com.

Ligar o cabo de alimentação eléctrica

Ligue o cabo de alimentação eléctrica fornecido na parte traseira (consulte a **Figura 7**). Ligar o alimentador na tomada eléctrica.



Figura 7
Conectando o cabo eléctrico

Ligar a bateria

Siga cuidadosamente os passos abaixo descritos para ligar a bateria ao QuikRead go Instrument (consulte a **Figura 8**).

1. Desligar o equipamento (se estiver ligado).
2. Desligar o cabo de alimentação da tomada eléctrica.
3. Deitar o equipamento de lado numa mesa.
4. Abrir a tampa do local da bateria.
5. Ligar o conector da bateria a esta.
6. Empurrar a bateria para dentro do seu local e assegurar que está posicionada correctamente.
7. Fechar a tampa do local da bateria.
8. Colocar novamente o equipamento na posição correcta.

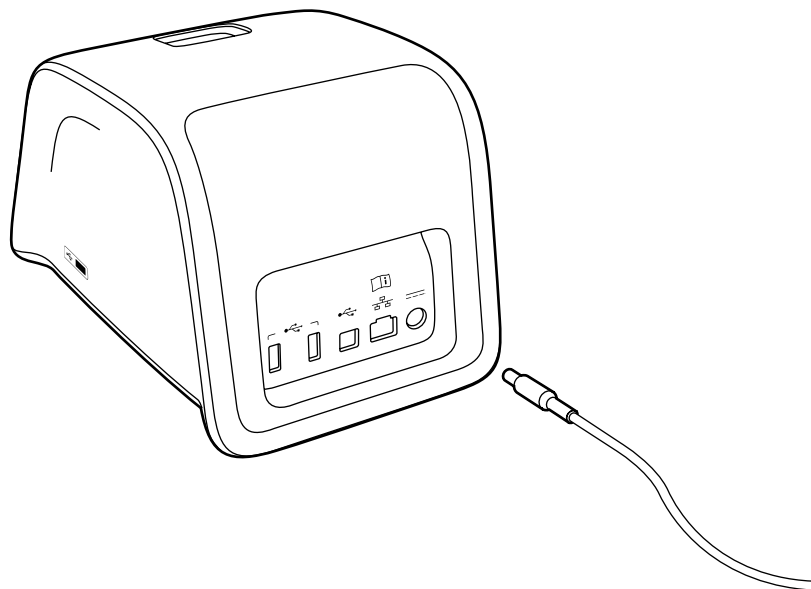

Figura 8

1. Tampa da bateria
2. Conector da bateria
3. Bateria
4. Bateria do relógio

Alimentação (ligar, desligar, hibernar)

O QuikRead go Instrument tem três modos: ligar, desligar, hibernar.

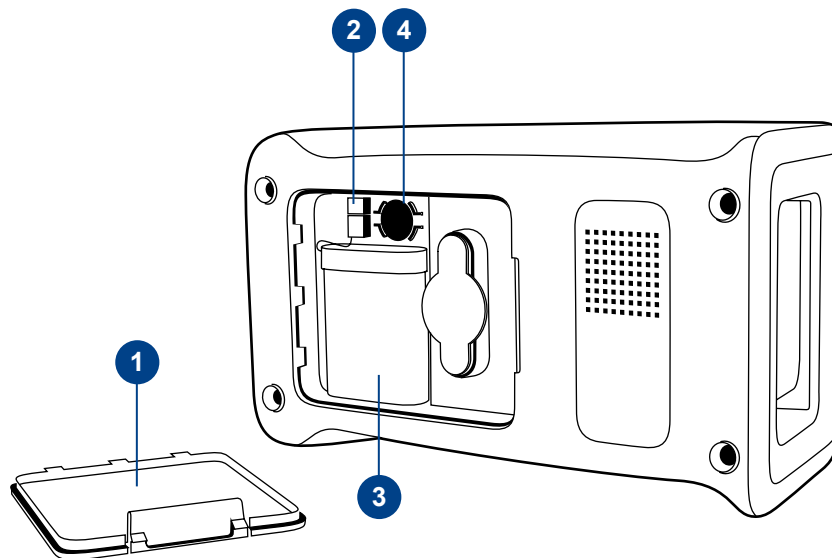
Ligar

Para ligar o analisador, premir o botão de Ligar no painel frontal. A luz do botão de Ligar indicará que o equipamento está ligado. Se isto não acontecer, verifique se a ficha está ligada, ou se a bateria do analisador está em utilização, e que a bateria está carregada.

Depois de premir o botão de alimentação, a iluminação de fundo do ecrã acende e o instrumento é verificado pelo procedimento de autoverificação. Após uma autoverificação bem-sucedida, é apresentado o menu principal. Quando iniciar o QuikRead go Instrument pela primeira vez, vai abrir uma configuração inicial (consulte a secção "Configuração inicial").

Desligar

Para desligar o analisador, premir o botão Ligar aproximadamente durante dois segundos. O equipamento vai pedir confirmação para desligar perguntando "Desligar o QuikRead go?". Se escolher *Sim* no visor, o analisador desligar-se-á. No caso de se encontrar um tubo de ensaio dentro do analisador, quando o desligar, o tubo de ensaio será elevado de dentro do respectivo compartimento e será pedido para retirá-lo.

Hibernar

O propósito do modo hibernar é com vista a economizar a carga da bateria. O modo de hibernação será activado automaticamente quando o equipamento estiver inactivado por um período maior do que aquele pré estabelecido na Configuração Inicial. (consulte a secção "na Configuração Inicial"). A funcionalidade do modo de suspensão pode estar definida como "Modo de espera total" ou "Fechar apenas tampa".

O equipamento indica o modo de hibernação, fazendo piscar a luz do botão *Ligar*. Para "acordar" o analisador, premir o botão *Ligar*.



Figura 9

Utilizar o touch screen premindo suavemente com o dedo.

Utilização do ecrã táctil

O QuikRead go Instrument tem um ecrã táctil a cores. É utilizado tocando com os dedos nos botões virtuais do ecrã. O ecrã pode ser utilizado com ou sem luvas colocadas (consulte a **Figura 9**). O ecrã não requer muita pressão, demasiada pressão ou a utilização de objectos pontiagudos pode causar danos no ecrã.

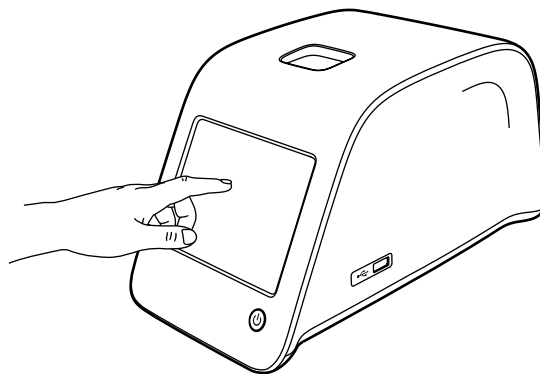
Existe sempre um retorno sensorial ao tocar num botão: o botão indicará o toque, alterando o seu aspecto e emitindo um som. É registado um comando quando o dedo liberta o botão que tocou. Se a libertação ocorrer fora da área inicial do botão, não será transmitido nenhum comando.

Configuração inicial

Quando ligar pela primeira vez o QuikRead go Instrument, será pedido que complete uma configuração inicial. Durante esta configuração inicial será pedido para seleccionar o idioma e para programar a data e hora.

O idioma predefinido é o Inglês. Pode ser alterado no primeiro passo da configuração inicial.

Iniciar a configuração inicial escolhendo *Start* (Consulte a **Figura 10**).

Nota: A configuração inicial pode ser iniciada manualmente a partir de *Configurações* → *Fluxo de medição* → *Manutenção* → *Configurações básicas*.



Figura 10

Para programar a Configuração inicial, escolher *Start* no ecrã de configuração.

Idioma

Escolher o idioma que deseja utilizar no equipamento. Se não conseguir ver o idioma desejado na lista, escolha *More languages* para mais opções. Seleccionar o idioma tocando no botão correspondente (consulte a **Figura 11**).

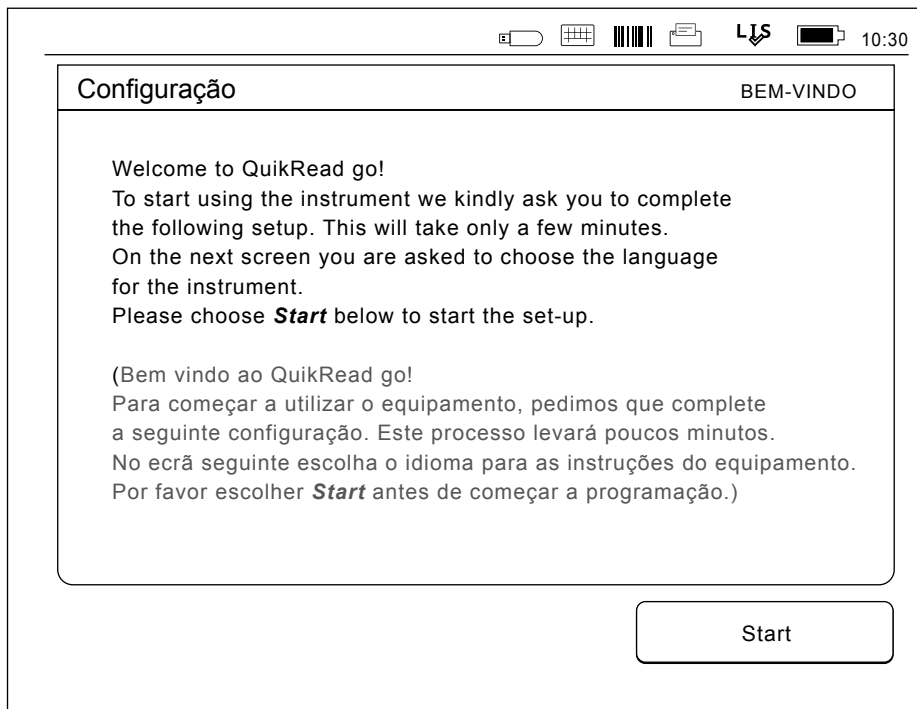
Será pedido para confirmar a escolha do idioma. Verá a confirmação da escolha em Inglês e no idioma escolhido. Se o idioma estiver correcto escolha *Yes*, caso contrário, escolha *No*.

Nota: É possível alterar o idioma seleccionado em qualquer momento acedendo a *Configurações* → *Fluxo de medição* → *Manutenção* → *Configurações básicas*.



Figura 11

O primeiro passo na Configuração inicial é escolher o idioma para trabalhar com o analisador QuikRead go Instrument.

Data e horas

O segundo passo na configuração inicial é ajustar a data e (consulte a **Figura 12**). Para o fazer, siga as seguintes instruções:

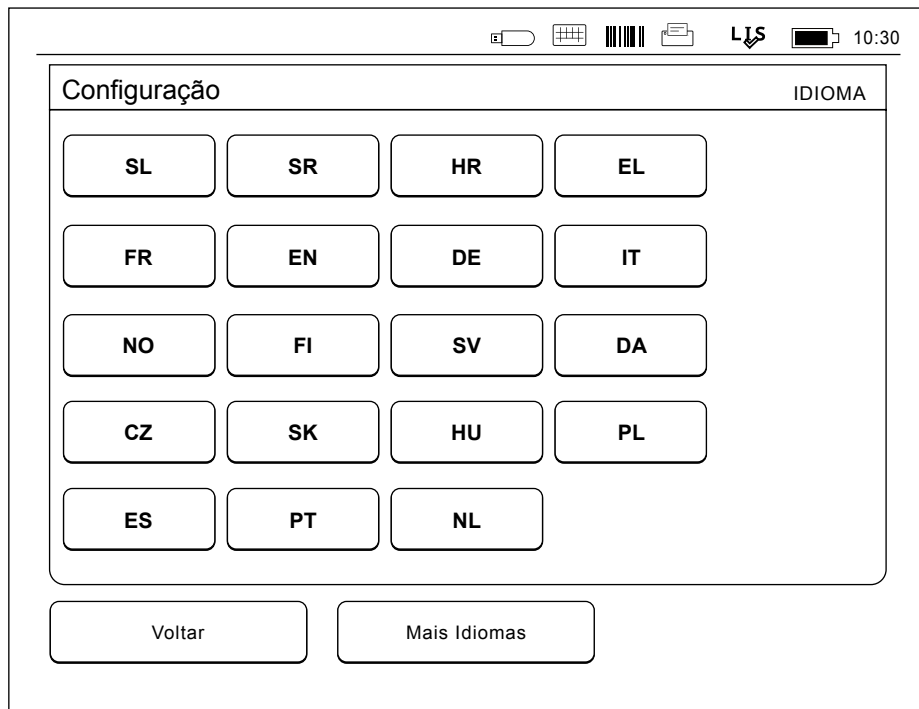
1. Escolher *Editar* na linha *Hora*.
2. Ajustar a hora com as setas.
3. Escolher entre o relógio de 12 ou 24 horas.
4. Confirmar com *OK*.
5. Premir *Editar* na linha de *Data*.
6. Ajustar a data com as setas.
7. Seleccionar o formato da data.
8. Confirmar com *OK*.
9. Escolher *Seguinte* para continuar.
10. Escolher *Seguinte*.

Luminosidade do ecrã

O terceiro passo na configuração inicial é ajustar a luminosidade do ecrã. Para o fazer, siga as seguintes instruções:

1. Ajustar a luminosidade do ecrã com as setas.
2. Confirmar escolhendo *Seguinte*.

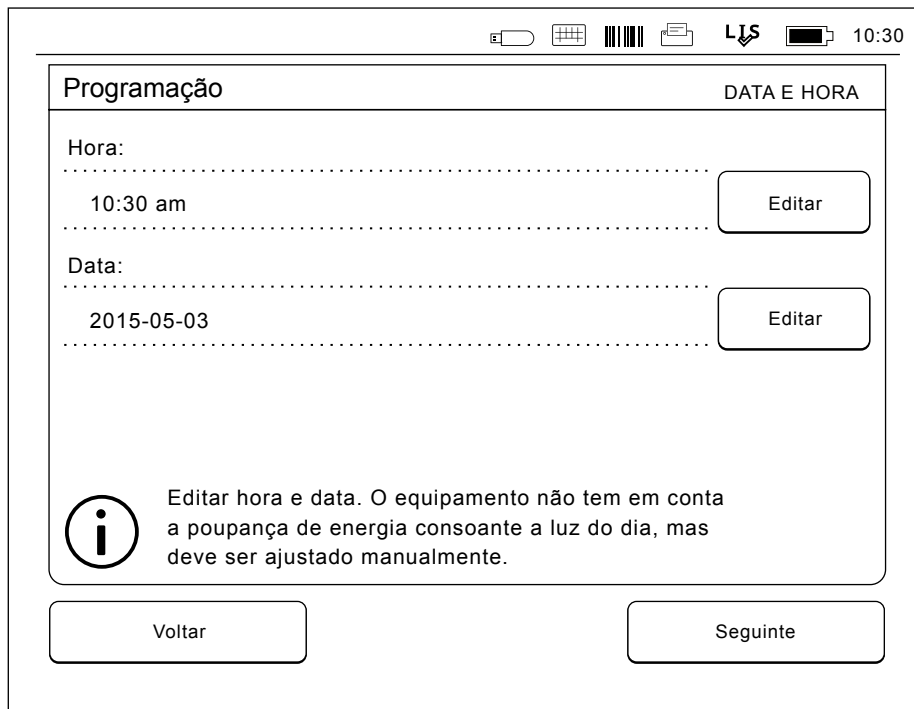

The screenshot shows a mobile application interface for scheduling. At the top, there is a status bar with icons for signal strength, cellular service, Wi-Fi, battery, and the time 10:30. The main screen is titled 'Programação' and has a sub-header 'DATA E HORA'. It contains two input fields: 'Hora:' with the value '10:30 am' and 'Data:' with the value '2015-05-03'. Each field has an 'Editar' button to its right. At the bottom, there are two large buttons: 'Voltar' on the left and 'Seguinte' on the right. An information icon (a lowercase 'i' inside a circle) is located at the bottom left of the main content area, next to a message: 'Editar hora e data. O equipamento não tem em conta a poupança de energia consoante a luz do dia, mas deve ser ajustado manualmente.'

Figura 12

O segundo passo na Configuração inicial é ajustar a hora e a data do equipamento.

Volume de som

O quarto passo na configuração inicial é para ajustar o volume dos sons (consulte a **Figura 13**):

1. Ajustar o toque do teclado virtual com as setas.
2. O volume de som pode ser testado utilizando o botão *Teste*.
3. Ajustar o toque de Alerta com as setas.
4. O volume de som pode ser testado utilizando o botão *Teste*.
5. Confirmar escolhendo *Seguinte*.



Figura 13 O quarto passo na configuração inicial é para ajustar o volume dos sons.

Economia de carga

Ajuste o tempo de economia de carga para reduzir o consumo de carga quando o instrumento recebe alimentação da bateria (consulte a **Figura 14**). Um tempo mais baixo aumenta o tempo de funcionamento.

1. Selecione o tempo de espera para a activação do modo de suspensão (hibernação) do QuikRead go Instrument.
2. Selecione a funcionalidade do modo de suspensão. Em Modo de espera total, o QuikRead go Instrument entra em modo de suspensão e

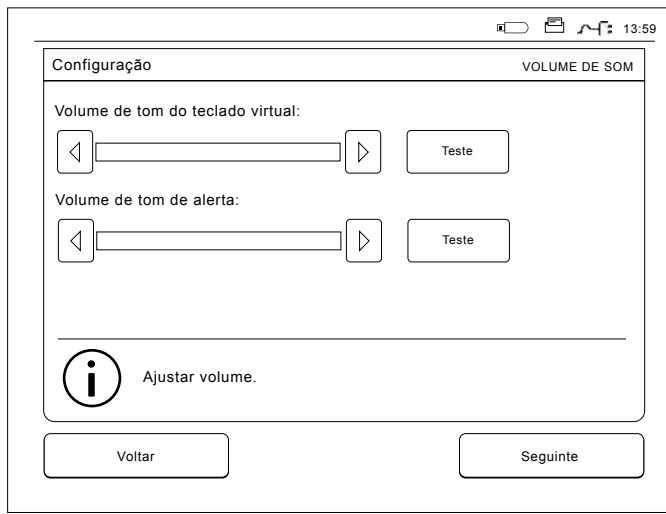
a iluminação de fundo do ecrã apaga-se após o período de tempo especificado. No modo Fechar apenas tampa, apenas a tampa se fecha.

Finalização da configuração inicial

Completo a configuração inicial. Pode começar a utilizar o equipamento ou continuar a ajustar definições adicionais na *Configuração avançada*, a qual apresenta a secção *Fluxo de medição* que permite ajustar as definições relacionadas com a rotina laboratorial ou de trabalho (consulte a secção "Fluxo de medição").



Figura 14 Economia de carga

Interface do utilizador em geral

O QuikRead go Instrument funciona com uma interface gráfica do utilizador. Nesta secção são explicados os aspetos principais da interface do utilizador.

Menu principal

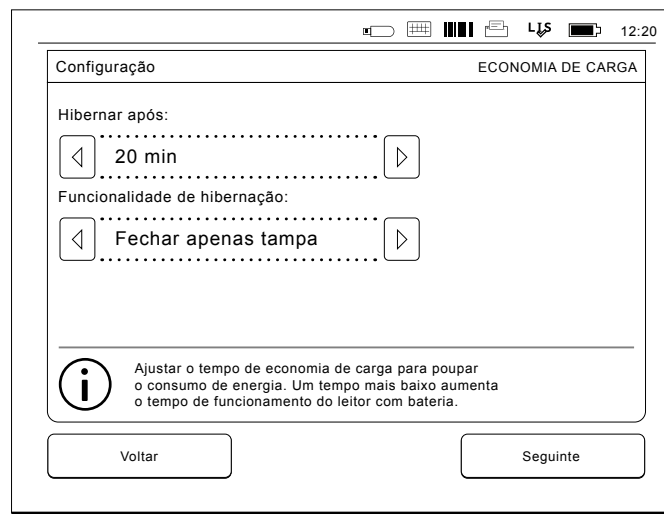
Todos os aspectos da interface do utilizador podem ser acedidos através do menu principal (consulte a **Figura 15**).

Simbologia

A área de estado pode conter os seguintes símbolos (consulte a **Figura 16**):





Figura 15

Estado da conexão LIS:

 LIS online

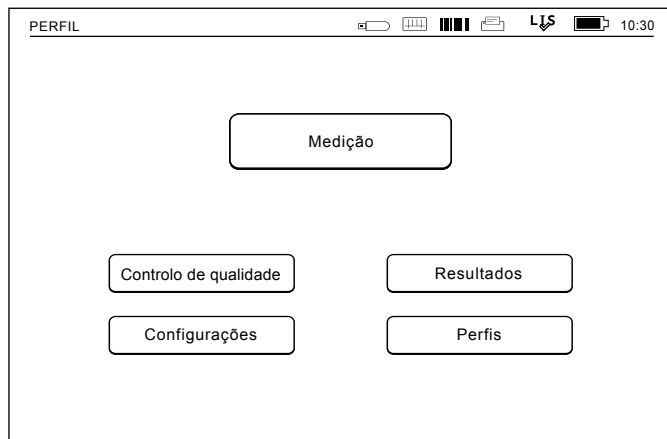
 LIS offline

 LIS pendente

Estado do POCT:

 Mensagens em fila

 Analisador bloqueado

Estado da fonte de alimentação:

 Alimentação eléctrica sem problemas

 Problema na alimentação eléctrica (símbolo vermelho)

 Alimentação da bateria sem problemas

 Alimentação baixa da bateria (símbolo vermelho)

 Nível baixo da bateria do relógio em tempo real (símbolo vermelho)

Outros:

 Código de barras

 Impressora

 Armazenamento USB

 Teclado

Feeder Ligado ao Feeder do QR go

Figura 16
Símbolos da área de estado

Disposição

A área da interface do utilizador está dividida em cinco áreas funcionais (consultar **Figuras 17a & 17b**):

1. Área de estado

Indica o estado do QuikRead go Instrument através de símbolos.

2. Área de notificação

Indica a acção em curso do processo através de cores. A cor predefinida é o cinzento, enquanto a cor verde significa que está a decorrer um processo, a cor amarela significa que é necessária a acção do utilizador e a cor vermelha indica um erro.

3. Área de conteúdo

Os dados actuais estão centrados no ecrã.

4. Área de informação

Na maioria dos ecrãs existe informação adicional para orientação.

5. Área de navegação

Os botões standard para navegação podem ser encontrados no fundo do ecrã.



Figura 17a Ecrã de resultado



Figura 17b Ecrã de resultado final

Estrutura da interface do utilizador

A estrutura é diferente consoante o Início de sessão de segurança esteja activado ou não, em *Definições* → *Fluxo de medição* → *Manutenção* → *Definições de administrador* → *Definições de segurança*. (consultar **Figuras 18a e 18b**):

As respectivas funcionalidades são descritas no capítulo seguinte.

Estrutura da interface do utilizador sem a funcionalidade de início de sessão de segurança:

1. Medição
2. Controlo de qualidade
3. Resultados
4. Perfis
5. Definições

Estrutura da interface do utilizador com o início de sessão de segurança activado:

1. Medição
2. Controlo de qualidade
3. Resultados
4. Definições
5. Terminar sessão



Figura 18a

Estrutura da interface do utilizador sem a funcionalidade de início de sessão de segurança.

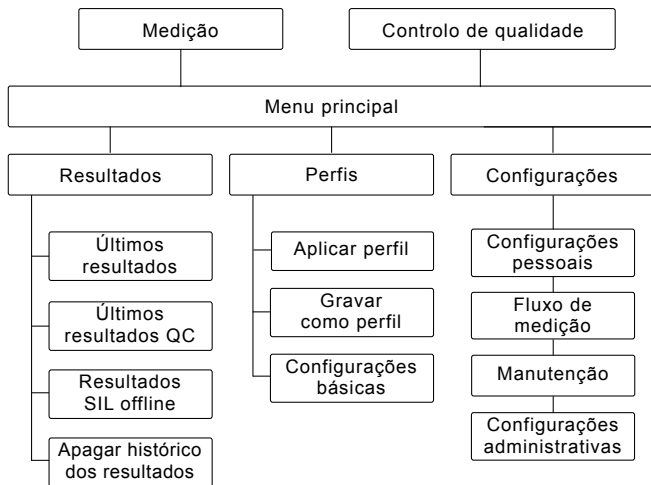

Figura 18b

Estrutura da interface do utilizador com o início de sessão de segurança activado.

3 UTILIZAÇÃO

A utilização do QuikRead go Instrument pode ser dividida em 3 operações principais:

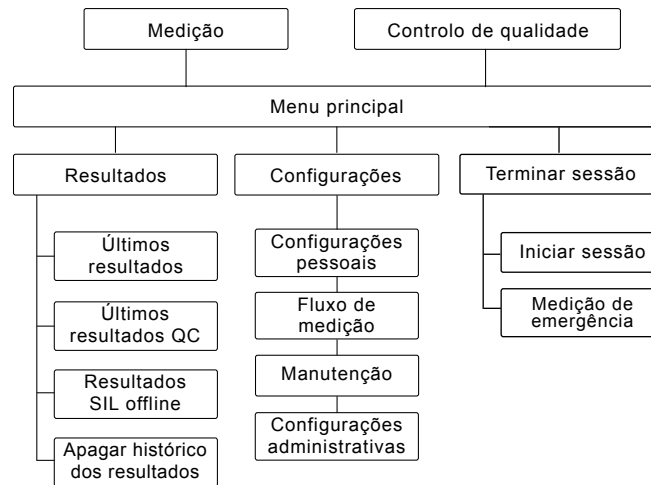
- Realização de um exame
- Observação de resultados
- Mudança das configurações do analisador

Realização de um exame

O analisador pode ser configurado para efectuar modos de medição diferentes conforme necessário. O modo de medição básico utiliza o protocolo mais simples de medição vindo configurado de fábrica, num analisador novo (consulte a **Figura 19**). Só podem ser utilizados os kits de reagente QuikRead go para realizar um exame. Leia as instruções para utilização do kit de reagente QuikRead go correspondente, antes de utilizar. As instruções fornecem informações mais detalhadas para a execução dos testes e para o manuseamento das amostras.



Figura 19

Iniciar uma medição básica escolhendo **Medição** no menu principal.

Modo de medição básico

No modo de medição básico, o QuikRead go Instrument executa uma medição do exame e exhibe o resultado no ecrã incluindo os dados do lote do reagente.

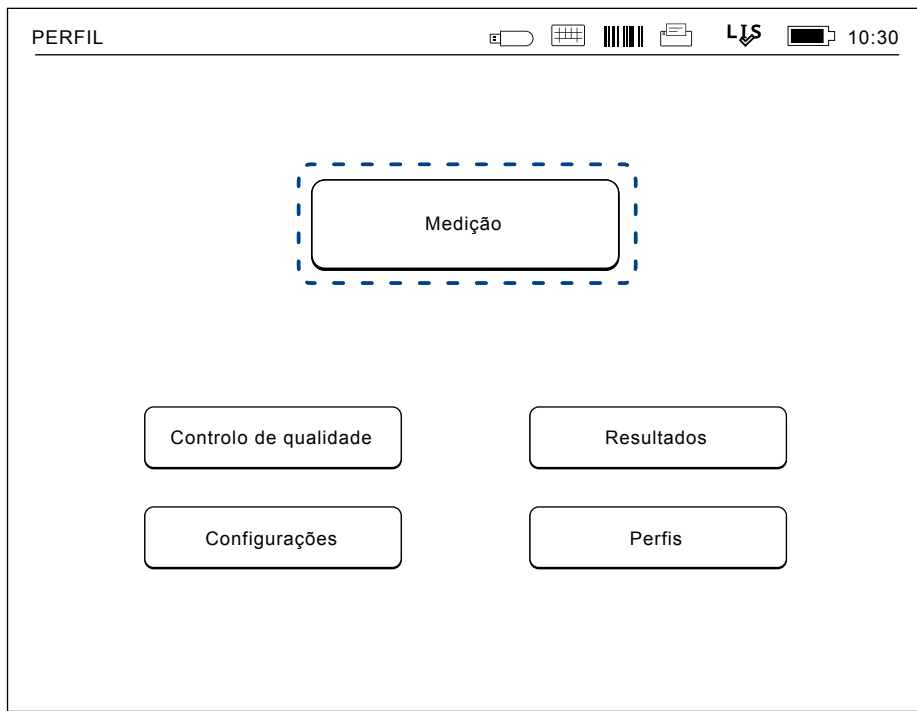
Para realizar uma medição, faça o seguinte:

1. Escolher *Medição* no menu principal e seguir as instruções no ecrã (consulte a **Figura 19**).
2. Colocar o tubo de ensaio no compartimento de medição na posição correcta. O código de barras do tubo de ensaio tem de ficar voltado na sua direcção. (Consulte a **Figura 20**).

Nota: Não coloque os dedos ou qualquer outro objecto no compartimento de medição.

3. A tampa do compartimento fecha e o analisador inicia a medição.
4. Após o teste estar realizado, o resultado é exibido no ecrã e o tubo de ensaio será elevado de dentro do respectivo compartimento para ser retirado. Escolha Info de Resultado para ver informações adicionais do teste (consulte a **Figura 17b**).
5. Retirar o tubo de ensaio. O resultado desaparece do ecrã. Pode ser exibido novamente escolhendo *Ver resultado anterior*.
6. Se desejar efectuar outra medição, inserir um tubo de ensaio novo no compartimento de medição. Se escolher *Cancelar* volta para o menu principal.

Modo de medição do controlo de qualidade

O QuikRead go Instrument tem um ficheiro em separado do histórico de resultados para as amostras do controlo de qualidade. As amostras do controlo de qualidade são medidas como amostras normais mas os resultados são armazenados num ficheiro de resultados em separado. Para iniciar uma medição do controlo de qualidade, escolher *Controlo de qualidade* no menu principal e seguir as instruções no ecrã.



Figura 20

Colocar um tubo de ensaio no compartimento de medição com o código de barras voltado na sua direcção.

Outros modos de medição

O analisador pode ser utilizado em modos de medição diferentes em adição ao modo básico de medição. Os protocolos opcionais incluem a utilização da identificação do doente, identificação do utilizador, resultados impressos ou envio dos resultados para um SIL (Sistema de Informação Laboratorial). O protocolo de medição é definido nas configurações do menu onde estes aspectos podem ser autorizados ou desautorizados. Se o início de sessão de segurança estiver activado, substitui a ID do operador.

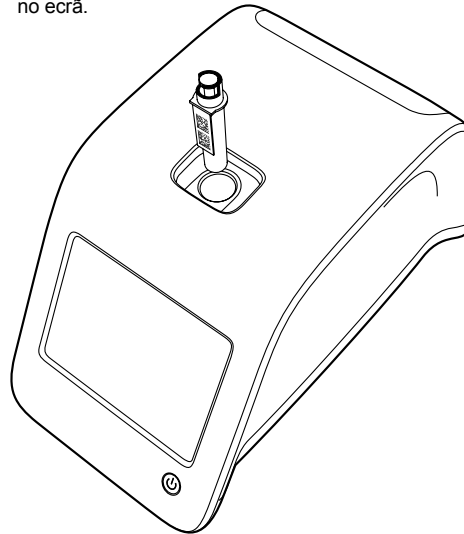
As identificações do utilizador e do doente podem ser dadas através de um leitor de código de barras, ou escritas com o teclado virtual do analisador ou ainda com um teclado externo. O utilizador introduz a identificação de ambos antes da medição. Opcionalmente, as identificações podem ser desactivadas nas configurações. A identificação do utilizador pode também ser configurada para ser o último dado a introduzir. O utilizador pode alterar a sua identificação antes da medição, sobrepondo uma identificação nova.

Os resultados da medição podem ser enviados para a rede SIL ou impressos numa impressora da rede SIL.

Resultados

Os resultados são armazenados no ficheiro *Resultados*, onde podem ser consultados, impressos ou transferidos para armazenamento USB. O ficheiro Resultados é constituído pelos seguintes itens de submenu: *Últimos resultados*, *Últimos resultados do controlo de qualidade*, *Resultados offline do LIS* e *Eliminar histórico de resultados*.

Os resultados offline da rede SIL são armazenados na memória do QuikRead go Instrument que está conectado normalmente a uma rede SIL, mas que ficaram temporariamente numa rede SIL desligada, exemplo: durante visitas domiciliárias.

Análise dos resultados

Para observar os resultados, escolher *Resultados* no menu principal. Pode seleccionar *Últimos resultados*, *Últimos QC resultados* ou *Envio de resultados offline para rede SIL*. Os resultados podem ser consultados utilizando os botões para cima e para baixo à direita.

Os resultados podem ser organizados por *Hora*, *Analito* ou *Identificação do doente*, escolhendo os botões correspondentes. Tocando numa linha de resultados é dada informação detalhada de uma única medição.

Apagar histórico dos resultados

Escolher *Apagar histórico dos resultados* apaga permanentemente todos os resultados do ficheiro histórico. O analisador pedirá a confirmação antes de apagar.

Impressão de resultados

Para imprimir os resultados, escolha *Últimos resultados*. Ao tocar numa linha de resultado, é possível imprimir um único resultado. Também é possível ordenar a impressão dos resultados por *Hora*, *Teste* ou *ID Doente*. Toque no critério pretendido e, em seguida, toque no botão *Imprimir*. Toque nos resultados a imprimir através dos botões  (consulte a **Figura 21**). Selecione *OK* para começar a imprimir.



Figura 21

Impressão de resultados

Transferência dos resultados para USB

Os resultados podem ser transferidos para armazenamento USB. Conectar uma unidade de armazenamento USB à porta USB. Escolhendo *Transferir para USB*, selecione os resultados a serem transferidos e escolha *OK* (consulte a secção "Impressão de resultados"). Não remover a unidade de armazenamento USB até que a transferência esteja concluída. Após a transferência ser concluída, aparece uma mensagem "Transferência completa". A mensagem "Pode remover USB" será exibida.

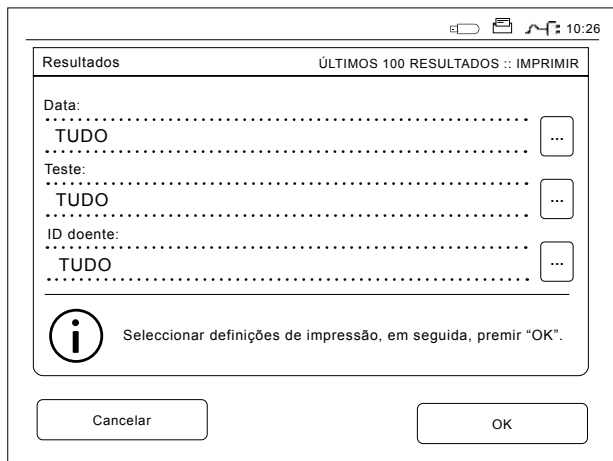
Envio de resultados offline para rede SIL/SIH

Todos os resultados não enviados para a rede SIL podem ser consultados escolhendo *Resultados offline SIL*. Se escolher *Enviar para SIL*, envia os resultados para a rede LIS, e após uma transferência com sucesso, os resultados são apagados da memória offline da SIL. Se escolher *Apagar resultados offline*, apaga os resultados sem os enviar para a rede SIL.

O QuikRead go Instrument verifica automaticamente a conexão à rede SIL durante a inicialização, quando entra no menu principal e após cada medição. Se uma conexão estiver disponível e houver dados no histórico de resultados offline do SIL, com a conexão LIS01-A2 o instrumento propõe automaticamente o envio dos resultados offline para o SIL.

Com a ligação POCT1-A2, os resultados offline do LIS são enviados automaticamente para o SIL.

Configurações

As configurações do QuikRead go Instrument podem ser personalizadas no ecrã. As configurações estão divididas em 4 categorias principais.

- Configurações pessoais
- Fluxo de medição
- Configurações de manutenção
- Configurações administrativas

As alterações nas Configurações pessoais e Fluxo de medição são realizadas e gravadas como perfis e podem ser aplicadas mais tarde a um utilizador aplicando um perfil após a inicialização. Caso con-

trário, as alterações só terão efeito até que o instrumento seja encerrado.

As alterações à configuração inicial são realizadas utilizando Configurações de fábrica. Quando iniciar o analisador pela primeira vez, o equipamento vem com as configurações de fábrica. Se o início de sessão de segurança estiver activado, existem diferentes funções de utilizador com diferentes direitos de utilizador em vigor; consulte a tabela de funções e direitos de utilizador, na página 70.

Configurações pessoais

Nas configurações pessoais o utilizador pode ajustar ou escolher as suas configurações de orientação (consulte a **Figura 22**). Estas configurações podem ser seleccionadas temporariamente até que se desligue o analisador. Para utilizar novamente estas configurações, deverá gravar num Perfil. Para uma

utilização contínua deverá gravar em Configuração inicial: *Configurações* → *Fluxo de medição* → *Manutenção* → *Configurações básicas*.

Idioma

O idioma pode ser seleccionado com a Configuração inicial. Aqui é possível alterar o idioma escolhendo *Idioma* e seleccionando o desejado. Aceitar escolhendo *SIM* ou rejeitar escolhendo *NÃO*.

Ecrã

A luminosidade do ecrã pode ser ajustada escolhendo *Ecrã*. Para aumentar ou diminuir a luminosidade do ecrã, utilizar as setas. Aceitar escolhendo *OK* ou rejeitar escolhendo *Cancelar*.

Volume de som

O volume de som pode ser ajustado escolhendo



Figura 22

Menu de configurações pessoais

Volume. Ajustar o volume do Teclado virtual e o de Alerta, tocando nas setas. Aceitar escolhendo *OK* ou rejeitar escolhendo *Cancelar*.

Economia de carga

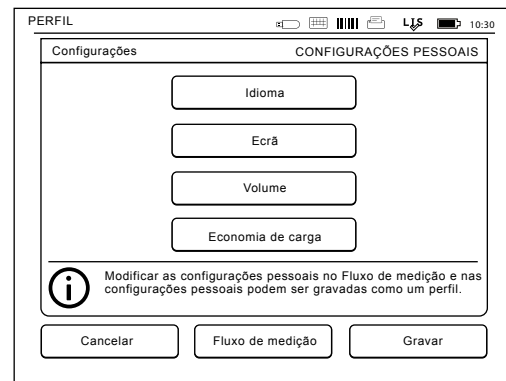
O período de tempo após o qual o QuikRead go Instrument fecha a tampa – sem entrar no modo de suspensão – pode ser ajustado de *Economia de carga* → *Fechar apenas tampa*. Ajuste o valor de tempo com os botões de seta.

O instrumento fecha a tampa sem entrar no modo de suspensão (activação da função de hibernação) se não for utilizado durante o período de tempo especificado. Este modo não interrompe a conexão ao LIS/HIS.

O período de tempo após o qual o QuikRead go Instrument entra no modo de suspensão pode ser ajustado de *Economia de carga* → *Modo de espera total*. Ajuste o valor de tempo com os botões de seta. O instrumento passa do modo inactivo para o modo de suspensão se não for utilizado durante o período de tempo indicado. A activação do modo de suspensão interrompe qualquer conexão activa ao LIS/HIS. Selecione *OK* para aceitar as definições ou *Cancelar* para as rejeitar.

Gravar alterações nas configurações pessoais

Após terem sido realizadas todas as alterações às configurações pessoais, escolher *Gravar*.

Gravar configurações para o perfil para futuras utilizações

No menu principal, escolher *Perfis*. Escolher *Gravar como perfil*, seleccionar um perfil vazio e nomeie ou selecione um perfil que queira modificar, se necessário dê um nome novo ao perfil e confirme escolhendo *OK*.

Fluxo de medição

Nas configurações do *Fluxo de medição*, o utilizador pode ajustar ou escolher configurações orientadas para laboratório/rotina de trabalho tais como o Utilizador ou Identificação do doente, Impressão, Transferência SIL e alguns parâmetros específicos de exames (consulte a **Figura 23**). Estas configurações podem ser seleccionadas para uso temporário, escolhendo *Gravar* após efectuar as alterações.

Para mais utilizações, as configurações precisam de ser gravadas num Perfil. Para utilização contínua, as definições devem ser configuradas com o Assistente de configuração: *Configurações* → *Fluxo de medição* → *Manutenção* → *Configurações básicas*.

Identificação do Utilizador

É uma identificação do Utilizador.

- *Identificação do Utilizador OFF:* O analisador não requisita uma Identificação do Utilizador.
- *Identificação do Utilizador ON:* Tem que ser fornecida uma Identificação do Utilizador antes da medição de cada amostra para a identificação ser acoplada ao resultado do exame.
- *Identificação do utilizador ON + Propor anterior:* O analisador sugere uma Identificação prévia, a ser utilizada, mas isto também pode ser alterado.





Figura 23
Menu do fluxo de medição

Identificação do Doente

É uma identificação da amostra do Doente.

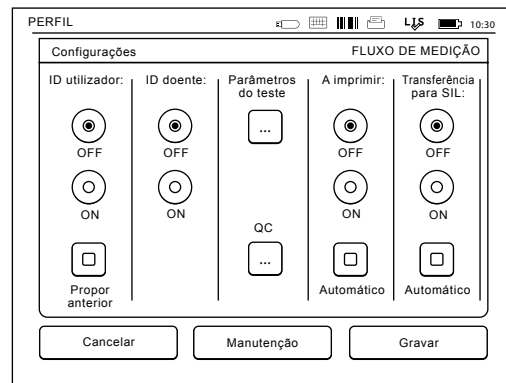
- *Identificação do Doente OFF*: O analisador não requisita a identificação do Doente.
- *Identificação do Doente ON*: Tem que ser fornecida uma Identificação do Doente antes da medição de cada amostra para a identificação ser acoplada ao resultado do exame.

Parâmetros do teste

Podem ser alterados alguns parâmetros específicos dos exames. As alterações requerem a palavra-chave do ADMINISTRADOR, a palavra-chave é QRGOSSET. Seleccione  / *Parâmetros do teste* e o *Teste* correspondente. A lista de parâmetros a ser configurada, será exibida.

Verificação de controlo de qualidade

Estas definições destinam-se aos controlos de qualidade. Os lotes de controlo de qualidade podem ser utilizados para automatizar a verificação de QC. Introduza e edite as informações dos lotes de controlo de qualidade aqui. Se o POCT1-A2 estiver a ser utilizado, é possível introduzir aqui as informações de um novo lote para envio para o LIS/HIS, mas as informações não podem ser editadas manualmente.

A verificação de QC pode ser configurada para apenas emitir um aviso ou para desactivar as medições do doente se a medição do controlo de qualidade estiver fora dos limites críticos. Uma medição de controlo de qualidade com êxito voltará a activar as medições do doente. A definição da verificação

de QC para OFF (desligado) e, em seguida, novamente para ON (ligado) também redefine o bloqueio de QC e reactiva as medições do doente.

Para ligar a verificação de QC, seleccione  / QC e introduza a palavra-passe do administrador, QRGOSSET (consulte a **Figura 25**).

- *Verificação de QC OFF*: A verificação de controlo de qualidade não é utilizada.
- *Verificação de QC ON*: A verificação de controlo de qualidade é utilizada.
- *Bloqueio de QC*: Se esta opção for seleccionada, o instrumento é bloqueado quando um resultado de controlo de qualidade estiver fora dos limites críticos.

Para definir uma nova amostra de controlo de qualidade, siga as instruções abaixo:

1. Seleccione *Definições* → *Fluxo de medição* → QC. Introduza a palavra-passe do administrador:
 2. Seleccione *Novo lote*.
 3. Seleccione o teste na lista *Teste*.
 4. Introduza a *ID do lote de QC* (obrigatório).
 5. Seleccione a unidade na lista *Unidades* (obrigatório).
 6. Defina os limites do *Intervalo de aviso* (opcional).
- Nota:** As casas decimais devem ser assinaladas com um ponto, em vez de uma vírgula.
7. Defina os limites do *Intervalo crítico* (obrigatório).
 8. Defina o *Valor alvo* (obrigatório).
 9. Seleccione *Seguinte*.
 10. Introduza a data de validade (obrigatório).

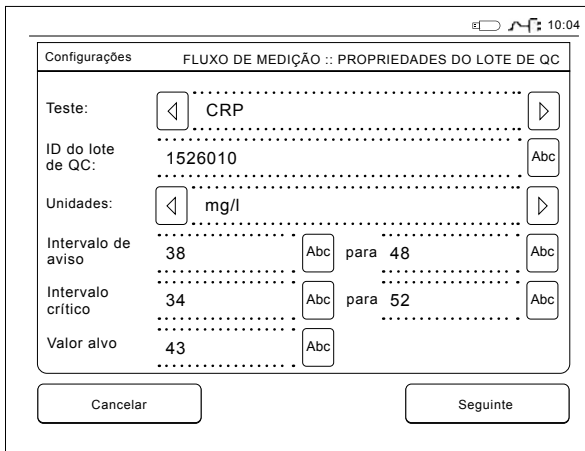

Configurações		FLUXO DE MEDIÇÃO :: PROPRIEDADES DO LOTE DE QC	
Teste:	CRP		
ID do lote de QC:	1526010		Abc
Unidades:	mg/l		
Intervalo de aviso	38	Abc	para 48
			Abc
Intervalo crítico	34	Abc	para 52
			Abc
Valor alvo	43	Abc	

Figura 24

Propriedades do lote de QC

11. Aceite duas vezes, premindo **OK**.
12. Seleccione *Anterior*.
13. Seleccione *Guardar*.

O lote do controlo de qualidade foi definido. Os parâmetros de um lote podem ser editados ou o lote pode ser eliminado seleccionando a linha, seguido de *Editar* ou *Eliminar*. Quando iniciar uma medição de controlo de qualidade, o lote do controlo de qualidade pode ser escolhido na lista ao seleccionar .

Impressão

- **Impressão OFF:** O analisador não sugere a impressão. No entanto é possível imprimir o resultado, escolhendo *Imprimir* no ecrã *Medição/Resultado*.
- **Impressão ON:** Após o tubo de ensaio ser elevado dentro do compartimento, o analisador pergunta “Imprimir o resultado actual?”. Aceitar a impressão, escolhendo *Sim*. Cancelar a impressão, escolhendo *Não*.
- **Impressão ON + Automática:** O analisador imprime automaticamente cada resultado de medição.

Transferência SIL

- **Transferência SIL OFF:** O analisador não envia os resultados para o Sistema de Informação Laboratorial.
- **Transferência SIL ON:** Após imprimir, se activado, o analisador pergunta: “Enviar resultado para SIL?”. Aceitar o envio, escolhendo *Acei-*

tar. Cancelar, escolhendo *Rejeitar*. Seleccione *Comentário*, no cartão de resultados, para adicionar um comentário ao resultado antes de o transferir.

- **Transferência SIL ON + Automática:** O analisador envia automaticamente o resultado da medição para a rede SIL.

Contacte o seu fornecedor para obter informações pormenorizadas sobre a ligação LIS.

Guardar o Fluxo de medição e as Configurações pessoais em Perfis para utilização futura

Caso pretenda, é possível guardar as definições acima em *Perfis* (veja mais na Secção “Perfis”): No menu principal, escolher *Perfil*. Escolher *Gravar como perfil*, seleccionar um perfil vazio e nomeá-lo ou seleccionar um perfil que queira modificar, se necessário dê um nome novo ao perfil e escolha **OK**.

Configurações de manutenção

As configurações específicas do analisador podem ser configuradas no menu *Manutenção*: *Configurações* → *Fluxo de medição* → *Manutenção*.

Configurações básicas

Caso pretenda efetuar alterações permanentes às definições, aceda a *Configurações básicas*. As configurações básicas contêm todas as mesmas definições que o Assistente de configuração.

Data e hora

A data e hora podem ser ajustadas, escolhendo *Data e hora*. Para o fazer, siga as instruções mais abaixo:

1. Escolher *Editar* na coluna *Hora*.
2. Ajustar a hora com as setas.
3. Escolher entre o relógio de 12-horas ou 24-horas.
4. Aceitar, escolhendo **OK**.
5. Escolher *Editar* na linha *Data*.
6. Ajustar a data com as setas.
7. Seleccionar o formato da data.
8. Aceitar, escolhendo **OK** e confirmando **OK** no ecrã seguinte.
9. Escolher **OK** para continuar com as configurações.

Códigos de erro

Os códigos de erro do analisador estão armazenados na memória. Os códigos de erro podem ser consultados com as setas para cima e para baixo do lado direito ou podem ser consultadas, escolhendo *Tempo* ou *Código de erro*.

Os códigos de erro podem ser transferidos para um armazenamento USB.

1. Escolher *Transferir para USB*.
2. Conectar uma unidade de armazenamento USB à porta USB. Esperar até o ecrã exibir: “Transferência completa. Pode remover USB.”
3. Escolher **OK** e remover a unidade de armazenamento USB.
4. Escolher *Voltar* para voltar ao menu de *Manutenção*.

O botão *Apagar códigos erro* apaga todos os códigos de erro da memória. Antes de apagar é exibida uma mensagem de confirmação.

1. Aceitar, escolhendo *Sim* ou cancelar, escolhendo *Não*.
2. Escolher *OK* no ecrã *Apagar códigos erro*.
3. Escolher *Voltar* e *Cancelar* e voltar ao menu principal.

Auto-diagnóstico

O analisador efectua verificações operacionais para garantir o seu funcionamento correcto. Realizar um auto-diagnóstico seleccionando *OK*. Voltar à *Manutenção*, escolhendo *OK*.

Actualização do software

O software QuikRead go Instrument define as operações do instrumento. Se pretender, o software pode ser actualizado para a versão mais recente disponível. Estará disponível software novo no site softwareupdate.quikread.com ou pode ser encomendado com entrega num dispositivo de armazenamento USB. Escolher *Definições* → *Fluxo de medição* → *Manutenção* → *Actualização do software*.

Se o instrumento tiver uma unidade de bateria, remova-a antes de iniciar a actualização. O novo software será fornecido num dispositivo de armazenamento USB. Ligue o dispositivo de armazenamento a uma porta USB. Os números de versão do software actual e do novo software serão apresentados no ecrã. Para confirmar a actualização,

selecione *Sim*. Após a conclusão da actualização do software, é apresentada a mensagem seguinte: *“Pode remover o armazenamento USB em segurança. Após a reinicialização, a actualização é retomada e o ecrã fica em branco durante cerca de 30 segundos. Não desligue a alimentação antes da conclusão da actualização. Prima OK para reiniciar o dispositivo.”* Prima *OK*. Em seguida, é apresentada esta mensagem: *“É necessário reiniciar o instrumento p/concluir a actualização de software.”* Prima *Reinicialização*. O QuikRead go Instrument será reiniciado e regressa ao menu principal. Neste momento, pode remover o dispositivo de armazenamento USB em segurança.

Calibragem do ecrã táctil

O ecrã táctil pode ser calibrado para otimizar a utilidade dos botões. Começar a calibragem, escolhendo *Calibragem touch screen*. Calibrar o ecrã táctil tocando à vez em cada um dos círculos pretos. Depois da mensagem “Calibragem do ecrã bem-sucedida.” escolher *OK*.

Informações do produto

O ecrã *Acerca* de apresenta detalhes específicos do instrumento:

- Número de série do instrumento
- Número da versão do software
- Detalhes da conexão ao LIS

Registos de manutenção

Os registos do analisador e os registos de segu-

rança podem ser transferidos para um dispositivo de armazenamento USB. Para Registos de segurança, defina Registo LIS ligado (*Definições de administrador* → *Funcionalidades LIS*), reinicie o instrumento e utilize-o normalmente durante o tempo necessário. Os registos de segurança também podem ser eliminados. A transferência para um dispositivo de armazenamento USB não limpa os ficheiros de registo.

Configurações administrativas

As definições administrativas (*Definições* → *Fluxo de medição* → *Manutenção* → *Definições de administrador*) permitem ao pessoal administrativo ajustar definições específicas do analisador relativamente ao LIS, o valor GMT, as definições de segurança e as configurações de Feeder do QuikRead go Instrument. É possível repor as definições de fábrica aqui.

É necessária a palavra-passe seguinte para alterar as Configurações administrativas: QRGOSSET. Esta palavra-passe é utilizada como um passo de confirmação para assegurar que o utilizador não acede a esta página inadvertidamente.

GMT

A GMT é uma hora universal, que serve de base para a hora do analisador ser configurada. A GMT não está visível ao utilizador, mas é um relógio interno para o equipamento.

Para configurar a GMT, ajustar a data e a hora com as setas.

Relógio interno

- A data e hora foram ajustadas à GMT no fabricante.
- A data e hora são armazenadas na memória diariamente durante a inicialização do analisador.
- Se a bateria do relógio acabar, o relógio pára. Quando for substituída a bateria, o relógio continua a trabalhar com base na última hora em memória. A hora é ajustada nas configurações administrativas e requer a palavra-chave. Um ajustamento novo da data não pode acontecer antes da última em memória. Se programar uma data antiga, será criada uma mensagem de erro.

Hora local

- Ajustar a hora de acordo com a hora local (*Definições* → *Fluxo de medição* → *Manutenção: Data e hora*). A hora local é gravada na memória como equivalente à GMT.
- Quando substituir a bateria do relógio, ajustar a hora e a data. A hora não pode ser ajustada para mais de 24 horas, antes da última gravação GMT. Se programar uma data antiga, surge uma mensagem de erro "Configuração da data falhada. Data está no passado."

Definições de segurança

Quando as *Definições de segurança* estão ligadas, o utilizador tem sempre de iniciar sessão no QuikRead go Instrument com um ID do Utilizador e palavra-passe antes de começar a utilizar o instrumento. Se apenas for fornecida a identificação

do utilizador, sem uma palavra-passe, apenas é possível realizar medições de emergência. Todos os utilizadores têm uma função e precisam de ter uma conta de utilizador com a identificação do utilizador, nome completo e palavra-passe. As funções do utilizador são

Administrador:

- apenas um por instrumento; a identificação do utilizador é ADMIN. A identificação não é modificável.

Supervisor:

- tem acesso a todas funções, exceto a reposição das definições de fábrica e a eliminação dos registos de segurança.

Utilizador normal:

- pode configurar definições específicas para o utilizador.
- pode ver resultados offline do LIS e de CQ e, opcionalmente, os resultados antigos de pacientes.
- pode adicionar novos lotes de CQ localmente ao realizar uma medição de Controlo de qualidade. A verificação de CQ tem de estar LIGADA.
- pode ver o registo de erros e transferir o registo para um dispositivo de armazenamento USB.
- as funcionalidades indisponíveis são apresentadas a cinzento.

Consulte a tabela sobre funções e direitos de utilizador na pág. 70.



Figura 25
Definições de segurança

Para aplicar as Definições de segurança, selecione *Definições* → *Fluxo de medição* → *Manutenção* → *Definições de administrador* → *Definições de segurança* (consulte a **Figura 25**).

- Selecione **LIGADO** para o *Início de sessão de segurança*.
- Defina o acesso a resultados antigos.
- A palavra-passe do administrador pode ser alterada em *Gerir conta de administrador*. A palavra-passe predefinida do administrador é QR-GOSET.
- Configure as contas de utilizador e de supervisor em *Contas de utilizador*.
- Ajuste o tempo de espera até terminar a sessão de um utilizador. Esta definição é distinta das definições de hibernação na *Economia de carga*. Se a opção Modo de espera total estiver seleccionada na Economia de carga, a sessão do utilizador será terminada quando o QuikRead go Instrument entrar em modo de suspensão. O utilizador também pode terminar a sessão manualmente.

Se perder ou se esquecer a palavra-passe do administrador, solicite uma palavra-passe temporária em **softwareupdate.quikread.com**. Será necessário fornecer o número de série do instrumento. A palavra-passe temporária é válida durante uma semana e apenas pode ser utilizada uma vez para repor a configuração de fábrica do instrumento.

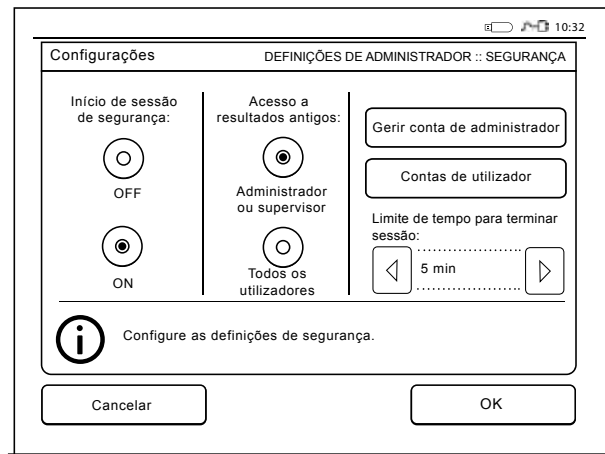
Definições LIS

Na opção de Definições LIS, as definições do LIS relativas a transferência de dados podem ser ajustadas. Os dados são transferidos por uma ligação de série ou LAN. As configurações TCP/IP têm de ser fornecidas para uma ligação LAN funcionar. Contacte o seu fornecedor para obter informações pormenorizadas sobre a conexão LIS.

Funcionalidades do LIS

Defina as funcionalidades que se seguem para OFF (Desligado) ou ON (Ligado).

- *Registo do LIS*. Quando ON está seleccionado, o tráfego do LIS é registado.
- *Identificar resultado do CQ*. Quando ON está seleccionado, os resultados do CQ têm uma identificação especial na comunicação do LIS.
- *Atraso para o LIS*. Quando ON está seleccionado, ocorre um breve atraso no envio de resultados consecutivos para o LIS. Um atraso pode ser útil para resolver problemas de congestionamento em ligações de série mais antigas.
- *ID adicional*. Quando ON está seleccionado, além da ID do doente e da ID do operador, é possível adicionar uma terceira ID de amostra (por exemplo, data de nascimento do doente ou ID do médico).

A ID adicional pode ser utilizada com analisadores QuikRead go sem ligação ao LIS.

Funcionalidades POCT1-A2

Defina as funcionalidades que se seguem para OFF (Desligado) ou ON (Ligado).

- *Início de sessão do operador*. Quando ON está seleccionado, todos os utilizadores têm sempre de iniciar sessão antes de começar a utilizar o QuikRead go Instrument. Os dados de utilizador têm de ser fornecidos pelo servidor POCT1-A2.
- *Validação da ID do doente*. Quando ON está seleccionado, as ID dos doentes são confirmadas numa lista de doentes transferida antes de enviar os resultados para o LIS.
- *Dados do doente apresentados*. Quando ON está seleccionado, os dados do doente são apresentados antes de a medição começar
- *Botão de emergência ilustrado*. Quando está DESLIGADO, a medição de emergência está desactivada no ecrã de início de sessão. A medição de emergência também pode ser utilizada com analisadores QuikRead go sem ligação ao LIS.

Configurações TCP/IP

Selecione o tipo de conexão LIS utilizada. As definições corretas devem ser solicitadas a um administrativo responsável pelo sistema LIS.

Configurações WLAN

Selecione o tipo de ligação WLAN utilizada escolhendo *Leitura* ou *Configuração manual*. Utilize apenas um adaptador fornecido pela Aidian. Pode inserir o adaptador em qualquer porta USB disponível.

Nota: Utilize apenas a política de segurança mais forte possível.

Codificação de caracteres

Selecione o tipo de codificação de caracteres utilizado no protocolo LIS01-A2.

Restauro de fábrica

As definições de fábrica podem ser repostas na interface do utilizador. A reposição das definições de fábrica elimina todos os perfis e resultados e limpa o registo de erros. Em analisadores com o início de sessão de segurança activado, a reposição das definições de fábrica também elimina os registos de segurança. Após uma reposição das definições de fábrica, têm de ser recriadas todas as contas de utilizador.

Configurações de fábrica

Esta secção é apenas para utilização do fabricante.

Perfil

As configurações do utilizador ajustadas podem ser gravadas como perfis, para uma utilização posterior. Podem ser gravados quatro perfis de utilizador na memória do equipamento. Os perfis não são utilizados se o início de sessão de segurança estiver activado.

Criar um perfil

Quando o equipamento for configurado para trabalhar como desejado, as programações podem ser gravadas como um perfil:

1. Escolher *Gravar como perfil*.
2. Seleccionar um perfil (vazio).
3. Dar um nome ao perfil.
4. Escolher *OK*.

Aplicar um perfil

Escolher *Aplicar um perfil*. Seleccionar o perfil desejado.

Configurações básicas

Se escolher *Configurações básicas* programa o equipamento para trabalhar de acordo com as programações básicas da Configuração inicial.

4 MANUTENÇÃO

O QuikRead go Instrument foi construído para ser de fácil utilização, de forma a não necessitar de manutenção regular. Para qualquer requisito de reparação, contactar o fornecedor local.

Calibração do analisador

O equipamento vem calibrado de fábrica. O funcionamento do equipamento é verificado através do procedimento de auto-diagnóstico durante cada medição. No caso de avaria, é exibida uma mensagem de erro.

A calibração dos dados define a curva total do exame ou o corte do valor para cada teste que está codificado em cada etiqueta dos tubos de ensaio. Esta informação é transferida automaticamente para o analisador durante cada medição.

Limpeza do analisador

Limpar o exterior do analisador periodicamente utilizando um pano humidificado em água. Prestar especial atenção à limpeza do ecrã. Evitar o derramamento de líquidos no ecrã, compartimento de medição e conectores.

Se necessário, poder ser utilizado um detergente suave. Não utilize solventes orgânicos ou substâncias corrosivas. Os derrames de material potencialmente infeccioso devem ser limpos imediatamente com papel absorvente e as áreas contaminadas devem ser lavadas com álcool etílico a 70%, Decton (Kiiito), hipoclorito de sódio a 0,5% ou com o toalhete descartável germicida Super Sani-Cloth®.

Para sua segurança, utilize luvas resistentes aos produtos químicos e seguir as instruções na ficha de dados de segurança. O material utilizado para limpar derrames, incluindo luvas, deve ser deitado fora como lixo químico.

Atualização do software

É possível transferir novo software para o analisador com um dispositivo de armazenamento USB; consultar a página 60. Solicitar mais informações ao fornecedor local.

Substituição da bateria do relógio

O analisador tem uma bateria que fornece energia ao relógio interno. Se a carga da bateria descarregar é exibida uma mensagem. A bateria do relógio pode ser substituída por uma idêntica (tipo CR 2032 3V).

1. Desligar o equipamento (se estiver ligado).
2. Desligar o cabo de alimentação da tomada eléctrica.
3. Deitar o equipamento de lado numa mesa.
4. Abrir a tampa do local da bateria.
5. Se existir uma bateria, desligue o conector que liga à bateria e remova-a.
6. Retirar a bateria do relógio do seu suporte.
7. Coloque uma nova pilha de relógio (tipo CR 2032 3V) no suporte da pilha no lado mais virado para si.
8. Se utilizar a bateria, ligue o conector à bateria e empurre a bateria para dentro de forma a as-

segurar que está posicionada correctamente. Fechar a tampa do local da bateria.

9. Colocar novamente o equipamento na posição correcta e ligar o cabo de alimentação eléctrico.
10. Ligar o analisador premindo o botão Ligar.
11. Ajustar a data e hora (*Configurações* → *Configurações pessoais* → *Fluxo de medição* → *Manutenção* → *Data e Hora*).

5 PROBLEMAS TÉCNICOS

O QuikRead go Instrument exhibe mensagens de erro e guia o utilizador no caso de detectar erros. Siga as instruções exibidas e consulte a tabela de problemas técnicos nestas instruções de utilização e nas instruções do kit QuikRead go.

Contacte o seu fornecedor local no caso de necessitar de suporte ou de um pedido de reparação.

Mensagem de erro / Problema técnico	Causa possível	Acção correctiva
O código de erro com a mensagem "Reiniciar QuikRead go" é exibido.	Avaria temporária no equipamento.	Ligar o equipamento. Se esta mensagem de erro for exibida frequentemente, contactar o serviço a clientes.
O código de erro com a mensagem "Contactar serviço a clientes" é exibido.	Avaria permanente do equipamento.	Contactar o serviço a clientes.
É exibida a mensagem de erro "Nível da bateria baixo. Conectar à electricidade para continuar a operar."	A carga da bateria é baixa.	Ligar o analisador QuikRead go Instrument à electricidade.
É exibida a mensagem de erro "Posição do tubo de ensaio não correcta. Remover tubo de ensaio."	Presença de resíduos do invólucro que sela o tubo de ensaio.	Remover o tubo de ensaio quando o equipamento o elevar para fora do compartimento de medição. Assegurar que todos os resíduos são removidos quando realizar a próxima medição.
	O equipamento tem uma avaria mecânica.	Verificar o item descrito acima. Se não se aplicar, reiniciar o equipamento. Se o problema persistir, contactar o serviço a clientes.

Mensagem de erro / Problema técnico	Causa possível	Acção correctiva
"Medição interdita."	Falta a cápsula do reagente ou o tubo de ensaio está usado.	Verificar se o tubo de ensaio tem a cápsula do reagente e se a tampa colorida superior da cápsula não está premida.
	Leitura falhada dos dados do lote.	Tentar novamente. Se o problema persistir, cancelar o teste.
	Lote do kit expirado.	Deitar fora o kit expirado. Utilizar um novo.
	Temperatura do tubo de ensaio demasiada baixa.	Deixar o tubo de ensaio aquecer até à temperatura ambiente. Testar o mesmo tubo de ensaio novamente.
	Temperatura do tubo de ensaio demasiada alta.	Deixar o tubo de ensaio arrefecer até à temperatura ambiente. Testar o mesmo tubo de ensaio novamente.
"Teste cancelado."	Amostra em branco demasiado elevada.	Testar o mesmo tubo de ensaio novamente. O processo de calibragem não foi completado ou a amostra pode conter substâncias interferentes. Em último caso, o teste não pode ser concluído.
	Amostra em branco instável.	
	Erro na adição do reagente.	Executar um teste novo. Existiu algum problema durante a adição do reagente. Assegurar que a cápsula está bem fechada.
	Falha no equipamento.	Executar um teste novo. Se a mensagem aparecer repetidamente, contactar o serviço a clientes.
O QuikRead go Instrument não liga.	Fonte de alimentação desligada.	Ligar à energia e retomar.
	O equipamento tem uma avaria electrónica.	Contactar o serviço ao cliente.

Mensagem de erro / Problema técnico	Causa possível	Acção correctiva
O ecrã táctil não está a funcionar.	A calibragem do toque não está correcta. Exemplo: A área activa não está debaixo do botão.	Calibrar o ecrã táctil de acordo com o procedimento descrito no capítulo de "Configurações de manutenção".
	O ecrã táctil não está a responder.	Contactar o serviço ao cliente.
O volume de alarme do equipamento não se ouve.	O nível de volume está baixo.	Configurar o volume de acordo com o procedimento descrito no capítulo de configurações pessoais.
	O sistema de som do equipamento está avariado.	Reiniciar o QuikRead go Instrument. Se o problema persistir, contactar o serviço a clientes.
A impressora não imprime.	A impressora está desligada ou o cabo de conexão não está ligado ou está avariada ou as configurações não estão correctas.	Certificar que a impressora está conectada e ligada à fonte de alimentação. Verificar as configurações. Se o problema persistir, iniciar o equipamento e a impressora e reimprimir a partir do menu de Resultados. Se o problema continuar, contactar o serviço a clientes.
O leitor de código de barras não funciona.	O leitor de código de barras não está conectado ou tem uma avaria ou as configurações não estão correctas.	Certificar que o leitor de código de barras está conectado. Verificar as configurações. Se o problema persistir, iniciar o equipamento e voltar a usar o leitor de código de barras. Se o problema continuar, contactar o serviço a clientes.
A bateria necessita de ser recarregada frequentemente.	A capacidade da bateria diminui durante o seu tempo de vida.	Substituir a bateria antiga por uma nova de acordo com o procedimento descrito no capítulo Inserir a bateria.
É exibido um aviso de bateria do relógio.	A bateria interna do relógio está descarregada.	Substituir a bateria do relógio de acordo com o procedimento descrito no capítulo Substituição da bateria do relógio.

6 ESPECIFICAÇÕES DO ANALISADOR

Declaração de conformidade

O QuikRead go Instrument cumpre o Regulamento (UE) 2017/746 relativo aos dispositivos médicos para diagnóstico in vitro, a Diretiva 2011/65/UE relativa à restrição do uso de determinadas substâncias perigosas em equipamentos elétricos e eletrónicos, juntamente com a Diretiva delegada (UE) 2015/863 que altera o Anexo II da Diretiva 2011/65/UE e a Diretiva 2012/19/UE relativa aos resíduos de equipamentos elétricos e eletrónicos (REEE).

O QuikRead go Instrument está em conformidade com os requisitos relativamente a emissões e imunidade electromagnéticas descritos na norma IEC 61326-2-6:2012. O instrumento cumpre os requisitos da FCC de classe A. QuikRead go Instrument está em conformidade com o Regulamento (UE) 1907/2006 relativo ao registo, avaliação, autorização e restrição de substâncias químicas (REACH).

Especificações técnicas

O equipamento tem um microprocessador pré-programado que controla os passos do exame e o processamento de dados. A identificação do teste, a curva temporal e de calibragem ou o corte do valor, estão incorporados no código de barras de cada tubo de ensaio. Uma vez activado, através da etiqueta presente no tubo de ensaio, o microprocessador controla e guia todos os passos do exame e

converte os valores de absorvência das amostras em unidades de concentração ou corte de valores.

Fotómetro

O fotómetro do QuikRead go Instrument consiste num compartimento de medição, três LEDs e detectores de luz. O fotómetro foi desenhado e calibrado para medições fotométricas e turbidimétricas.

Ecrã touch screen

A interface do utilizador é baseada num ecrã touch screen de fácil utilização. É utilizada através de botões de toque que aparecem no ecrã. Também fornece ao utilizador notificações para executar cada passo do exame, bem como os resultados do teste e mensagens de erro.

- resistente a 4 fios
- Tamanho do visor: 116,16 x 87,12 mm
- Pixels: 640 x 480

Dimensões e requisitos de energia

- Peso: 1,7 kg sem fonte de energia
- Tamanho: 27 x 15,5 x 14,5 cm
- Requisitos de alimentação
 - Tensão: 100–240 V CA
 - Frequência: 50–60 Hz
 - Consumo de energia: Máx 26 W

Software do analisador

Pode ser fornecido software novo através de uma unidade de memória USB. Solicitar mais informações ao fornecedor local.

Identificação do analisador

Cada QuikRead go Instrument tem um número de série, que pode ser consultado na etiqueta na parte de baixo do equipamento.

Memória

O QuikRead go Instrument tem uma memória interna para o histórico de resultados. Consultar a secção Resultados.

Fonte de alimentação

O instrumento é alimentado pela fonte de alimentação fornecida com o analisador e o equipamento pode utilizar uma bateria como fonte de alimentação. Um interruptor interno dentro do cabo conector mudará automaticamente quando for utilizada alimentação por bateria ou por energia eléctrica. Para mais instruções relativamente à instalação da bateria, consultar a secção Ligar a bateria.

Conexão LIS

A conexão pode ser estabelecida com:

- Um conector RJ-45 como uma porta série com um cabo especial. As especificações para ligação do cabo podem ser consultadas em quikread.com.

- Um conector RJ-45 e uma conexão Ethernet 10BASE-T/100BASE-TX/1000BASE-TX suportada. Deve ser utilizado um cabo Cat 5 / Cat 5e UTP (par trançado sem blindagem).
- Uma conexão WLAN. É necessário um dispositivo USB externo para WLAN.
- A funcionalidade de alimentação por Ethernet (PoE) não é suportada.
- Contacte o seu fornecedor para obter informações pormenorizadas.

Conexão USB

O analisador tem 3 conectores USB tipo A. Estes conectores podem ser usados para a impressora, o leitor de código de barras e a unidade de memória USB. O equipamento pode ser conectado como uma porta virtual a um computador através de um conector USB tipo B.

Serviço

O QuikRead go Instrument foi desenhado para ser livre de manutenção regular através de operações de auto-diagnóstico. No caso de avaria ou necessidade de reparação, contactar o fornecedor local. Antes de expedir o instrumento para manutenção, apague todos os resultados dos pacientes no Histórico de resultados e limpe o exterior do instrumento. Consulte o capítulo Limpeza do instrumento para obter instruções pormenorizadas.

Garantia

A garantia do fabricante para o QuikRead go Instrument cobre defeitos nos materiais ou de fabrico por um período de dois anos após a data de aquisição.

A garantia apenas é válida se o selo de garantia (ver a **Figura 3**) não tiver sido violado.

O fabricante concorda em reparar ou substituir o equipamento, se este se tornar inoperativo devido a falha de alguma parte interna do equipamento. A garantia não cobre danos causados por utilização que não esteja de acordo com as instruções. Esta garantia é válida por dois anos. O fabricante não está sob qualquer obrigação de modificar ou evoluir o equipamento após o seu fabrico, a menos que seja identificado um problema de fabrico. No caso da existência de alguma avaria, contactar a Aidian.

Eliminação

QuikRead go Instrument é um dispositivo eletrónico de baixa tensão. Um QuikRead go Instrument usado deve ser tratado como resíduo potencialmente bioperigoso.

O instrumento deve ser eliminado como equipamento elétrico e eletrónico (REEE 2012/19/UE) se a legislação local e nacional não exigir que o instrumento seja recolhido e eliminado como resíduo clínico potencialmente infeccioso.

Você pode encontrar mais informações sobre o descarte de instrumentos em nosso site **quikread.com**.

Os materiais de embalagem são recicláveis.

A unidade de bateria deve ser eliminada de acor-

do com os regulamentos nacionais e locais para a recolha de baterias, baseados na Diretiva 2006/66/CE.

Histórico de revisões

Podem encontrar o histórico de revisões em aidian.eu.

Níveis e direitos de utilizador do QuikRead go Instrument quando o início de sessão de segurança está activado

Acção	Utilizador normal	Supervisor	Administrador
Medição do doente	x	x	x
Medição de CQ	x	x	x
Consultar todos os resultados de CQ	x	x	x
Adicionar novo lote de CQ	x	x	x
Consultar resultados antigos de doentes	- / x*	x	x
Consultar resultados offline do LIS	x	x	x
Transferir resultados antigos para um dispositivo de armazenamento USB	-	x	x
Configurações pessoais (Idioma, Economia de carga)	-	x	x
Configurações pessoais (Luminosidade do ecrã, Volume de som)	x	x	x
Fluxo de medição	-	x	x
Parâmetros de teste	-	x	x
Parâmetros de CQ	-	x	x
Manutenção (Registo de erros, Auto-diagnóstico, Acerca de)	x	x	x
Manutenção (Definições básicas, Data e hora, Actualização do software, Calibração táctil, Registos de manutenção: transferência)	-	x	x
Registos de manutenção: Eliminar registos de segurança	-	-	x
Definições de administrador (todas excepto Repor definições de fábrica)	-	x	x
Definições de administrador (Repor definições de fábrica)	-	-	x
Alterar a própria palavra-passe	x	x	x
Criar/Editar/Remover um utilizador	-	x	x
Criar um novo Supervisor	-	x	x

*Dependendo das definições em *Definições* → *Fluxo de medição* → *Manutenção* → *Definições de administrador* → *Definições de segurança*.

INHOUD

1 INLEIDING.....	73	Gebruikersinterface algemeen.....	84	4 ONDERHOUD	97
Beoogd doeleind.....	73	Hoofdmenu	84	Instrument kalibreren	97
Toepassing	73	Symbolen statusgebied	84	Instrument schoonmaken	97
QuikRead go Instrument.....	73	Indeling	85	Software-update	97
Veiligheidsinformatie.....	73	Structuur van de gebruikersinterface..	86	Klokbatteij vervangen	97
Voorzorgsmaatregelen en					
beperkingen.....	73				
2 AAN DE SLAG	74	3 GEBRUIK	87	5 OPLOSSEN VAN PROBLEMEN..	98
Uitpakken.....	74	Een test uitvoeren.....	87	6 INSTRUMENTSPECIFICATIES ..	101
Accessoires	74	Basismmeetmodus	88	Conformiteitsverklaring	101
QuikRead go Instrument onderdelen.....	75	Kwaliteitscontrole.....	88	Technische specificaties	101
Tillen/transporteren van het instrument	76	Andere meetmodi	88	Fotometer	101
Locatie en omgeving.....	76	Resultaten.....	88	Aanraakscherm	101
Tijdens gebruik	76	Resultaten bekijken	89	Afmetingen en stroomeisen.....	101
Tijdens transport en opslag.....	76	Resultatengeschiedenis verwijderen ..	89	Instrumentsoftware	101
Stroomkabel en accu	77	Resultaten afdrukken.....	89	Instrumentidentificatie.....	101
Stekkers en kabels	77	Resultaten overdragen naar USB-stick	89	Geheugen.....	101
Aansluiten van de stroomkabel	77	Offline resultaten naar LIS/HIS sturen	89	Stroom	101
Plaatsen van de accu	78	Instellingen.....	90	LIS-aansluiting.....	101
Spanning (aan, uit, slaapstand).....	79	Persoonlijke instellingen	90	USB-aansluiting.....	102
Stroom inschakelen	79	Meetschema	91	Service	102
Stroom uitschakelen	79	Onderhoudsinstellingen.....	93	Garantie	102
Slaapstand.....	79	Admin-instellingen	94	Recycling	102
Gebruik van het aanraakscherm.....	79	Fabrieksinstellingen herstellen	96	Revisiegeschiedenis	102
Set-up wizard	80	Profielen.....	96	Gebruikersniveaus en -rechten in	
Taal	81	Profiel aanmaken.....	96	QuikRead go Instrument wanneer	
Datum en tijd	82	Profiel toepassen	97	Beveiligingsaanmelding is ingeschakeld..	103
Schermhelderheid	82	Basisinstellingen.....	97		
Geluidsvolume.....	83				
Slaapstand	83				
Beëindigen van de Set-up wizard.....	83				

1 INLEIDING

Beoogd doeleind

QuikRead go[®] Instrument is een geautomatiseerd systeem ontworpen en gecalibreerd voor zowel fotometrische als turbidimetrische metingen. Het systeem is bedoeld voor kwalitatieve en kwantitatieve bepalingen, met een verscheidenheid aan QuikRead go[®] reagens kits ten behoeve van het analyseren van humane samples zoals volbloed, serum, plasma, keeluitstrijken en fecale samples in het kader van diagnostiek en het monitoren van behandeling. QuikRead go Instrument is bedoeld voor het gebruik door zorgprofessionals in een klinische laboratorium setting of voor "near patient" testen.

Toepassing

QuikRead go Instrument is een eenvoudig te gebruiken systeem voor *in vitro* diagnostische tests. Het is ontwikkeld om diverse analyten van patiënten te meten, die nodig zijn als hulp bij diagnose en bij het monitoren bij behandeling. Het systeem bestaat uit het QuikRead go Instrument en de QuikRead go testkits.

QuikRead go Instrument

Het instrument begeleidt u door de testprocedure door middel van een reeks berichten en animaties die op het scherm worden getoond. Tijdens het opstarten voert het instrument een controle uit om de functionaliteit van het instrument te garanderen.

Het QuikRead go Instrument meet de absorptie van

de inhoud van de cuvet en converteert de absorptiewaarde naar een concentratiewaarde of naar een positief/negatief resultaat op basis van vooraf ingestelde kalibratiegegevens. De kalibratiegegevens die de complete testcurve of de cut-off waarde van elke test definiëren, zijn gecodeerd op elk cuvetlabel. Deze informatie wordt tijdens de meting automatisch overgebracht naar het QuikRead go Instrument.

De tests worden uitgevoerd conform de gebruikersinstructies die met elke QuikRead go testkit wordt meegeleverd. De resultaten zijn binnen enkele minuten beschikbaar.

Het instrument kan gevoed worden via netvoeding of met een accu. Daarnaast beschikt het over USB-aansluitingen om een externe printer, toetsenbord of barcodelezer aan te sluiten. Het QuikRead go Instrument kan worden aangesloten op een apart Laboratorium- en Ziekenhuisinformatiesysteem (LIS/HIS). Het instrument maakt gebruik van een gestandaardiseerd protocol voor gegevensoverdracht. Voor meer details, neem contact op met uw lokale leverancier.

Veiligheidsinformatie

Voor uw eigen veiligheid dient u te voldoen aan alle waarschuwings- en voorzichtigheidsverklaringen. Om u te wijzen op potentiële elektrische of operationele gevaren worden waarschuwings- en voorzichtigheidsverklaringen aangegeven waar dat van toepassing is. QuikRead go Instrument bevat stoffen uit de SVHC-categorie zoals gespecificeerd in de REACH-verordening (EU 1907/2006), voor

meer informatie quikread.com. De SVHC-stoffen zijn gebonden aan de interne componenten van QuikRead go Instrument daarom zijn specifieke voorzorgsmaatregelen bij het bedienen niet vereist. Lees de gebruiksaanwijzing van het QuikRead go instrument voor ingebruikname en volg de veiligheidsinstructies en limitaties zorgvuldig op.

In het geval van een ernstig incident neem dan contact op met de producent of uw lokale vertegenwoordiger en/of de nationale autoriteit.

Voorzorgsmaatregelen en beperkingen

- Uitsluitend voor *in vitro* diagnostisch gebruik.
- Mors geen vloeistof en laat geen objecten op of in het instrument vallen.
- Gemorst mogelijk besmettelijk materiaal dient onmiddellijk te worden verwijderd met absorberende papieren tissues en de besmette plaatsen dienen te worden gepoetst met een desinfecterende oplossing of met 70 % ethylalcohol (zie Sectie "Schoonmaken van het instrument"). Materialen die zijn gebruikt om gemorst plaatsen schoon te maken, ook de handschoenen, dienen te worden behandeld als besmettelijk afval.
- Lees de gebruiksinstructies van de QuikRead go test die met elke kit wordt meegeleverd vooraf door en volg deze zorgvuldig.
- Alleen de QuikRead go reagentia mogen worden gebruikt.
- Benodigde materialen die niet worden meegeleverd staan vermeld in de QuikRead go reagens

bijsluiters.

- Meng geen componenten met verschillende lotnummers of van verschillende tests.
- Plaats nooit een cuvet zonder een nauwsluitende dop in het QuikRead go Instrument.
- Controleer of de afdichtingsfolie van de cuvet helemaal is verwijderd.
- Gebruik alleen de stroomkabel die met het instrument wordt meegeleverd en controleer of de stekker zodanig is geplaatst dat deze kan worden verwijderd.
- Gebruik alleen de officiële QuikRead go Instrument accu die door Aidian wordt geleverd.
- Stop tijdens een meting geen vingers of externe apparaten in de QuikRead go Instrument.
- Controleer voor gebruik van het systeem de elektromagnetische omgeving.
- Verwijder en schakel geen USB-apparaat af tijdens gegevensoverdracht.
- Open de kleppen van het instrument niet als u daarvoor schroeven moet losdraaien. Als de garantieverzegeling is verbroken, vervalt de garantie op het instrument (zie **Afbeelding 3**).
- Gebruik een beveiligd intern netwerk of VPN (Virtual Private Network) voor verbinding met QuikRead go Instrument met een LIS/HIS via LAN.
- Gebruik het instrument niet of sluit het niet aan op LAN als de garantieverzegeling is verbroken.
- Dit instrument is ontworpen en getest volgens CISPR 11 Klasse A. In een huiselijke omgeving kan het radiostoring veroorzaken, in welk geval u

mogelijk maatregelen moet nemen om de interferentie te beperken.

2 AAN DE SLAG

Uitpakken

Open de verpakking en controleer dat deze alle benodigde items bevat:

- Instrument
- Handleiding
- Stroomadapter
- Stroomkabel
- Analysecertificaat

Onderzoek het instrument zorgvuldig om na te gaan of het tijdens transport niet is beschadigd. Neem onmiddellijk contact op met uw lokale

leverancier als het instrument beschadigd is of er onderdelen ontbreken.

Accessoires

Printer

Het instrument kan worden aangesloten op een externe printer. Een lijst met compatibele printers en configuratieparameters is beschikbaar op **quikread.com**.

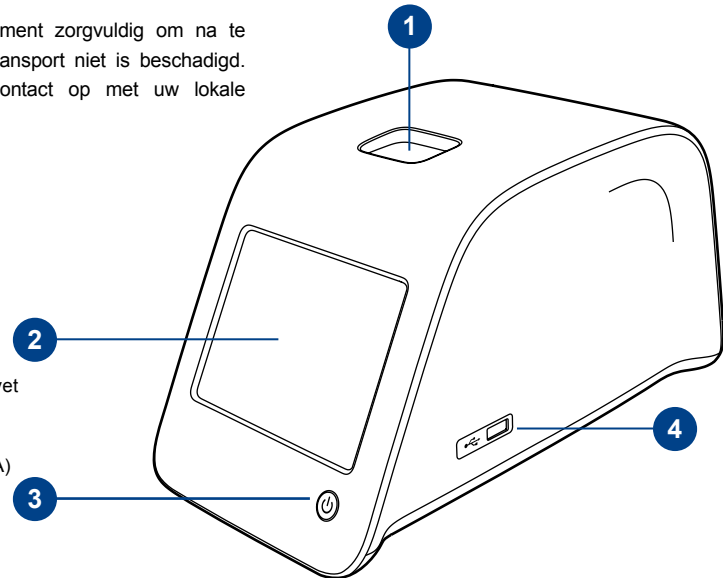

Afbeelding 1

1. Meetput voor de cuvet
2. Aanraakscherm
3. Aan/uit-knop
4. USB-poort 1 (Type A)

Sluit de compatibele printer aan op een USB-poort en volg de instructies op het scherm.

Barcodelezer

Er kan een externe barcodelezer worden aangesloten op het QuikRead go Instrument. Een lijst van compatibele barcodelezers is terug te vinden op quikread.com.

Sluit de compatibele barcodelezer aan op een USB-poort en volg de instructies op het scherm.

WLAN adapter

Voor een draadloze netwerk verbinding. Gebruik alleen een adapter geleverd door Aidian. Plaats de adapter in een vrije USB poort.

QuikRead go Instrument onderdelen

De componenten van de QuikRead go Instrument worden weergegeven in **Afbeelding 1** (bovenaanzicht instrument), **Afbeelding 2** (achteraanzicht instrument) en **Afbeelding 3** (onderaanzicht instrument).

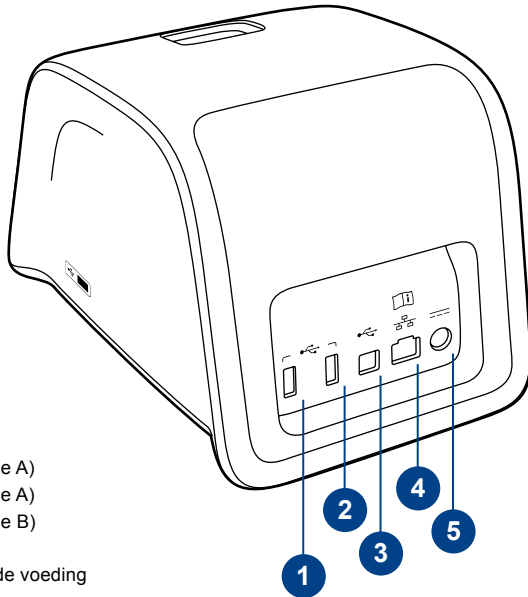

Afbeelding 2

1. USB-poort 2 (Type A)
2. USB-poort 3 (Type A)
3. USB-poort 4 (Type B)
4. RJ-45-poort
5. Aansluiting voor de voeding

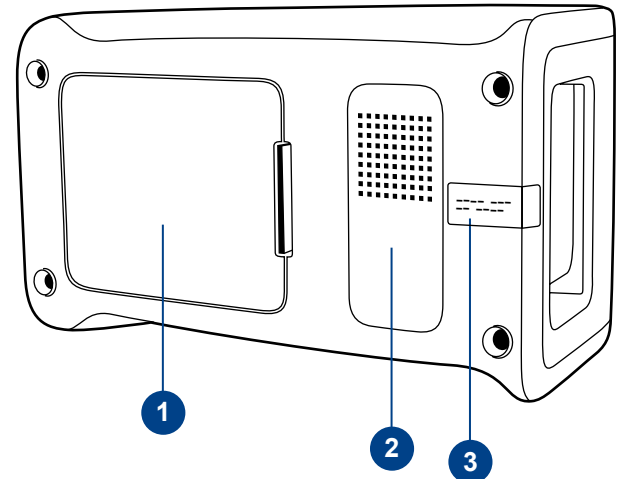

Afbeelding 3

1. Deksel accu
2. Instrumentlabel met serienummer
3. Garantieverzegeling

Tillen/transporteren van het instrument

Wees altijd voorzichtig wanneer u de QuikRead go Instrument optilt of verplaatst. In de achterkant van het instrument bevindt zich een handvat om met één hand te kunnen tillen (**Afbeelding 4**).

Aan de zijkanten van het instrument zit een uitsparing om voor een betere grip op het instrument (**Afbeelding 5**).

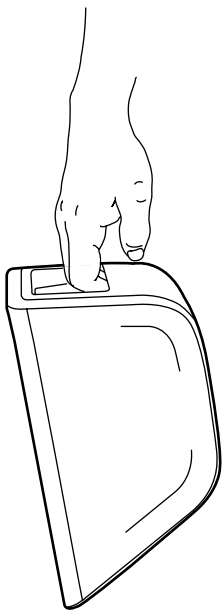

Afbeelding 4

Instrument optillen met één hand

Locatie en omgeving

Tijdens gebruik

Plaats het instrument op een vlak, schoon, horizontaal oppervlak. Houd hierbij de volgende punten in acht:

- Gebruik binnenshuis.
- Te gebruiken tot een hoogte van 2000 m.
- De omgevingstemperatuur dient tussen 15°C and 35°C te liggen.



Afbeelding 5

Instrument optillen met beide handen

- Maximale relatieve vochtigheid 80 % voor temperaturen tot 31°C en afnemende lineariteit tot 67 % relatieve vochtigheid bij 35°C (zonder condensatie).
- Schommelingen in netspanning tot ± 10 % van de nominale spanning.
- Installatiecategorie II (2500 V tijdelijk).
- Plaats het instrument niet in direct zonlicht.
- Alle externe apparaten die aan apparatuur zijn aangesloten, moeten zijn voorzien van ten minste dubbele isolatie van de netvoeding.
- Plaats het instrument op een dusdanige wijze dat de aan/uit knop eenvoudig bediend kan worden en dat de voedingskabel eenvoudig ontkoppeld kan worden.
- Plaats het instrument niet in een sterk magnetisch of elektrisch veld.
- Niet meten in een bewegend voertuig.
- Gebruik het systeem niet in de nabijheid van bronnen met sterk magnetische straling (zoals niet afgeschermd RF bronnen), omdat deze de werking kunnen beïnvloeden.
- Verplaats het instrument niet terwijl een test wordt uitgevoerd.
- Vervuilingsgraad 2.

Tijdens transport en opslag

- De omgevingstemperatuur dient tussen 15°C and 35°C te liggen.
- Bescherm tegen regen en vochtigheid.
- Behandel het instrument voorzichtig.

Stroomkabel en accu

Het QuikRead go Instrument kan met de stroomkabel of met de accu worden gebruikt.

De accu wordt automatisch opgeladen wanneer de stroomkabel is aangesloten.



USB

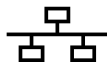

RJ-45



Raadpleeg de
gebruiksaanwijzingen



Spanning



Aan/uit-schakelaar

Afbeelding 6

Symbolen op de QuikRead go Instrument

Stekkers en kabels

Aan de achterkant van het instrument bevinden zich vijf aansluitingen met symbolen die beschrijven waarvoor ze worden gebruikt. Er is een USB-aansluiting geplaatst aan de rechterzijde van het instrument. Alle symbolen zijn beschreven in **Afbeelding 6**.

The RJ-45 connector kan worden gebruikt voor seriële- en LAN aansluitingen. Het bedradingsschema van de kabel is terug te vinden op quikread.com.

Aansluiten van de stroomkabel

Stop de stroomkabel in de achterkant van het instrument (zie **Afbeelding 7**). Stop de stekker in het stopcontact.

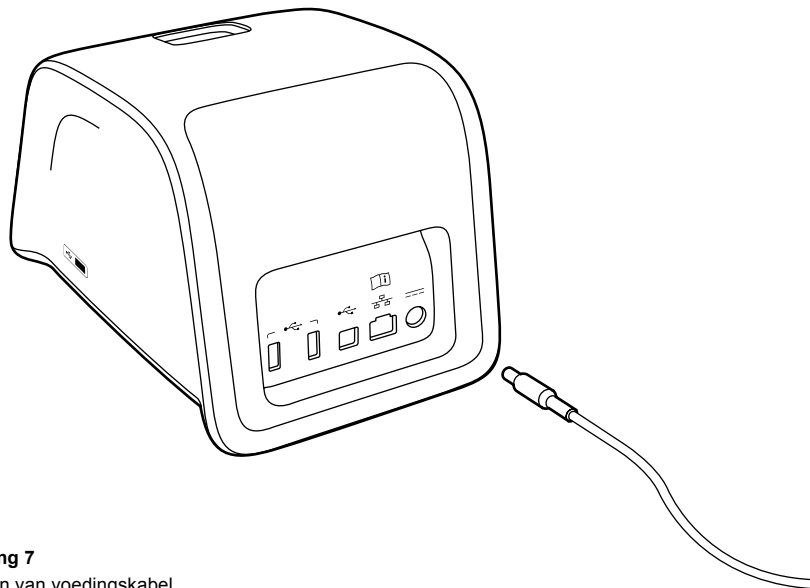

Afbeelding 7

Aansluiten van voedingskabel

Plaatsen van de accu

Volg voorzichtig de onderstaande stappen om de accu in het QuikRead go Instrument te plaatsen (zie **Afbeelding 8**).

1. Zet het instrument uit (indien aan).
2. Trek de stroomkabel uit het instrument.
3. Draai het instrument op zijn kant op een tafel.
4. Open het deksel voor de accu.
5. Bevestig de accu stekker aan de accu.
6. Druk de accu op zijn plaats en controleer of deze op de juiste wijze is geplaatst.
7. Sluit het deksel van de accu.
8. Plaats het instrument terug in rechtopstaande positie.

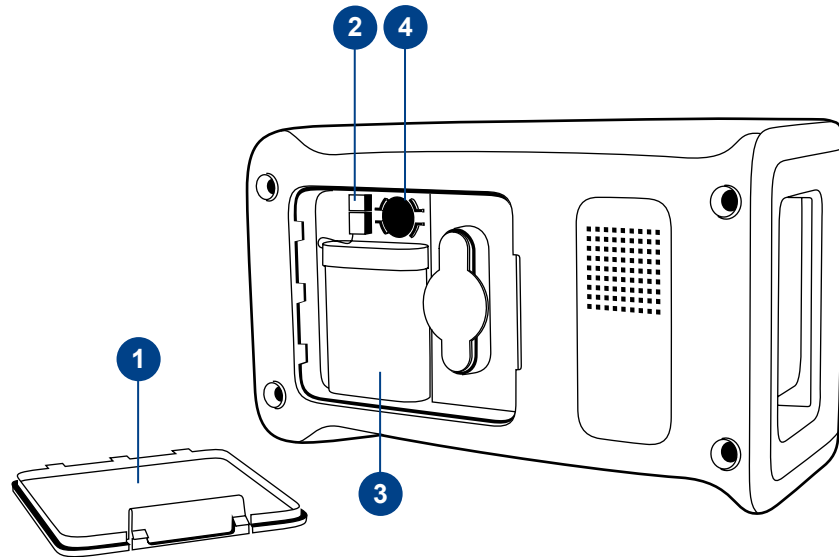

Afbeelding 8

1. Deksel accu
2. Aansluiting accu
3. Accu
4. Klokbatteerij

Spanning (aan, uit, slaapstand)

Het QuikRead go Instrument heeft drie modi: aan, uit en slaapstand.

Stroom inschakelen

Druk op de Aan/uit-knop op het voorpaneel om het instrument aan te zetten. Het lampje op de Aan/uit-knop zal aangeven dat het instrument aanstaat.

Als er niets gebeurt, controleer dan of het stopcontact is aangesloten, of dat het instrument op accugebruik staat en dat de accu geladen is.

Na het inschakelen van de aan/uit knop, licht het scherm op en zal het systeem een zelftest procedure doorlopen. Na een succesvolle zelftest zal het hoofdmenu zichtbaar zijn. Wanneer het QuikRead go Instrument voor de eerste keer wordt opgestart zal er een Set-up wizard worden geopend (Sectie "Set-up wizard").

Stroom uitschakelen

Druk ten minste 2 seconden lang op de Aan/uit-knop om het instrument uit te schakelen. Het instrument vraagt nu om af te sluiten met de vraag "Wilt u afsluiten?". Indien *Ja* wordt gekozen op het aanraakscherm zal het instrument uitschakelen. Wanneer er tijdens het afsluiten nog een cuvet in het instrument stond, zal de cuvet omhoog komen en vraagt het instrument om deze te verwijderen.

Slaapstand

Het doel van de slaapstand is om de stroom van de accu zoveel mogelijk te sparen. De slaapstand wordt automatisch geactiveerd wanneer het instrument langer inactief is dan de tijd die is gekozen bij de Set-up wizard (Sectie "Set-up wizard"). De slaapstandfunctie kan staan op 'Volledig stand-by' of 'Alleen klep sluiten'.

De Aan/uit-knop knippert als aanduiding dat het instrument in de slaapstand staat. Druk op de Aan/uit-knop om het instrument opnieuw te starten.

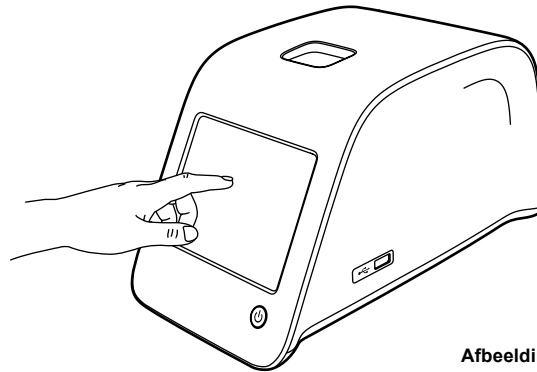

Gebruik van het aanraakscherm

Het QuikRead go Instrument heeft een aanraakscherm in kleur. Het kan worden bediend door met de vingers de virtuele knoppen aan te raken. Het scherm kan met zowel blote vingers als met handschoenen aan worden gebruikt (zie **Afbeelding 9**). U hoeft niet hard te duwen op het aanraakscherm. Als u te hard duwt of scherpe voorwerpen gebruikt, kunt u het scherm beschadigen.

Er is altijd een multisensoriële terugkoppeling wanneer u een knop aanraakt: wanneer u een knop op het scherm aanraakt, verandert deze van vorm en weerklinkt er een geluidssignaal. Een opdracht wordt geregistreerd als de vinger van de knop wordt losgelaten. Als het scherm wordt losgelaten buiten het gebied van de knop, wordt er geen opdracht gegeven.

Afbeelding 9

Raak het aanraakscherm zachtjes aan met uw vinger.

Set-up wizard

Wanneer het QuikRead go Instrument voor de eerste keer wordt opgestart wordt er gevraagd om een Set-up wizard te voltooien. Gedurende de Set-up wizard wordt u gevraagd om de taal, tijd en datum in te stellen.

De standaardtaal is Engels. De taalinstelling kan bij de eerste stap van de Set-up wizard worden veranderd.

Start de Set-up wizard door *Start* te kiezen (zie **Afbeelding 10**).

Opmerking: De Set-up wizard kan ook manueel worden gestart vanaf *Instellingen* → *Meetschema* → *Onderhoud* → *Basisinstellingen*.

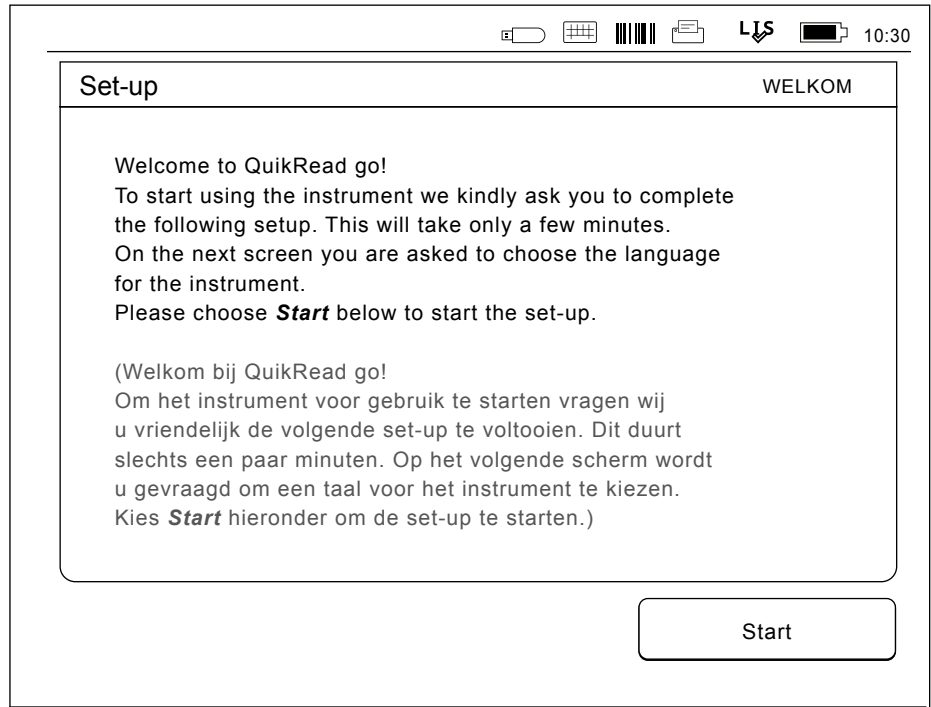

Afbeelding 10

Kies *Start* in het Setupscherm om de Set-up wizard te starten.

Taal

Kies de taal die u op het instrument wenst te gebruiken. Wanneer u de gewenste taal niet op de lijst ziet staan, kiest u *More languages* voor meer opties. Selecteer de taal door de overeenkomstige knop aan te raken (zie **Afbeelding 11**).

Er wordt gevraagd om de gekozen taal te bevestigen. U ziet nu de bevestiging, zowel in het Engels als in de gekozen taal. Als de gekozen taal correct is kiest u *Yes*, zo niet, dan kiest u *No*.

Note: de gekozen taal kan elk moment gewijzigd worden via *Instellingen* → *Meetschema* → *Onderhoud* → *Basisinstellingen*.

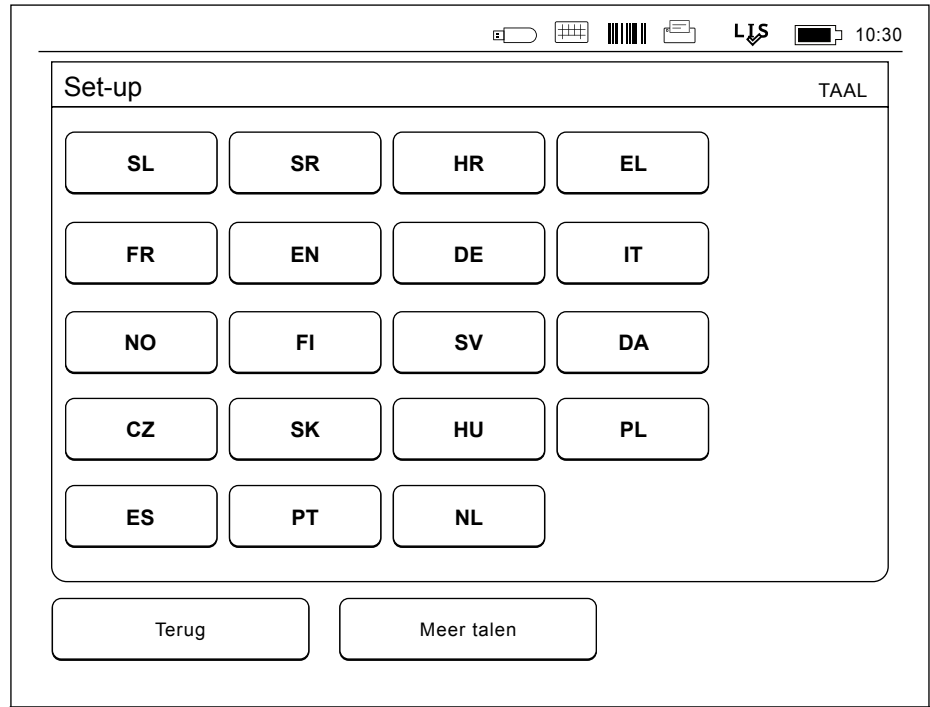

Afbeelding 11

De eerste stap in de Set-up wizard is de keuze voor de werktal van het QuikRead go Instrument.

Datum en tijd

De tweede stap in de Set-up wizard is de instelling van de datum en tijd (zei **Afbeelding 12**). Volg deze instructies om datum en tijd in te stellen:

1. Druk op *Bewerken* in de rij *Tijd*.
2. Stel de tijd in met de pijlen.
3. Kies tussen een 12-uur en 24-uur klok.
4. Bevestig met *OK*.
5. Druk op *Bewerken* in de rij *Datum*.
6. Stel de datum in met de pijlen.
7. Selecteer de datuminstelling.
8. Accepteer met *OK*.
9. Kies *Volgende* om verder te gaan.
10. Kies *Volgende*.

Schermhelderheid

De derde stap in de Set-up wizard is het instellen van de schermhelderheid. Volg voor deze instelling de onderstaande instructies:

1. Stel de schermhelderheid in met de pijlen.
2. Bevestig door *Volgende* te kiezen.

The screenshot shows a 'Set-up' screen with a title bar containing 'Set-up' and 'DATUM & TIJD'. At the top right, there are icons for a pen, a grid, a barcode, a folder, a logo, a battery level indicator, and the time '10:30'. The main content area is divided into two sections: 'Tijd:' and 'Datum:'. The 'Tijd:' section shows '10:30 am' with a 'Bewerk' button to its right. The 'Datum:' section shows '2015-05-03' with a 'Bewerk' button to its right. Below these sections is an information icon (a lowercase 'i' in a circle) followed by the text: 'Bewerk tijd en datum. Het instrument houdt niet automatisch rekening met zomertijd maar dient manueel te worden ingesteld.' At the bottom of the screen, there are two buttons: 'Terug' on the left and 'Volgende' on the right.

Afbeelding 12

De tweede stap in de Set-up wizard is de datum en tijd voor het instrument aan te passen.

Geluidsvolume

De vierde stap in de Set-up wizard is de instelling van het geluidsvolume (zie **Afbeelding 13**):

1. Stel het toetsenbordvolume in met de pijlen.
2. Druk op de *Test*-knop om het geluidsvolume te testen.
3. Stel het volume van het alarmsignaal in met de pijlen.
4. Druk op de *Test*-knop om het geluidsvolume te testen.
5. Bevestig door *Volgende* te kiezen.

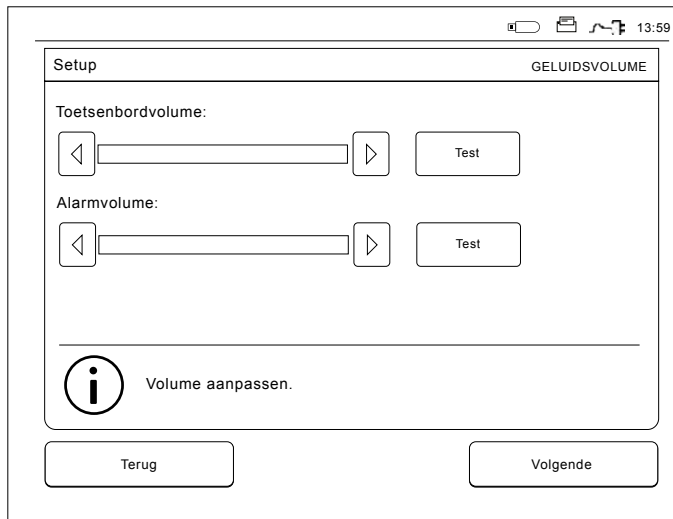

Afbeelding 13 De vierde stap in de Set-up wizard is de instelling van het geluidsvolume.

Spaarstand

Pas de spaarstandtijd aan om het stroomverbruik te verlagen wanneer het instrument door de accu van stroom wordt voorzien (zie **Afbeelding 14**). Een kortere tijd vergroot de werktijd.

1. Kies de tijdsduur waarna het QuikRead go Instrument in de slaapstand gaat (sluimerstand).
2. Kies de functie van de slaapstand. In de stand Volledig stand-by wordt de QuikRead go Instrument in de slaapstand gezet en wordt de achtergrondverlichting van het beeldscherm na

de ingestelde tijd uitgeschakeld. In de stand Alleen klep sluiten wordt alleen de klep gesloten.

Beëindigen van de Set-up wizard

U bent nu klaar met de Set-up wizard. U kunt het instrument gaan gebruiken of meer instellingen in *Geavanceerde setup* wijzigen waardoor u bij *Meet-schema* terecht komt waar u de instellingen voor het laboratorium of voor uw manier van werken kunt aanpassen (Sectie "Meetschema").



Afbeelding 14 Spaarstand

Gebruikersinterface algemeen

Het QuikRead go Instrument wordt gebruikt via een grafische gebruikersinterface. In deze sectie worden de belangrijkste principes van de gebruikersinterface uitgelegd.

Hoofdmenu

Alle functies van de gebruikersinterface zijn toegankelijk via het hoofdmenu (zie **Afbeelding 15**).

Symbolen statusgebied

Het statusgebied kan de volgende symbolen bevatten (zie **Afbeelding 16**):

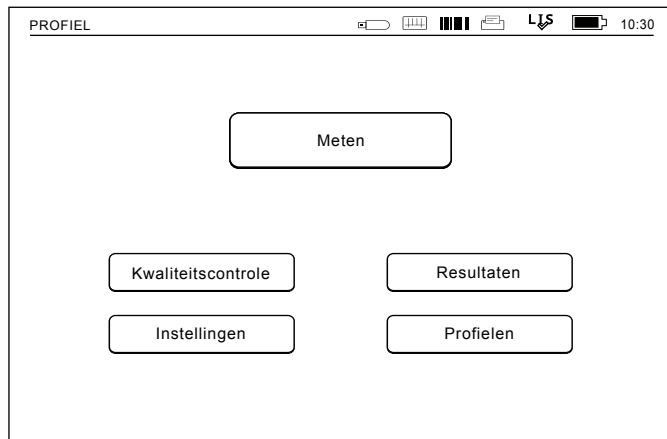

Afbeelding 15

Status LIS-verbinding:



LIS online



LIS offline



LIS in behandeling

Status POCT:



Berichten in wachtrij



Instrument vergrendeld

Status stroomvoorziening:



Netvoeding OK



Storing netvoeding
(rood symbool)



Acculading OK



Acculading laag (rood symbool)



Acculading van real-time klok
laag (rood symbool)

Others:



Streepjescode



Printer



USB-opslag



Toetsenbord

Feeder

Aangesloten op
QR go Feeder

Afbeelding 16

Symbolen statusgebied

Indeling

Het schermgebied van de gebruikersinterface is verdeeld in vijf functionele gebieden (zie **Afbeelding 17a & 17b**):

1. Statusgebied
Geeft de status weer van het QuikRead go Instrument via symbolen.
2. Systeemvak
Geeft in kleur het huidige stadium van het proces weer. De standaardkleur is grijs, terwijl groen betekent dat er momenteel iets wordt uitgevoerd, geel betekent dat een gebruikersactie nodig is, rood duidt op een fout.
3. Gebied voor inhoud
De huidige gegevens bevinden zich in het midden van het scherm.
4. Gebied voor informatie
Op de meeste schermen is er aanvullende informatie voor begeleiding.
5. Gebied voor navigatie
Standaardknoppen voor navigatie staan onderaan het scherm.

PROFIEL 12:20

Meten RESULTAAT

CRP 20 mg/l

Patiënt ID: xxxxxxxxxx Meettijdstip: 2019-05-03 12:19

Test: CRP Resultaat info

Kies **Resultaat info** om de resultaat informatie te zien.
Verwijder cuvet om een nieuwe meting uit te voeren.

Afsluiten Print Nieuwe meting

Afbeelding 17a Scherm Resultaat

PROFIEL 12:20

Meten RESULTAAT

Operator-ID: 12345 Extra ID: DOC1

Meet-ID: 30/A17044101234 LOT REAG HS04
BUF HS47

QuikRead go: A17044101234 2019-03-05

Test: CRP Resultaat

Kies **Resultaat** om het meetresultaat te bekijken.
Verwijder cuvet om nieuwe meting uit te voeren.

Afsluiten Print Nieuwe meting

Afbeelding 17b Scherm Resultaat informatie

Structuur van de gebruikersinterface

De structuur kan verschillen afhankelijk van of Beveiligingsaanmelding is ingeschakeld in *Instellingen* → *Meetstroom* → *Onderhoud* → *Beheerderinstellingen* → *Beveiligingsinstellingen* (zie afbeelding 18a en 18b):

De functionaliteit wordt in het volgende hoofdstuk beschreven.

Structuur van de gebruikersinterface zonder de functie Beveiligingsaanmelding:

1. Meting
2. Kwaliteitscontrole
3. Resultaten
4. Profielen
5. Instellingen

Structuur van de gebruikersinterface met de functie Beveiligingsaanmelding ingeschakeld:

1. Meting
2. Kwaliteitscontrole
3. Resultaten
4. Instellingen
5. Afmelding

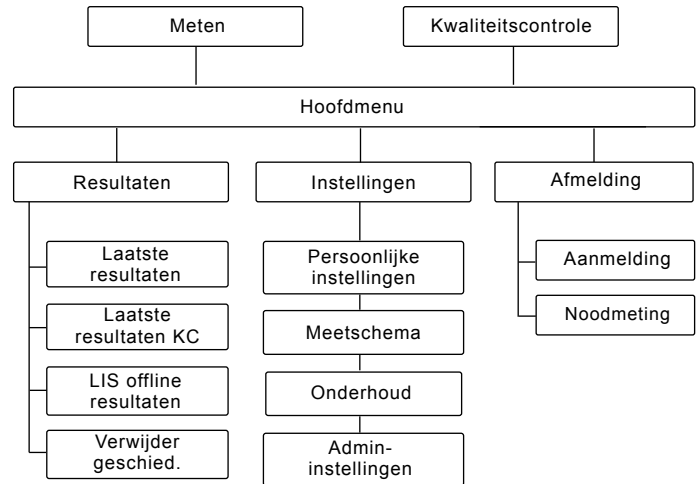
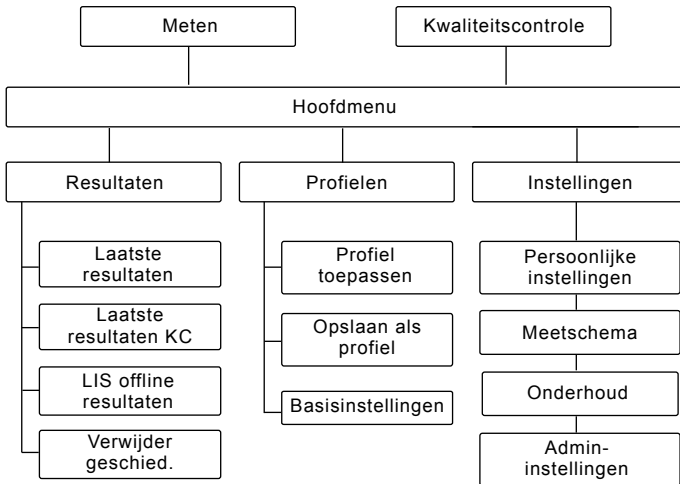

Afbeelding 18a

De structuur van de gebruikersinterface zonder de functie Beveiligingsaanmelding.

Afbeelding 18b

De structuur van de gebruikersinterface met de functie Beveiligingsaanmelding ingeschakeld.

3 GEBRUIK

Het gebruik van het QuikRead go Instrument kan worden verdeeld in 3 hoofdbewerkingen:

- Een test uitvoeren
- Resultaten bekijken
- Instellingen instrument veranderen

Een test uitvoeren

Indien nodig kan het instrument worden ingesteld voor verschillende meetmodi. De basismetmodus gebruikt het eenvoudigste meetprotocol en is standaard ingesteld in een nieuw instrument als de instellingen niet veranderd zijn bij ingebruikname van het instrument (zie **Afbeelding 19**).

Alleen QuikRead go testkits kunnen worden gebruikt om een test uit te voeren. Lees vóór gebruik de gebruiksinstructies van de corresponderende QuikRead go testkits. De instructies geven meer gedetailleerde informatie om testen uit te voeren en stalen te behandelen.

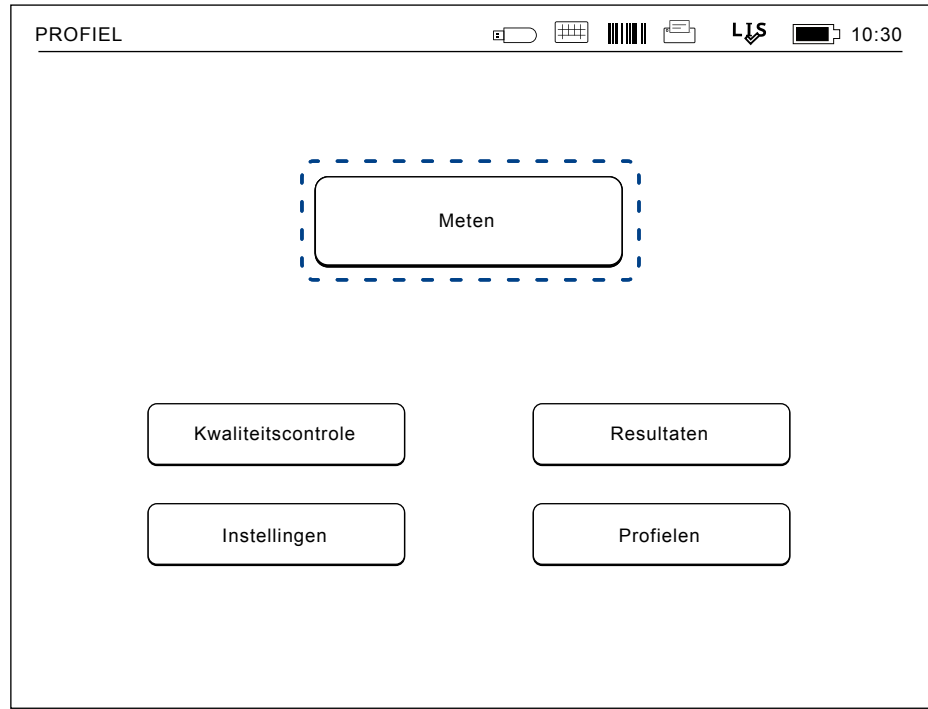

Afbeelding 19

Kies *Meten* in het hoofdmenu om een basismeting te starten.

Basismeetmodus

In de basismeetmodus voert het QuikRead go Instrument een testmeting uit en laat het resultaat met de gegevens van de reagentia zien op het scherm.

Om een meting uit te voeren doet u het volgende:

1. Kies *Metten* in het hoofdmenu en volg de instructies op het scherm (zie **Afbeelding 19**).
2. Plaats een cuvet op de juiste manier in de meetput. De barcode van de cuvet moet naar u toe gericht zijn (zie **Afbeelding 20**).
Opmerking: steek geen vinger of ander object in de meetput.
3. Het deksel sluit en het instrument start de meting.
4. Nadat de test is voltooid wordt het resultaat op het scherm getoond en komt de cuvet omhoog, zodat u deze kunt verwijderen. Kies Resultaat info om extra informatie van de test te bekijken (zie **Afbeelding 17b**).
5. Verwijder de cuvet. Het resultaat verdwijnt van het scherm. Het kan opnieuw worden getoond door *Zie vorig resultaat* te kiezen.
6. Wanneer u nog een meting wil uitvoeren, plaatst u een nieuwe cuvet in de meetput. Kies *Annuleren* om terug naar het hoofdmenu te gaan.

Kwaliteitscontrole modus

QuikRead go Instrument heeft een apart bestand met de resultatengeschiedenis voor kwaliteitscontrole-monsters. Kwaliteitscontrole-monsters worden gemeten zoals normale monsters maar de resultaten worden opgeslagen in een apart resultatenbestand. Om een meting voor kwaliteitscontrole te starten, kiest u *Kwaliteitscontrole* in het hoofdmenu en volgt u de instructies op het scherm.

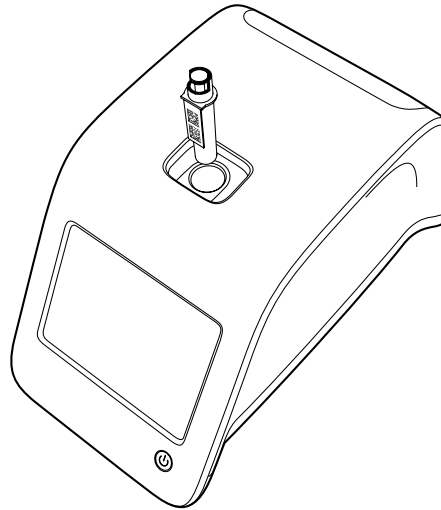

Afbeelding 20

Plaats een cuvet in de meetput zodat de barcode naar u gericht is.

Andere meetmodi

Aanvullend op de basismodus kan het instrument worden gebruikt in verschillende meetmodi. De optionele protocollen omvatten het gebruik van een patiënt-ID, operator-ID, de resultaten afdrucken of naar een LIS (Laboratorium Informatie Systeem) sturen. Het meetprotocol is gedefinieerd in het menu *Instellingen*, waar deze functies kunnen worden in- of uitgeschakeld. Als de functie Beveiligingsaanmelding is ingeschakeld, vervangt deze de operator-ID.

De operator-ID's en patiënt-ID's kunnen worden ingegeven via een barcodelezer of worden geschreven met het virtuele toetsenbord van het instrument of met een extern toetsenbord. Vóór de meting voert de gebruiker de operator-ID en patiënt-ID in. Optioneel kan een of de beide ID's worden uitgeschakeld in de configuraties. De operator-ID kan ook worden geconfigureerd om de laatste invoerwaarde te geven. De gebruiker kan vóór een meting de operator-ID veranderen door de laatste ID te overschrijven met een nieuwe.

De meetresultaten kunnen naar een printer en/of naar een LIS worden gestuurd door overdracht naar printer en/of LIS in te schakelen.

Resultaten

De resultaten worden opgeslagen in *het Resultatenbestand*, waar ze kunnen worden bekeken, afgedrukt of overgebracht naar een USB-stick. Het bestand Resultaten bevat de volgende submenu-items: *Laatste resultaten*, *Laatste resultaten kwa-*

liteitscontrole, LIS-offlineresultaten en wis *Resultaten-historie*.

De offline LIS-resultaten worden opgeslagen in het geheugen van het QuikRead go Instrument dat gewoonlijk is aangesloten op een LIS maar tijdelijk in de offline LIS-modus, bijvoorbeeld tijdens een huis- of afdelingsbezoek.

Resultaten bekijken

Om resultaten te bekijken kiest u *Resultaten* in het hoofdmenu. U kunt nu de *Laatste resultaten* of *Laatste resultaten kwaliteitscontrole of LIS offline resultaten* kiezen. De resultaten kunnen worden doorbladerd met de knoppen omhoog en omlaag aan de rechterkant.

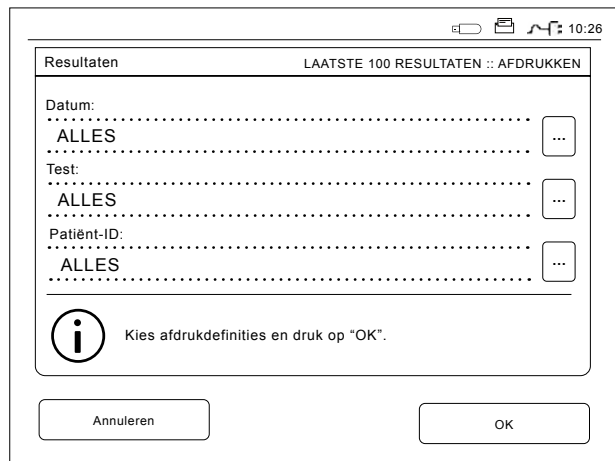

De resultaten kunnen worden gesorteerd op *Tijd, Test of Patiënt-ID*. Druk hiervoor op de overeenkomstige knoppen. Wanneer u een resultatenrij aanraakt, krijgt u de gedetailleerde informatie van een bepaalde meting te zien.

Resultatengeschiedenis verwijderen

Kies *Resultatengeschiedenis verwijderen* om alle resultaten permanent te verwijderen uit het geschiedenisbestand. Het instrument vraagt om bevestiging voor de resultaten worden verwijderd.

Resultaten afdrukken

Om resultaten te printen, kies voor *Laatste resultaten*. Doormiddel van aanraken is het mogelijk om

een enkel resultaat te printen. De resultaten kunnen tevens worden geprint op basis van *Tijd, Test of Patiënt-ID*. Kies de gewenste sortering en selecteer de print knop. Selecteer de resultaten die geprint moeten worden m.b.v. de  knoppen (zie **Afbeelding 21**) en kies *OK* om het printen te starten.

Resultaten overdragen naar USB-stick

De resultaten kunnen worden overgebracht naar een USB-stick. Sluit de USB-stick aan op een USB-poort. Kies *Overdracht naar USB*, selecteer de resultaten die moeten worden overgebracht en kies *OK* (zie Sectie "Resultaten afdrukken"). Verwijder de USB-stick niet totdat het overbrengen klaar is. Na voltooiing van de overdracht wordt een bericht getoond: "Overdracht naar USB-stick voltooid. U kunt de USB-stick nu veilig verwijderen."

Offline resultaten naar LIS/HIS sturen

Alle resultaten die niet naar LIS worden gestuurd kunnen worden bekeken door *LIS offline resultaten* te kiezen. Kies *Sturen naar LIS* om de resultaten naar het LIS-systeem te sturen. Na een geslaagde overdracht worden de resultaten van het offline LIS geheugen verwijderd. Kies *LIS offline resultaten verwijderen* om de resultaten te verwijderen zonder deze naar het LIS te sturen.

Het QuikRead go Instrument controleert tijdens het opstarten automatisch de LIS-verbinding, bij het invoeren van het hoofdmenu en na elke meting. Als er

Afbeelding 21
Resultaten afdrukken

een verbinding beschikbaar is en er zijn gegevens aanwezig in de offline resultaatgeschiedenis van het LIS, stelt het instrument bij de LIS01-A2-verbinding automatisch voor om de offline resultaten naar het LIS te verzenden.

Met een POCT1-A2-verbinding worden de LIS offline resultaten automatisch naar het LIS verzonden.

Instellingen

De QuikRead go Instrument instellingen kunnen worden geconfigureerd met behulp van het aanraakscherm. De instellingen worden verdeeld in 4 hoofdcategorieën.

- Persoonlijke instellingen
- Meetschema
- Onderhoud
- Admin-instellingen

Om wijzigingen in de Persoonlijke instellingen of instellingen van Meetschema op te slaan, moet u deze als profielen opslaan. Later kunt u deze instellingen gebruiken door een profiel toe te passen na het opstarten. Zo niet, dan zullen de aanpassing alleen effect hebben totdat het systeem wordt uitgeschakeld. Het wijzigen van de fabrieksinstellingen gebeurt via de Set-up wizard. Wanneer het instrument voor het eerst wordt opgestart, worden de fabrieksinstellingen gebruikt. Als de functie Beveiligingsaanmelding is ingeschakeld, zijn er verschillende gebruikersrollen met verschillende gebruikersrechten in gebruik. Zie de tabel Gebruikersrollen en -rechten op pagina 103.

Persoonlijke instellingen

In de persoonlijke instellingen kan de operator instellingen voor de gebruiker aanpassen of kiezen (zie **Afbeelding 22**). Deze instellingen kunnen worden gekozen voor tijdelijk gebruik totdat het instrument wordt uitgezet. Voor verder gebruik dienen deze instellingen te worden opgeslagen in een *Profiel* (zie Sectie "Profiles"). Als u de instellingen voortdurend wilt gebruiken, dan moet u deze configureren met de Set-up wizard: *Instellingen* → *Meetschema* → *Onderhoud* → *Basisinstellingen*.

Taal

De taal wordt geselecteerd met de Set-up wizard. Het is hier mogelijk de taal te veranderen door *Taal* te kiezen en de gewenste taal te selecteren. Druk op *Ja* om te bevestigen of *Nee* om te annuleren.

Scherm

De schermhelderheid kan worden aangepast door *Scherm* te kiezen. Gebruik de pijlen om het scherm meer of minder helder te maken. Druk op *OK* om te bevestigen of *Annuleren* om te annuleren.

Volume

Het geluidsvolume kan worden ingesteld door *Volume* te kiezen. Stel het Toetsenbordvolume en het Alarmvolume in door de pijlen aan te raken. Druk op *OK* om te bevestigen of *Annuleren* om te annuleren.

Spaarstand

De tijd waarna het QuikRead go Instrument het dekseel sluit – zonder in de slaapstand te gaan – kan worden aangepast via *Spaarstand* → *Alleen klep slui-*

Afbeelding 22
Menu persoonlijke instellingen

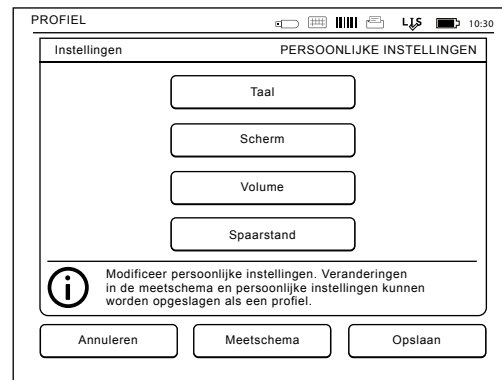

ten. Pas de uitstelwaarde met de pijlknoppen aan. Het instrument sluit het deksel zonder in de slaapstand te gaan (waardoor de sluimerstand wordt geactiveerd) als het gedurende de opgegeven tijd niet is gebruikt. In deze modus wordt een LIS/HIS-verbinding niet onderbroken.

De tijd waarna het QuikRead go Instrument in de slaapstand gaat, kan worden aangepast via *Spaarstand* → *Volledig stand-by*. Pas de uitstelwaarde met de pijlknoppen aan. Het instrument gaat in de slaapstand als het gedurende de opgegeven tijd niet is gebruikt. In de slaapstand wordt een actieve LIS/HIS-verbinding verbroken. Accepteer de instellingen met OK of verwerp ze met Annuleren.

Wijzigingen persoonlijke instellingen opslaan

Nadat alle aanpassingen in de persoonlijke instellingen zijn uitgevoerd, kiest u *Opslaan*.

Instellingen profielen opslaan voor later gebruik

Kies *Profielen* op het scherm in het hoofdmenu. Kies *Opslaan als profiel*, selecteer een leeg profiel, benoem dit of selecteer een profiel dat u wilt wijzigen. Geef het profiel een nieuwe naam en accepteer met OK.

Meetschema

Bij de instellingen van het *Meetschema* kan de operator routine-instellingen voor laboratorium/werk aanpassen of kiezen, zoals patiënt-ID's, afdrukken,

overdracht naar LIS en enkele specifieke parameters (zie **Afbeelding 22**). Deze instellingen kunnen worden geselecteerd voor tijdelijk gebruik door *Opslaan* te kiezen nadat wijzigingen zijn aangebracht. Voor verder gebruik dienen de instellingen te worden opgeslagen in een Profiel. Voor continu gebruik dienen de instellingen te worden geconfigureerd met de Set-up wizard: *Instellingen* → *Meetschema* → *Onderhoud* → *Basisinstellingen*.

Operator-ID

Is een identificatie van de gebruiker.

- *Operator-ID OFF*: Het instrument vraagt geen Operator-ID.
- *Operator-ID ON*: Voor elke monsterringing moet een Operator-ID worden ingegeven, en de ID wordt gekoppeld met het testresultaat.
- *Operator-ID ON + Voorstellen vorige*: Het in-

strument suggereert een vorig ID te gebruiken, maar deze kan ook worden gewijzigd.

Patiënt-ID

Is een identificatie van het patiëntenmonster.

- *Patiënt-ID OFF*: Het instrument vraagt geen Patiënt-ID.
- *Patiënt-ID ON*: Voor elke meting dient een Patiënt-ID ingegeven te worden, en de ID wordt gekoppeld met het testresultaat.

Testparameters

Enkele test-specifieke parameters kunnen worden gewijzigd. Voor wijzigingen is het ADMIN-wachtwoord nodig, dit is QRGOSSET. Kies  / testparameters en de bijbehorende *Test*. Er zal een lijst van parameters worden getoond die kunnen worden geconfigureerd.

Afbeelding 23
Menu Meetschema

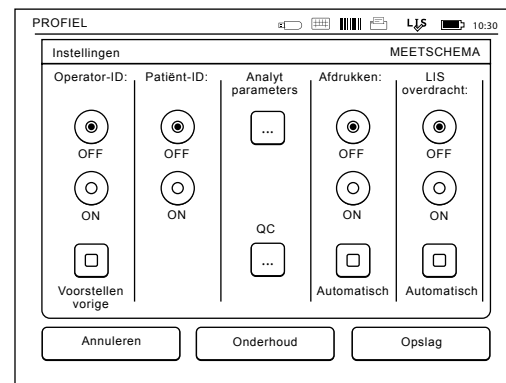

Controleren van de kwaliteitscontrole

Deze instellingen zijn bestemd voor kwaliteitscontroles. Kwaliteitscontrole-lots kunnen worden gebruikt om het controleren van KC te automatiseren. Voer hier de informatie over kwaliteitscontrole in en bewerk deze als gewenst. Als POCT1-A2 in gebruik is, kan hier informatie voor een nieuw Lot hier worden ingevoerd en verzonden worden naar LIS / HIS of Middleware. De informatie kan niet handmatig worden bewerkt.

De controle van KC kan zo worden geconfigureerd zodat het alleen een waarschuwing afgeeft, of dat metingen bij de patiënt worden uitgeschakeld als de meting van de kwaliteitscontrole buiten de kritieke limieten valt. Een geslaagde kwaliteitscontro-

lemeting maakt metingen bij patiënten opnieuw mogelijk. Als u de controle van KC *OFF* en weer *ON* zet, zal de KC-vergrendeling ook worden gereset en worden metingen bij patiënten weer mogelijk. Om de controle van KC in te schakelen, kies u **...** / KC en voert u het beheerderswachtwoord in (zie **Afbeelding 24**)

- *KC-controle OFF*: Controlere van KC niet in gebruik.
- *KC-controle ON*: Controlere van KC in gebruik.
- *KC-vergrendeling*: Als dit wordt gekozen, zal het instrument worden vergrendeld wanneer een resultaat van de kwaliteitscontrole buiten de kritieke limieten valt.

Als u een nieuw kwaliteitscontrolemonster wilt in-

stellen, volgt u onderstaande instructies:

1. Kies *Instellingen* → kies *Meetschema* → kies *KC*. Toets het administrator wachtwoord in.
 2. Kies *Nieuw lot*.
 3. Selecteer de test uit de lijst *Test*.
 4. Voer de *KC-lot-ID* in (verplicht).
 5. Kies de eenheid uit de *Eenheden* lijst (verplicht).
 6. Stel de limieten in van de *Waarschuwingsrange* (optioneel).
- Opmerking:** Decimalen moeten met een decimale punt worden aangegeven en niet met een komma.
7. Stel de limieten in voor het *Kritiek bereik* (verplicht).
 8. Stel de *Doelwaarde* in (verplicht).
 9. Kies *Volgende*.
 10. Voer de uiterste gebruiksdatum in (verplicht).
 11. Accepteer twee keer door op *OK* te drukken.
 12. Kies *Terug*.
 13. Kies *Opslaan*.

Het kwaliteitscontrole-lot is nu gedefinieerd. Kies de lijn en selecteer *Bewerken* om de parameters van een lot te bewerken of selecteer *Wissen* om het lot te verwijderen. Wanneer u een kwaliteitscontrolemeting start, kan het kwaliteitscontrole-lot uit de lijst worden gekozen door te kiezen voor **...**

Afdrukken

- *Afdrukken OFF*: Het instrument suggereert geen afdrukopdracht. Desondanks is het mogelijk om het resultaat af te drukken door op het scherm *Metten/Resultaat* voor *Afdrukken* te kiezen.

Lijst lot KC MEETSHEMA :: EIGENSCHAPPEN LOT KC

Test: CRP

ID lot KC: 1526010

Eenheden: mg/l

Waarschuwings-bereik: 38 naar 48

Kritiek bereik: 34 naar 52

Doelwaarde: 43

Annuleren Volgend

Afbeelding 24

Eigenschappen KC-lot

- *Afdrukken ON*: Nadat de cuvet omhoog komt vraagt het instrument “Huidig resultaat afdrukken?” Bevestig het printen door *Ja* te kiezen. Annuleer het afdrukken door *Nee* te kiezen.
- *Afdrukken ON + Automatisch*: Het instrument drukt elk meetresultaat automatisch af.

LIS-overdracht

- *LIS-overdracht OFF*: *Het instrument zendt de resultaten niet naar het LIS.*
- *LIS-overdracht ON*: Wanneer geactiveerd, vraagt het instrument na het afdrukken: “Resultaat naar LIS verzenden?” Bevestig de verzending door *Accepteren* te kiezen of annuleer met *Annuleren*. Op de uitslagen kaart, selecteer *Opmerking* om een commentaar toe te voegen alvorens het resultaat door te sturen.
- *LIS-overdracht ON + Automatisch*: Het instrument zendt het meetresultaat automatisch naar het LIS. Voor meer details m.b.t. de LIS connectie neem contact op met uw leverancier.

Het opslaan van Meetshcema en Persoonlijke instellingen in een profiel voor toekomstig gebruik

De bovenstaande instellingen kunnen worden opgeslagen in een *Profiel* indien gewenst (zie meer in sectie “Profiles”): Kies *Profielen* op het scherm met het hoofdmenu. Kies *Opslaan als profiel*, selecteer een leeg profiel, benoem dit of selecteer een profiel dat u wilt wijzigen. Geef het profiel een nieuwe naam en accepteer met *OK*.

Onderhoudsinstellingen

De specifieke instellingen van het instrument kunnen worden geconfigureerd in het menu *Onderhoud: Instellingen → Meetschema → Onderhoud*.

Basisinstellingen

Indien gewenst kunnen definitieve instellingen aanpassingen worden gedaan in de *Basisinstellingen*. Deze Basisinstellingen omvat alle instellingen zoals in de Set-up wizard.

Datum & tijd

Datum & tijd kunnen worden ingesteld door *Datum & Tijd* te kiezen. Volg hierbij de volgende instructies:

1. Kies *Bewerken* in de rij *Tijd*.
2. Stel de tijd in met de pijlen.
3. Kies tussen een klok met 12 uur of 24 uur.
4. Bevestig met *OK*.
5. Kies *Bewerken* in de rij *Datum*.
6. Stel de datum in met de pijlen.
7. Selecteer het datumformaat.
8. Accepteer met *OK* en bevestig met *OK* op het volgende scherm.
9. Kies *OK* om verder te gaan met de instellingen.

Foutenlogboek

De foutcodes van het instrument worden opgeslagen in het geheugen. Foutcodes kunnen worden doorbladerd met de pijlen omhoog en omlaag aan de rechterkant, of kunnen worden gesorteerd door

Tijd of *Foutcode* te kiezen.

Foutcodes kunnen worden overgebracht naar een USB-stick.

1. Kies *Overdracht naar USB-stick*.
2. Sluit een USB-stick aan op een USB-poort. Wacht totdat het scherm het volgende toont: “Overdracht naar USB-stick voltooid. U kunt de USB-stick nu veilig verwijderen.”
3. Kies *OK* en verwijder de USB-stick.
4. Kies *Terug* om naar het onderhoudsmenu terug te keren.

De knop *Foutenlogboek verwijderen* verwijdert alle foutmeldingen uit het geheugen. Vóór verwijdering wordt een tekst voor bevestiging weergegeven.

1. Bevestig met *Ja* of annuleer met *Nee*.
2. Kies *OK* op het scherm Foutenlogboek verwijderd.
3. Kies *Terug* en *Annuleren* en ga terug naar het hoofdmenu.

Zelfdiagnose

Het instrument voert operationele controles uit om voor een goede werking te zorgen. Voer een *Zelfdiagnose* uit door *OK* te selecteren. Ga terug naar *Onderhoud* door *OK* te kiezen.

Software-update

QuikRead go Instrument software definieert de handelingen van het instrument. Software kan, indien gewenst, worden bijgewerkt naar de laatste beschikbare versie. Nieuwe software zal beschikbaar worden gesteld via softwareupdate.quikread.com.

Als het instrument een accu-eenheid heeft, moet u deze verwijderen voordat u begint met updaten. U kunt ook een USB-opslagapparaat met de software bestellen. Selecteer *Instellingen* → *Meetstroom* → *Onderhoud* → *Software-update*.

Nieuwe software wordt op een USB-opslagapparaat geleverd. Sluit het opslagapparaat aan op een USB-poort. De versie nummers van de huidige en nieuwe software worden op het scherm weergegeven. Bevestig het bijwerken door *Ja* te kiezen. Na voltooiing van de software-update wordt het volgende bericht weergegeven: "U kunt het USB-opslagapparaat nu veilig verwijderen. Na de herstart wordt de update voortgezet en zal het scherm zwart blijven gedurende 30 seconden. Schakel de stroom niet uit totdat update is voltooid. Druk op "OK" om de analyser opnieuw op te starten". Druk op OK. Vervolgens verschijnt er op het beeldscherm de volgende melding: "Instrument moet opnieuw worden gestart om de software update te voltooien" Druk op *Opnieuw starten*. QuikRead go Instrument zal opnieuw opstarten en keert terug naar het hoofdmenu. U kunt het USB-opslagapparaat nu veilig verwijderen.

Kalibratie aanraakscherm

Het aanraakscherm kan worden gekalibreerd om de knoppen optimaal te kunnen gebruiken. Start de kalibratie door *Aanraakkalibratie* te kiezen. Kalibreer het aanraakscherm door de zwarte cirkels om de beurt aan te raken. Na "Kalibratie aanraakscherm geslaagd" kiest u *OK*.

Productinformatie

De scherminformatie toont instrumentspecifieke details:

- Serienummer van het instrument
- Softwareversienummer
- LIS-verbindingdetails

Onderhoudslogboeken

De instrumentlogboeken en beveiligingslogboeken kunnen gekopieerd worden naar een USB-opslagapparaat. Zet de LIS login op ON (*Admin-instellingen* → *LIS-functies*) ten behoeve beveiligde logfiles, herstart het instrument en het systeem kan gebrikt worden volgens de standaard routine. De beveiligingslogboeken kunnen bovendien worden gewist. Als u de logboeken kopieert naar een USB-

opslagapparaat, worden de logboekbestanden niet gewist.

Admin-instellingen

Met de beheerderinstellingen (*Instellingen* → *Meetstroom* → *Onderhoud* → *Beheerderinstellingen*) kan administratief personeel instrumentspecifieke instellingen aanpassen voor de LIS-aansluiting, GMT-waarde, beveiligingsinstellingen en de Quik-Read go Feeder-instellingen. Een Herstel van fabrieksinstellingen kan ook vanaf hier worden gestart. Voor het wijzigen van de Admin-instellingen is het volgende wachtwoord nodig: QRG0SET. Dit wachtwoord wordt gebruikt ter bevestiging om er zeker van te zijn dat de gebruiker de pagina niet per ongeluk heeft geopend.

Afbeelding 25
Beveiligingsinstellingen

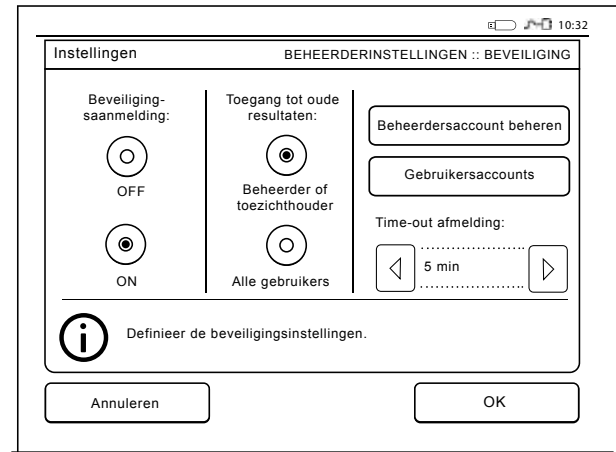

GMT

GMT is de universele tijdsaanduiding waarmee de tijd van het instrument is ingesteld. GMT is niet zichtbaar voor de gebruiker maar is een interne klok voor het instrument.

Om GMT in te stellen pas datum en tijd aan met de pijlen.

Interne klok

- In de fabriek zijn datum en tijd aangepast aan GMT.
- Datum en tijd worden eenmaal per dag, tijdens het opstarten opgeslagen in het geheugen.
- Als de klokbatteij leeg is stopt de klok. Als de batterij vervangen is gaat de klok verder met de laatste opgeslagen tijd. De tijd wordt aangepast bij de Admin-instellingen en hiervoor is een wachtwoord nodig. Een nieuw aangepaste tijd kan niet liggen vóór de laatste opgeslagen tijd. Het aangeven van een te oude tijd zal een foutmelding creëren.

Lokale tijd

- Stel de tijd in op de plaatselijke tijd (*Instellingen* → *Meetstroom* → *Onderhoud: Datum en tijd*).
- Wanneer de klokbatteij wordt vervangen, pas dan datum en tijd aan. De tijd kan niet worden aangepast tot meer dan 24 uur voor de laatste opgeslagen GMT. Het inbrengen van een te oude tijd geeft onmiddellijk een foutmelding "Instellen van datum mislukt. Datum is in het verleden."

Beveiligings instellingen

Als de beveiligings instellingen op ON staan dan dient de gebruiker altijd in te loggen met een Operator ID en een wachtwoord alvorens het systeem te gebruiken. Alleen noodmetingen kunnen worden gemeten met alleen een operator-ID, zonder wachtwoord. Alle gebruikers hebben een rol en hebben een gebruikersaccount nodig met operator-ID, volledige naam en wachtwoord. Gebruikersrollen zijn Beheerder:

- slechts één per instrument, operator-ID is ADMIN. De ID kan niet worden gewijzigd.

Supervisor:

- heeft toegang tot iedereen behalve het uitvoeren van de fabrieksinstellingen en het verwijderen van beveiligingslogboeken.

Normale gebruiker:

- kan gebruiker specifieke instellingen instellen.
- kan offline QC- en LIS-resultaten bekijken en optioneel oude patiëntresultaten.
- kan lokaal nieuwe QC Lot toevoegen wanneer u een kwaliteitscontrole uitvoert. QC-controle moet ON staan.
- kan foutenlogboek zien en het logboek overzetten naar een USB-opslagapparaat.
- functies die niet toegankelijk zijn, worden grijs weergegeven.

Zie tabel op p. 103 van gebruikersrollen en rechten.

Om beveiligingsinstellingen in gebruik te nemen, gaat u naar *Instellingen* → *Meetschema* → *Onderhoud* → *Admin-instellingen* → *Beveiligingsinstellingen*

gen (zie **Afbeelding 25**).

- Selecteer *Beveiligde login ON*.
- Definieer toegang tot oude resultaten.
- Het Beheerderswachtwoord kan worden gewijzigd in *Beheer admin-account*. Het standaard beheerderswachtwoord is QRGOSSET.
- Gebruikers- en supervisoraccounts instellen in *Gebruikersaccounts*.
- Pas de tijd aan nadat een gebruiker is uitgelogd. Dit is anders dan de slaapstand in *Power save*. Als de optie Volledige stand-by in Energiebesparing wordt gebruikt, wordt de gebruiker afgemeld wanneer QuikRead go Instrument in de slaapstand gaat. De gebruiker kan ook handmatig uitloggen.

Vraag in geval van een verloren of vergeten beheerderswachtwoord een tijdelijk wachtwoord aan op **softwareupdate.quikread.com**. U hebt een serienummer van het instrument nodig om door te gaan. Het tijdelijke wachtwoord is een week geldig en kan slechts eenmaal worden gebruikt om het instrument terug te zetten naar de fabrieksinstellingen.

LIS-instellingen

U kunt de LIS-instellingen voor data-overdracht aanpassen via de optie LIS-instellingen (*Instellingen* → *Meetschema* → *Onderhoud* → *Admin-instellingen*). De gegevens worden via een seriële of LAN-verbinding verzonden. De TCP/IP-instellingen moeten worden ingesteld voordat een LAN-verbinding kan worden gebruikt. Neem contact op met

uw leverancier voor meer informatie over de LIS-verbinding.

LIS-functies

Zet de volgende functies OF of ON.

- *LIS-log*. Als deze functie is ingeschakeld, wordt het LIS-verkeer geregistreerd.
- *KC-ID*. Wanneer deze functie is ingeschakeld, worden de KC-resultaten voorzien van een speciale identificatie in LIS-communicatie.
- *LIS-vertraging*. Wanneer deze functie is ingeschakeld, is er een korte vertraging tussen opeenvolgende resultaten die naar het LIS worden verstuurd. Een vertraging kan van pas komen om opstoppingen bij oudere, seriële verbindingen op te lossen.
- *Aanvullende ID*. Wanneer deze functie is ingeschakeld, kan er naast patiënt-ID en operator-ID een derde ID voor het monster worden toegevoegd, bijvoorbeeld de geboortedatum van de patiënt of de ID van de dokter.

De aanvullende ID kan ook gebruikt worden in combinatie met QuikRead go Instrument die niet met het LIS zijn verbonden.

POCT1-A2-functies

Zet de volgende functies OFF of ON.

- *Aanmelding operator*. Als deze functie is ingeschakeld, moeten alle gebruikers zich altijd aanmelden voordat ze gebruik kunnen maken van QuikRead go Instrument. De gebruikersinformatie moet door de POCT1-A2-server wor-

den geleverd.

- *Validatie patiënt-ID*. Wanneer deze functie is ingeschakeld, worden de patiënt-ID's vergeleken met een gedownloade patiëntenlijst voordat de resultaten naar het LIS worden verzonden.
- *Patiëntgegevens tonen*. Wanneer deze functie is ingeschakeld, worden de patiëntgegevens getoond voordat er een meting wordt gestart.
- *Noodmeting knop wordt getoond*. Indien deze is uitgeschakeld, zal de noodmeting niet meer actief zijn in het inlogscherf. De "emergency measurement" optie kan ook gebruikt worden indien het Quikread go Instrument niet is gekoppeld aan het LIS.

TCP/IP-instellingen

Selecteer het type LIS-aansluiting dat wordt gebruikt. De correcte instellingen dienen te worden nagevraagd bij een voor het LIS systeem verantwoordelijk persoon.

WLAN-instellingen

Selecteer het type WLAN connectie door te kiezen voor *Scannen of Handmatig* instellen. Gebruik alleen een adapter geleverd door Aidian. U kunt de adapter plaatsen in elke vrije USB-poort. **Opmerking:** Maak alleen gebruik van het met meest strikt beschikbare beveiligingsprotocol.

Tekencodering

Selecteer het type tekencodering dat wordt gebruikt voor het LIS01-A2-protocol.

Fabrieksinstellingen herstellen

U kunt de gebruikersinterface herstellen naar de fabrieksinstellingen. Als u de fabrieksinstellingen herstelt, worden alle profielen en resultaten gewist en wordt het foutenlogboek gewist. Bij instrumenten waarvoor Beveiligingsaanmelding is ingeschakeld, worden met het herstellen van de fabrieksinstellingen tevens de beveiligingslogboeken verwijderd. Als de fabrieksinstellingen zijn hersteld, moeten alle gebruikersaccounts opnieuw worden gemaakt.

Fabrieksinstellingen

Dit onderdeel is alleen bedoeld voor gebruik door de fabrikant.

Profielen

De door de gebruiker aangepaste instellingen kunnen voor later gebruik als profielen worden opgeslagen. Er kunnen in het instrument-geheugen vier verschillende gebruikersprofielen worden opgeslagen. Als Beveiligingsaanmelding is ingeschakeld, worden profielen niet gebruikt.

Profiel aanmaken

Wanneer het instrument is ingesteld om te meten zoals gewenst, dan kunnen de instellingen worden opgeslagen als een profiel:

1. Kies *Opslaan als profiel*.
2. Selecteer een (leeg) profiel.
3. Geef het profiel een naam.
4. Kies OK.

Profiel toepassen

Kies *Profiel toepassen*. Selecteer het gewenste profiel.

Basisinstellingen

Door *Basisinstellingen* te kiezen start het instrument volgens de basisinstellingen zoals ingesteld in de Set-up wizard.

4 ONDERHOUD

Het QuikRead go Instrument is ontworpen om zo gebruiksvriendelijk mogelijk te zijn zonder dat regelmatig onderhoud nodig is. Neem contact op met uw lokale leverancier voor een eventuele noodzakelijke reparatie. Het instrument voldoet aan de vereisten van FCC klasse A.

Instrument kalibreren

Het instrument is in de fabriek gekalibreerd. De juiste werking van het instrument wordt gecontroleerd via de procedure van zelfcontrole tijdens elke meting. In geval van een storing wordt een foutmelding getoond.

De kalibratiegegevens die de algemene test of cutoff waarde voor elke test definiëren, zijn gecodeerd op het cuvetlabel. Deze informatie wordt tijdens elke meting automatisch overgebracht naar het instrument.

Instrument schoonmaken

Maak de buitenkant van het instrument regelmatig schoon met een pluisvrije, vochtige doek. Wees erg voorzichtig wanneer u het scherm schoonmaakt. Pas op dat er geen vloeistof in de hoeken van het scherm, in de meetput of in de stekkers loopt. Indien nodig kan een mild wasmiddel worden gebruikt. Gebruik geen organische oplosmiddelen of bijtende stoffen. Gemorst potentieel infectieus materiaal dient direct te worden verwijderd met een tissue en het gecontamineerde oppervlak dient te worden afgenomen met 70% ethyl alcohol, Desicton (Kiilto) 0,5% natriumhypochloriet of Super Sani-Cloth® Germicidal Disposable Wipe. Maak gebruik van handschoenen en volg de instructies vermeld op het veiligheidsblad. Materialen die zijn gebruikt om gemorste plaatsen schoon te maken, ook de handschoenen, dienen te worden behandeld als besmettelijk afval.

Software-update

U kunt nieuwe software naar het instrument uploaden via een USB-opslagapparaat. Volg de instructies op het scherm. Vraag uw lokale leverancier om meer informatie.

Klokbatterij vervangen

Het instrument heeft een batterij die de interne klok van stroom voorziet. Wanneer de klokbatterij leeg is wordt een waarschuwing getoond. De klokbatterij kan worden vervangen door hetzelfde type batterij (type CR 2032 3V).

1. Zet het instrument uit (indien aan).
2. Trek de stroomkabel uit het instrument.
3. Plaats het instrument op zijn kant op een tafel.
4. Open het deksel van de accu unit.
5. Wanneer er een accu is geplaatst, koppelt u eerst de aansluiting van de accu los en verwijderd u vervolgens de accu.
6. Neem de klokbatterij uit de batterijhouder.
7. Plaats een nieuwe knooppool batterij (type CR 2032 3V) in de batterij houder met de pluspool naar boven gericht.
8. Wanneer een accu wordt gebruikt, koppelt u eerst de accu-aansluiting aan de accu en drukt u de accu vervolgens op zijn plaats. Controleer of deze juist geplaatst is. Sluit de afdekplaat van de accu-unit.
9. Draai het instrument terug in de rechtopstaande positie en sluit de stroomkabel aan.
10. Start het instrument door op de Aan/uit-knop te drukken.
11. Stel datum en tijd in (*Instellingen* → *Persoonlijke instellingen* → *Meetschema* → *Onderhoud* → *Datum en Tijd*).

5 OPLOSSEN VAN PROBLEMEN

Het QuikRead go Instrument toont foutmeldingen en begeleidt de gebruiker wanneer fouten worden waargenomen. Volg de getoonde instructies en bekijk de tabel voor foutopsporing in deze handleiding en in de QuikRead go reagenskit gebruikersinstructie.

Als u ondersteuning nodig hebt of een reparatie moet worden uitgevoerd, kunt u contact opnemen met uw lokale leverancier.

Foutmelding / Foutopsporing	Mogelijke oorzaak	Corrigerende actie
Foutmelding "Start QuikRead go opnieuw" wordt weergegeven.	Tijdelijke storing van het instrument.	Start het instrument opnieuw. Indien deze fout vaak wordt getoond, neem dan contact op met de klantendienst.
Foutmelding "Neem contact op met de klantendienst" wordt weergegeven.	Permanente storing van het instrument.	Neem contact op met de klantendienst.
De foutmelding "Het accuniveau is laag. Sluit aan op het netsnoer om te blijven werken." wordt getoond.	De accu is bijna leeg.	Sluit de stroomadapter aan op de stroomaansluiting van de QuikRead go Instrument.
De foutmelding "Cuvetpositie niet correct. Verwijder cuvet." wordt getoond.	Restant van de afdichtingsfolie van de cuvet is achtergebleven op de kraag van de cuvet.	Verwijder de cuvet wanneer het instrument deze omhoog heeft gebracht. Controleer dat alle restanten zijn verwijderd voor de volgende meting.
	Het instrument heeft een mechanische storing.	Controleer bovenstaand item. Indien niet van toepassing, start het instrument opnieuw. Als het probleem blijft bestaan, neem dan contact op met de klantendienst.

Foutmelding / Foutopsporing	Mogelijke oorzaak	Corrigerende actie
"Meting niet toegestaan."	Dop reagens ontbreekt of de cuvet is reeds gebruikt.	Controleer of de cuvet een reagens cap bevat en dat het gekleurde binnengedeelte van de dop niet naar beneden is gedrukt.
	Lezen van de lotgegevens van de barcode mislukt.	Probeer opnieuw. Annuleer de test als het probleem blijft bestaan.
	Vervaldatum lot pakket overschreden.	Gooi vervallen lot pakket weg. Gebruik een nieuwe.
	Temperatuur cuvet te laag.	Laat de cuvet opwarmen tot kamertemperatuur. Test dezelfde cuvet opnieuw.
	Temperatuur cuvet te hoog.	Laat de cuvet afkoelen tot kamertemperatuur. Test dezelfde cuvet opnieuw.
"Test geannuleerd."	Blanco te hoog.	Test dezelfde cuvet opnieuw. Het blanco-meetproces is nog niet klaar of het monster kan interfererende substanties bevatten. In het laatste geval kan de test niet worden uitgevoerd.
	Onstabiele blanco.	
	Fout met toevoegen van reagens.	Voer een nieuwe test uit. Er is een probleem opgetreden bij het toevoegen van reagens. Controleer dat de cap goed gesloten is.
	Instrumentstoring.	Voer een nieuwe test uit. Als dit bericht vaak verschijnt, neem dan contact op met de klantendienst.
QuikRead go Instrument start niet.	Voedingseenheid is niet aangesloten.	Sluit voedingseenheid aan en probeer opnieuw.
	Het instrument heeft een elektronische storing.	Neem contact op met de klantendienst.

Foutmelding / Foutopsporing	Mogelijke oorzaak	Corrigerende actie
Aanraakscherm werkt niet goed.	De aanraakschermkalibratie is niet correct b.v. het actieve gebied bevindt zich niet onder de knop.	Kalibreer het aanraakscherm volgens de beschreven procedure in het hoofdstuk "Onderhoudsinstellingen".
	Het aanraakscherm reageert helemaal niet.	Neem contact op met de klantendienst.
De alarmsignalen van het instrument kunnen niet worden gehoord.	Het volume is ingesteld op een laag niveau.	Stel het volume in volgens de procedure die beschreven wordt in de sectie "Persoonlijke instellingen".
	Het geluidssysteem van het instrument werkt niet (goed).	Herstart de QuikRead go Instrument. Indien het probleem blijft bestaan, neemt u contact op met de klantendienst.
De printer drukt niet af.	De printer staat uit of de printerkabel is niet aangesloten, of de printer heeft een storing, of de instellingen zijn niet correct.	Controleer of de printer is aangesloten en dat deze aanstaat. Controleer de instellingen. Als het probleem blijft, start het instrument en de printer en probeer opnieuw af te drukken via het menu Resultaten. Als het probleem blijft bestaan, neem dan contact op met de klantendienst.
De barcodelezer werkt niet.	De barcodelezer is niet aangesloten, of de barcodelezer heeft een storing, of de instellingen zijn niet correct.	Controleer of de barcodelezer is aangesloten en dat deze aanstaat. Controleer de instellingen. Als het probleem blijft, start u het instrument en probeert u de barcodelezer opnieuw. Als het probleem blijft bestaan, neem dan contact op met de klantendienst.
De accu moet frequent worden geladen.	De opslagcapaciteit van de accu zakt tijdens zijn levensduur.	Vervang de oude accu door een nieuwe volgens de beschreven procedure in de sectie "Plaatsen van de accu".
Er wordt een waarschuwing van de klokbatte rij getoond.	De interne klokbatte rij is leeg.	Vervang de klokbatte rij volgens de procedure beschreven in de sectie "Klokbatte rij vervangen".

6 INSTRUMENT-SPECIFICATIES

Conformiteitsverklaring

QuikRead go Instrument voldoet aan de verordening (EU) 2017/746 betreffende medische hulpmiddelen voor *in-vitro*diagnostiek, de richtlijn 2011/65/EU betreffende de beperking van het gebruik van bepaalde gevaarlijke stoffen in elektrische en elektronische apparatuur samen met de gedelegeerde richtlijn (EU) 2015/863 tot wijziging van bijlage II bij Richtlijn 2011/65/EU en de richtlijn 2012/19/EU betreffende afgedankte elektrische en elektronische apparatuur (AEEA).

Het QuikRead go Instrument voldoet aan de elektromagnetische emissie- en immuniteitsvereisten die worden beschreven in de IEC 61326-2-6:2012-norm. Het instrument voldoet aan de vereisten van FCC klasse A. QuikRead go Instrument voldoet aan de verordening (EU) 1907/2006 inzake de registratie en beoordeling van en de autorisatie en beperkingen ten aanzien van chemische stoffen (REACH).

Technische specificaties

Het instrument heeft een voorgeprogrammeerde microprocessor die de teststappen en de verwerking van de gegevens controleert. Identificatiegegevens over de test, timing, kalibratiecurve en cut-off waarde, zijn opgenomen op de barcode van elke cuvet. Wanneer het cuvetlabel eenmaal is geactiveerd controleert en begeleidt de microproces-

sor alle stappen van het testproces en zet deze de absorptiewaarden van de monsters om in concentratie-eenheden of in cut-off waarden.

Fotometer

De QuikRead go Instrument fotometer bestaat uit een meetput, drie LED's en lichtdetectoren. De fotometer is ontworpen en gekalibreerd voor zowel fotometrische als turbidimetrische metingen.

Aanraakscherm

De gebruikersinterface is gebaseerd op een eenvoudig te gebruiken aanraakscherm. Het wordt bediend doormiddel van aanraakknoppen op het scherm. Het biedt de gebruiker ook berichten en herinneringen om elke stap in het testproces uit te voeren en geeft ook testresultaten en foutmeldingen.

- 4-draads resistief
- Schermformaat: 116,6 x 87,12 mm
- Pixels: 640 x 480

Afmetingen en stroomeisen

- Gewicht: 1,7 kg zonder adapter
- Afmeting: 27 x 15,5 x 14,5 cm
- Spanningsvereisten
 - Voltage: 100–240 V AC
 - Frequentie: 50–60 Hz
 - Stroomverbruik: Maximaal 26 W

Instrumentsoftware

U kunt nieuwe software naar het instrument uploaden via een USB-opslagapparaat. Volg de instructies op het scherm.

Instrumentidentificatie

Elk QuikRead go Instrument heeft een uniek serie-nummer dat op de onderkant van het instrument staat vermeld.

Geheugen

Het QuikRead go Instrument heeft een intern geheugen voor de resultatengeschiedenis. Zie onderdeel Resultaten.

Stroom

Het instrument wordt van stroom voorzien door een stroomadapter die wordt meegeleverd met het instrument. Aanvullend aan de stroomadapter kan het instrument ook een accu als stroombron gebruiken. In de kabelaansluiting zit een schakelaar die automatisch overschakelt van accugebruik naar normaal stroomverbruik. Voor de instructies om de accu te installeren, zie het onderdeel Accu plaatsen.

LIS-aansluiting

De verbinding kan worden gemaakt met behulp van:

- een RJ-45-connector als een seriële poort met een speciale kabel. Specificatie voor het bedraden is te vinden op quikread.com.

- Een RJ-45-connector en een ondersteunde 10BASE-T/100BASE-TX/1000BASE-TX Ethernet-verbinding. Een Cat 5/Cat 5e UTP-kabel (met niet-afgeschermd getwiste adersparen) dient te worden gebruikt.
- Een WLAN-verbinding. Een externe WLAN USB-stick is nodig.
- Power over Ethernet (PoE) wordt niet ondersteund.
- Neem contact op met uw leverancier voor meer informatie.

USB-aansluiting

Het instrument heeft drie A-type USB-aansluitingen. Deze aansluitingen kunnen worden gebruikt voor de printer, de barcodelezer en de geheugenstick. Het instrument kan worden aangesloten als een virtuele COM-poort via een B-type USB-aansluiting.

Service

Het QuikRead go Instrument is ontworpen om onderhoudsvrij te zijn, met ingebouwde acties voor zelfcontrole. Als er een storing optreedt of een reparatie nodig is, neemt u contact op met uw lokale leverancier. Voordat u het instrument opstuurt voor service, verwijder alle patiëntresultaten uit de Resultaat geschiedenis en maakt u de buitenkant van het instrument schoon. Zie het onderdeel "Instrument schoonmaken" voor gedetailleerde instructies.

Garantie

De fabrieksgarantie van het QuikRead go instrument dekt de fabrieks- of materiaalfouten gedurende een periode van twee jaar vanaf de datum van aankoop. Om garantie geldig te laten zijn, moet het garantiezegel (zie **Afbeelding 3**) onaangeroerd zijn.

De fabrikant gaat akkoord met reparatie of vervanging van het instrument wanneer dit uitvalt ten gevolge van storingen van een intern onderdeel van het instrument. De garantie dekt geen schade die wordt veroorzaakt door gebruik dat niet in overeenstemming is met de instructies. De garantie is twee jaar geldig. Nadat het instrument is geproduceerd is de fabrikant niet verplicht het instrument aan te passen of te updaten, tenzij er een defect wordt geconstateerd. Indien het instrument niet meer werkt, gelieve contact op met de klantendienst.

Verwijderen

QuikRead go Instrument is een elektronisch laagspanningsapparaat. Een gebruikte QuikRead go Instrument moet als potentieel biologisch gevaarlijk afval worden behandeld.

Het instrument moet worden afgevoerd als elektronische apparatuur (AEEA 2012/19/EU) als de lokale en nationale wetgeving niet vereist dat het instrument wordt ingezameld en verwijderd als potentieel besmettelijk klinisch afval.

Meer informatie over het afvoeren van instrumenten vindt u op onze website **quikread.com**.

De verpakkingsmaterialen zijn recyclebare materialen.

De accu moet worden afgevoerd volgens de nationale en lokale regels voor het verzamelen van accu's op basis van Richtlijn 2006/66 / EG.

Revisiegeschiedenis

De revisiegeschiedenis is te vinden op aidian.eu.

Gebruikersniveaus en -rechten in QuikRead go Instrument wanneer Beveiligingsaanmelding is ingeschakeld

Actie	Normale gebruiker	Toezichthouder	Beheerder
Patiëntmeting	x	x	x
KC-meting	x	x	x
Alle KC-resultaten bekijken	x	x	x
Nieuw KC-lot toevoegen	x	x	x
Oude patiëntresultaten bekijken	– / x*	x	x
LIS-offlineresultaten bekijken	x	x	x
Oude resultaten overdragen naar USB	–	x	x
Persoonlijke instellingen (Taal, Spaarstand)	–	x	x
Persoonlijke instellingen (Schermhelderheid, Geluidsvolume)	x	x	x
Meetstroom	–	x	x
Testparameters	–	x	x
KC-parameters	–	x	x
Onderhoud (Foutenlogboek, Zelfdiagnostiek, Info)	x	x	x
Onderhoud (Basisinstellingen, Datum en tijd, Software-update, Aanrakingskalibratie, Onderhoudslogboeken: overdragen)	–	x	x
Onderhoudslogboeken: beveiligingslogboeken wissen	–	–	x
Beheerderinstellingen (alles behalve Fabrieksinstellingen herstellen)	–	x	x
Beheerderinstellingen (Fabrieksinstellingen herstellen)	–	–	x
Eigen wachtwoord wijzigen	x	x	x
Een gebruiker maken/bewerken/wissen	–	x	x
Een nieuwe toezichthouder maken	–	x	x

* Afhankelijk van de instellingen in *Instellingen* → *Meetstroom* → *Onderhoud* → *Beheerderinstellingen* → *Beveiligingsinstellingen*.

QuikRead go[®]

QuikRead go[®] is a registered trademark of Aidian Oy.



AIDIAN

Aidian Oy
Koivu-Mankkaan tie 6 B, FI-02200 Espoo, Finland
P.O. Box 83, FI-02101 Espoo, Finland
+358 10 309 3000, aidian.eu, quikread.com



CH REP

Qarad Suisse S.A.
World Trade Center
Avenue Gratta-Paille 2
1018 Lausanne
Switzerland

10/2023